

# ELP CL LED Profile

Guide de l'utilisateur



# Table des matières

Dimensions .....	4
Précautions d'emploi.....	6
Introduction .....	9
Avant d'utiliser ce produit pour la première fois .....	9
Vue d'ensemble du produit .....	10
Installation physique .....	11
Placement de l'appareil .....	11
Fixation de l'appareil.....	11
Fixation du produit sur une surface plane .....	11
Montage du produit sur un pont.....	11
Sécuriser à l'aide d'une élingue.....	12
Remplacement de la lentille tubée .....	12
Connexion à l'alimentation.....	14
Raccord d'appareils simultanément .....	14
Exigences relatives au réseau de données.....	15
Conseils pour une transmission fiable des données .....	15
Connexion de la liaison de données.....	15
Configuration du produit .....	17
Utilisation des menus de commandes.....	17
Mode focus rapide .....	17
Définition de l'adresse DMX .....	17
Réglage de personnalité DMX.....	17
Autres réglages de l'appareil .....	18
Display .....	19
Set all settings to factory default.....	19
Fixture Test.....	19
Informations sur le produit .....	19
Viewing live DMX values .....	19
Setting control values manually.....	19
Réglage d'une séquence de scènes .....	20
Étalonnage des couleurs .....	20
Réglage des options par RDM.....	21
Recherche d'appareils RDM sur la liaison de données.....	21
Affichage du statut et réglage des options par RDM.....	21
RDM.....	22
Effets .....	23
Gradateur .....	23
Effets stroboscopiques .....	23
CTC.....	23
Mélange de couleur .....	23
Couleur de scène.....	23
Mise au net réglable .....	23
Modelage manuel des obturateurs de faisceau .....	23
Utiliser les gobos et les iris .....	23
Utiliser les filtres de couleur.....	23
Maintenance .....	24
Nettoyage .....	24

Remplacement de fusible .....	24
Protocole DMX.....	26
Menus de commandes .....	28
Guide de dépannage .....	31
Spécifications.....	32

# Dimensions

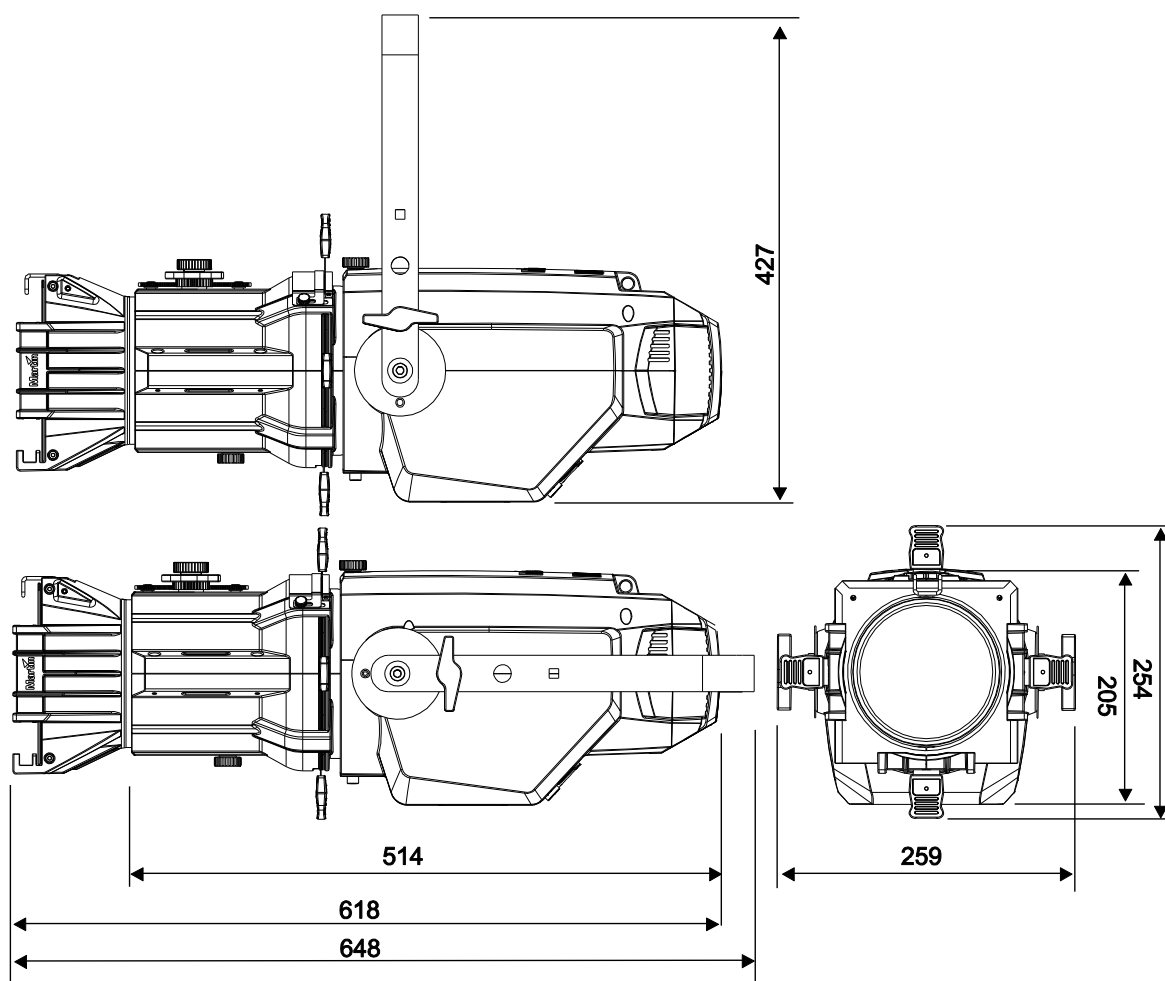

Toutes les dimensions sont en millimètres.

---

© 2018 HARMAN® Professional Denmark ApS. Contenu sujet à modification sans préavis. HARMAN® Professional Denmark et ses filiales déclinent toute responsabilité en cas de blessure, de dommage, de perte directe ou indirecte, de préjudices immatériel, économique ou de toute autre nature liés à l'utilisation ou à l'impossibilité d'utiliser l'équipement, ou à la non-fiabilité des informations contenues dans ce document. Martin®, HARMAN® et toutes les autres marques de commerce mentionnées dans ce document relatives aux services ou aux produits Martin Professional™ ou de ses filiales et sociétés affiliées sont enregistrées comme étant la propriété de HARMAN® Professional Denmark.

---

Guide de l'utilisateur de l'ELP CL LED Profile, révision A

---



# Précautions d'emploi



## ATTENTION !

Lisez les précautions d'emploi de ce manuel avant d'installer, de mettre en service ou d'entretenir ce produit.

Les symboles suivants correspondent à des consignes de sécurité importantes, présentes sur le produit et dans ce manuel :



**Attention !**

**Risque important.  
Risque de blessure grave, voire mortelle.**



**Attention !**

**Source de lumière intense.  
Risque de lésions oculaires.**



**Attention !**

**Reportez-vous au manuel pour les consignes de sécurité importantes.**



**Attention !**

**Tension dangereuse.  
Risque de blessure grave, voire mortelle, par électrocution.**



**Attention !**

**Risque d'incendie.**



**Attention !**

**Risque de brûlure.**



Attention ! Produit de groupe de risque 3 (risque élevé) selon les normes EN 62471 et IEC/TR 62778. Ce produit émet des rayonnements potentiellement dangereux. Risque de lésions oculaires. Ne fixez pas la lampe en fonctionnement et ne regardez pas la source de lumière au moyen d'un instrument optique ou de tout appareil qui concentrerait le faisceau.

Ce produit d'éclairage est réservé à un usage professionnel uniquement et doit être installé par un technicien qualifié. Il n'est pas destiné à un usage domestique. Il présente des risques de blessures graves voire mortelles par brûlure, électrocution et chute. Il peut créer un début d'incendie ou des lésions oculaires si les précautions d'emploi ci-après ne sont pas respectées.



L'installation, l'utilisation et la réparation des produits Martin® doivent être effectuées selon les consignes du mode d'emploi. Tout manquement peut engendrer un risque de sécurité et provoquer des dégâts non couverts par la garantie du produit. Suivez les mises en garde listées ci-dessous et respectez tous les avertissements présents dans ce mode d'emploi et sur l'appareil même. Conservez ce mode d'emploi pour un usage ultérieur.

Pour les dernières mises à jour de la documentation et toute information relative à ce produit comme au reste de la gamme Martin, visitez le site Web de Martin® à <http://www.martin.com>

Pour toute question sur l'installation, l'utilisation et l'entretien de ce produit en toute sécurité, contactez votre revendeur Martin® (consultez la rubrique [www.martin.com/distributors](http://www.martin.com/distributors) pour plus de détails) ou appelez le 1-844-776-4899 pour les USA.

Respectez tous les codes, normes et réglementations locaux en vigueur lors de l'installation, de l'utilisation et de l'entretien du produit.



### Protection contre l'électrocution

Assurez-vous qu'il est correctement raccordé à la terre.

Déconnectez l'alimentation électrique lorsque l'appareil n'est pas utilisé.

N'ouvrez pas l'appareil et ne retirez aucun carter. Référez tout entretien non décrit dans ce manuel à un partenaire agréé du service technique Martin.

Coupez l'alimentation de toute l'installation au TGBT et consignez les disjoncteurs avant d'entamer toute installation ou toute maintenance.

N'utilisez qu'une source de courant alternatif conforme aux normes électriques en vigueur, et protégée contre les surcharges et les défauts de mise à la terre.

Isolez immédiatement l'appareil du secteur si un joint, un carter, un câble ou tout autre composant est visiblement endommagé, défectueux, déformé, humide ou semble avoir surchauffé. Ne remettez pas le système sous tension tant que toutes les réparations n'ont pas été effectuées

Avant d'utiliser l'appareil, vérifiez que les équipements et câbles de distribution électrique sont en parfaite condition et qu'ils sont adaptés au lieu d'installation (y compris résistance à l'eau, à la pollution, aux températures et aux UV).

N'immergez pas l'appareil dans l'eau ou dans tout autre fluide et ne l'installez pas dans une zone inondable.



### **Protection contre les brûlures et les incendies**

N'utilisez pas le produit si la température ambiante ( $T_a$ ) dépasse 45 °C.

La surface de l'appareil peut atteindre 55 °C si l'appareil est utilisé à la température ambiante maximale autorisée. Laissez le produit refroidir au moins 5 minutes avant de le manipuler.



Installez l'appareil sur une surface non combustible (brique, béton, plâtre, etc.) uniquement.

N'orientez pas l'appareil vers des matériaux combustibles (tissu, bois, papier, etc.) situés à moins de 50 cm de l'appareil.

Maintenez les matériaux inflammables (liquides volatils, etc.) à bonne distance de l'appareil.

Maintenez la libre circulation de l'air autour de l'appareil.

Laissez au moins 10 cm d'espace libre autour de l'appareil.

Ne tentez pas de court-circuiter des interrupteurs thermostatiques ou des fusibles.

Ne modifiez pas l'appareil de quelque manière que ce soit et installez uniquement des pièces détachées Martin® d'origine. Ne collez pas de filtre, de masque ou tout autre matériau sur les lentilles ou autres composants optiques. N'utilisez que des accessoires homologués Martin® pour modifier le faisceau.



### **Protection contre les lésions oculaires**

Attention ! Produit de groupe de risque 3 (risque élevé) selon les normes EN 62471 et IEC/TR 62778.

Ne fixez pas directement le faisceau de lumière.

Ne fixez pas la lampe en fonctionnement. Risque de lésions oculaires.

Ne regardez pas le faisceau avec un instrument optique qui pourrait concentrer la lumière comme une loupe, un télescope ou des jumelles.

Assurez-vous que personne ne regarde directement le produit lorsque celui-ci risque de s'allumer subitement. Ceci peut se produire à la mise sous tension, lorsque le système reçoit un signal DMX ou lorsque certains éléments du menu de commandes sont activés.

Afin de minimiser le risque d'irritation ou de lésion oculaire, débranchez le produit lorsqu'il n'est plus utilisé et prévoyez un éclairage suffisant afin de réduire le diamètre pupillaire des personnes travaillant sur ou à proximité du produit.

Le produit ELP CL appartient aux catégories de risque suivantes conformément aux normes EN 62471 et IEC/TR 62778 aux distances indiquées ci-dessous.

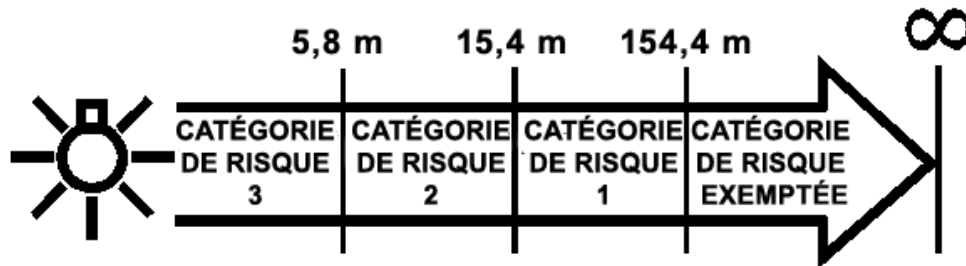

L'appareil doit être positionné de manière à ce qu'il ne soit pas possible d'observer la lumière de façon prolongée à une distance inférieure à 15,4 m.



#### **Protection contre les blessures**

Fixez fermement le produit à une structure ou sur une surface fixe avant de le mettre en marche. Une fois installé, le produit ne peut pas être déplacé.

Assurez-vous que toutes les structures de support, les surfaces, les attaches et les équipements de levage peuvent supporter le poids de tous les appareils auxquels ils sont destinés plus une marge de sécurité suffisante, et qu'ils sont conformes aux réglementations locales de sécurité et de construction.

Assurez-vous que tous les accessoires tels que les gélamines et les supports de gobos sont solidement attachés.

Interdisez l'accès sous la zone de travail et utilisez une plateforme stable lorsque vous installez, réglez, ajustez ou nettoyez l'appareil.

N'utilisez pas le produit s'il manque des capots, des écrans ou des composants optiques, ou si ceux-ci sont endommagés.

Si un problème de fonctionnement survient, arrêtez immédiatement le produit et débranchez-le. N'essayez pas d'utiliser un appareil visiblement endommagé.

# Introduction

L'ELP CL de Martin® est un appareil d'éclairage ellipsoïdal/profile avec un moteur à LED 260 W rouge, vert, ambre et vert citron produisant une projection de gobos nette avec un champ plat.

L'appareil fournit un système calibré de mélange de couleur avec 2 modes de fonctionnement : mode haute qualité avec un IRC de 90 et une CCT de 6 000 K à 5 900 lumens en sortie, et un mode haute performance avec un IRC de 85 et une CCT de 5 500 K à 6 900 lumens en sortie. Il possède un gradateur 16 bits avec 4 courbes sélectionnables. Il inclut des caractéristiques innovantes dont un système de focus à engrenages compatible avec les accessoires aux normes de l'industrie. L'appareil est idéal pour les théâtres, la projection de gobo, l'éclairage artistique et architectural et l'éclairage d'applications principales.

L'ELP CL de Martin® est commandé par un contrôleur compatible DMX et peut être configuré à distance par RDM. Il est fourni avec ce mode d'emploi, un câble d'alimentation de 1,5 m prêt à accueillir une fiche d'alimentation locale (non incluse) et une accroche pour fixer les pinces de fixation adaptées à fournir par l'utilisateur.

## Avant d'utiliser ce produit pour la première fois

1. Lisez la section « Précautions d'emploi » à la page 6 avant installation, utilisation ou entretien de ce produit.
2. Déballez soigneusement le produit et vérifiez que le transport n'a causé aucun dommage. N'essayez pas d'utiliser un produit endommagé.
3. Avant d'utiliser le produit, vérifiez que la tension et la fréquence prévues pour l'alimentation électrique correspondent aux besoins de l'appareil.
4. Si le produit n'est pas destiné à être fixé de manière définitive, installez une fiche d'alimentation locale (non fournie) sur le câble d'alimentation fourni.
5. Si les appareils sont exposés à un changement de température soudain, laissez-leur le temps de chauffer ou de refroidir à la température ambiante avant le branchement. Cela permettra d'éviter des dommages causés par la condensation.
6. Consultez les pages de support technique du site Martin® sur [www.martin.com](http://www.martin.com) pour obtenir les dernières mises à jour de la documentation et des informations techniques sur ce produit. Les révisions des modes d'emploi Martin® apparaissent dans la lettre de révision au bas de la 2e page de couverture.

## Vue d'ensemble du produit

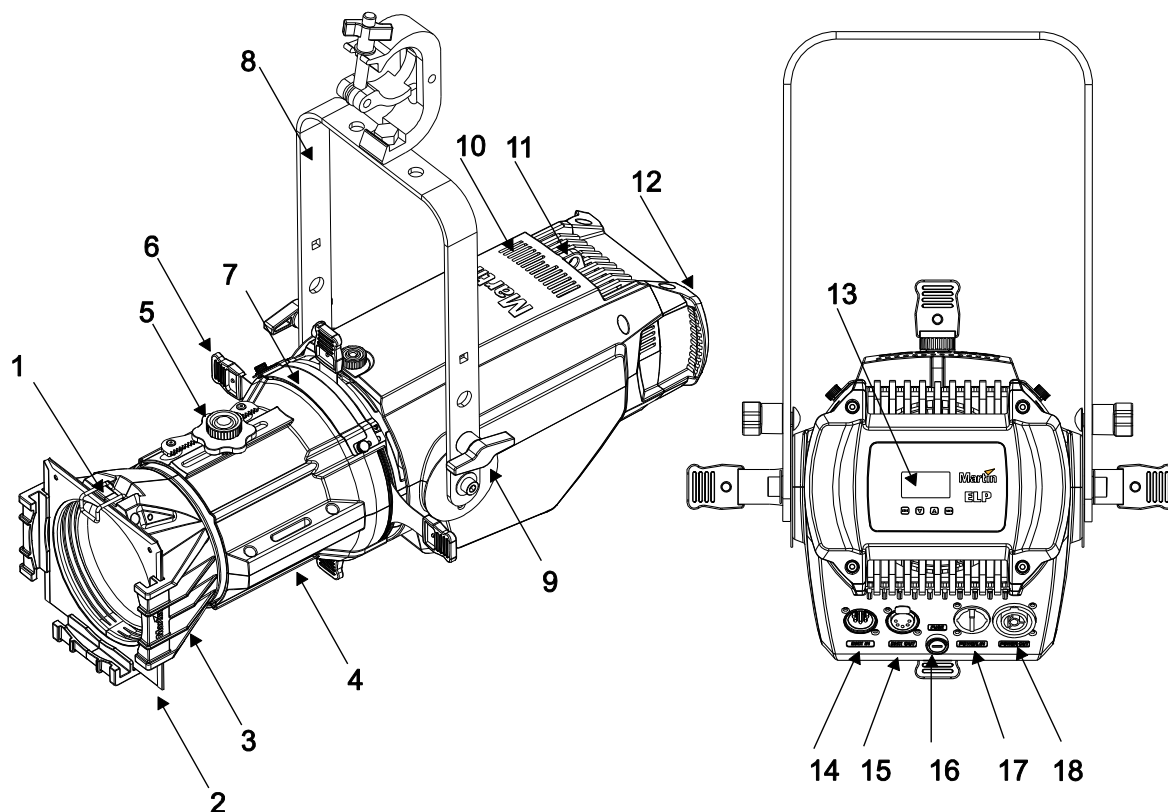

- 1 – Clip de fixation des cadres des filtres
- 2 – Filtres sur cadre
- 3 – Lentilles optiques tubées interchangeables
- 4 – Boîtier en aluminium de la lentille tubée
- 5 – Molette de réglage du focus
- 6 – Molettes des obturateurs pour le modelage du faisceau
- 7 – Port pour gobo/accessoire avec couvercle coulissant
- 8 – Accroches/attelle
- 9 – Molette de blocage de l'inclinaison pour les accroches
- 10 – Ouverture pour dissiper la chaleur
- 11 – Œillet de sécurité pour attacher les élingues de sécurité
- 12 – Poignées arrière pour le positionnement

- 13 – Panneau de contrôle. L'affichage clignote lorsque le DMX n'est pas présent
- 14 – Entrée DMX (fiche XLR à 5 broches)
- 15 – Sortie DMX (fiche XLR à 5 broches)
- 16 – Fusible principal
- 17 – Entrée d'alimentation secteur  
Le produit est raccordé au secteur par un connecteur d'entrée Neutrik PowerCON TRUE1.
- 18 – Sortie d'alimentation secteur  
Un connecteur de sortie Neutrik powerCON TRUE1 est fourni pour alimenter d'autres appareils. Veuillez à respecter les limites de puissance indiquées dans la section « Raccord d'appareils simultanément » à la page 14.

# Installation physique



**Attention !** Lisez la section « Précautions d'emploi » à la page 6 avant d'installer ce produit.

**Attention !** La sécurité et le choix d'appareils de levage, de lieux d'installation, de méthodes d'ancrage, d'accessoires de montage et de systèmes d'alimentation électrique sont de la responsabilité de l'installateur. Toutes les normes de sécurité et réglementations locales doivent être respectées lors de l'installation et du raccordement de l'appareil ELP Profile. L'installation doit être réalisée par des professionnels qualifiés uniquement.

Contactez votre revendeur Martin pour obtenir de l'aide si vous avez le moindre doute sur l'installation de ce produit en toute sécurité.

## Placement de l'appareil

L'appareil ELP Profile est destiné à un usage intérieur seulement. Il ne doit pas être installé à l'extérieur ou dans des endroits humides ou mouillés. Il faut conserver un flux d'air libre et dégagé autour de l'appareil pour assurer un refroidissement adéquat.

Observez les recommandations ci-dessous pour choisir le lieu d'installation :

- Respectez les limitations énumérées dans la section « Précautions d'emploi » à la page 6.
- Ne placez pas l'appareil dans un espace non ventilé.

## Fixation de l'appareil



**Attention !** Toutes les attaches utilisées pour le montage des appareils ELP Profile doivent être suffisamment robustes pour maintenir l'appareil en toute sécurité. Utilisez une rondelle sous chaque élément de fixation lors de l'installation de l'accroche sur la surface de fixation.

## Fixation du produit sur une surface plane

Le produit peut être attaché sur une surface plane, dure et fixe dans n'importe quelle orientation. Vérifiez que la structure et les fixations puissent porter au moins 10 fois le poids de tous les appareils qu'ils supportent.

Fixez solidement le produit. Ne le posez pas librement sur une surface d'où il pourrait chuter. Si vous installez le produit à un endroit où il peut causer des blessures ou des dommages en cas de chute, fixez-le comme indiqué ci-après en utilisant une élingue de sécurité solidement accrochée qui retiendra l'appareil si la méthode de fixation principale venait à lâcher.

## Montage du produit sur un pont

Le produit peut être fixé à un pont ou à structure similaire dans n'importe quelle orientation. Utilisez des pinces de fixation adaptées, comme une pince en G ou un demi-coupleur (voir à droite), fixées sur l'attelle de fixation.

Pour fixer le produit à un pont à l'aide d'une pince :

1. Vérifiez que la structure peut porter au moins 10 fois le poids de l'ensemble des appareils et équipements installés dessus.
2. Interdisez l'accès à la zone de travail.
3. Fixez solidement un collier de serrage à l'attelle de fixation. Les vis utilisées doivent être de type M12 en acier de qualité 8.8 au minimum, et fixées avec un écrou autobloquant.
4. À partir d'une plateforme stable, montez l'appareil sur pont et fixez la pince de fixation.
5. Sécurisez l'appareil avec une élingue via l'œillet de sécurité comme montré ci-dessous.



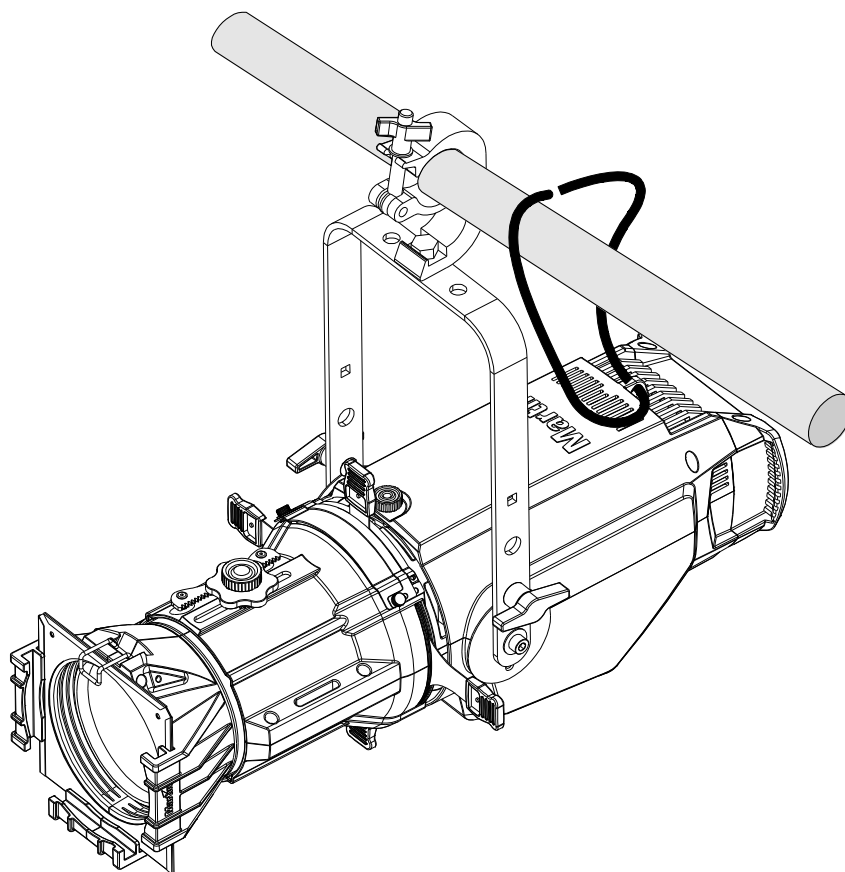

### **Sécuriser à l'aide d'une élingue**

Sécurisez l'appareil avec une élingue (ou toute autre fixation secondaire) homologuée pour la charge supportée, afin que l'élingue de sécurité retienne l'appareil en cas de rupture de la fixation principale. Passez l'élingue à travers l'œillet de fixation à l'arrière de l'appareil (voir l'illustration ci-dessus) et autour d'un point d'ancrage sûr.

Si le point d'attache de l'élingue est endommagé ou déformé, n'utilisez pas le produit. Retournez-le à un Centre de service Martin pour le faire réparer.

### **Remplacement de la lentille tubée**

Quatre lentilles tubées différentes avec des angles d'ouverture variés sont disponibles pour cet appareil. Pour changer la lentille tubée, reportez-vous au diagramme sur la page suivante :

1. Tenez l'avant de la lentille avec une main pour qu'elle ne tombe pas.
2. Retirez les vis à molette sur le dessus et le dessous de la lentille tubée. Les vis supérieures maintiennent également la molette de focus.
3. Faites glisser la lentille tubée hors de l'appareil.
4. Installez la nouvelle lentille tubée (1).
5. Remplacez les vis à molette (2) et (3). Pour la vis supérieure (2), assurez-vous que la molette de focus est en position sur la vis avec les dents de l'engrenage vers le dessous. Faites pivoter la molette de focus jusqu'à ce que les dents de l'engrenage correspondent avec la barre du boîtier de la lentille tubée.
6. Serrez les vis.

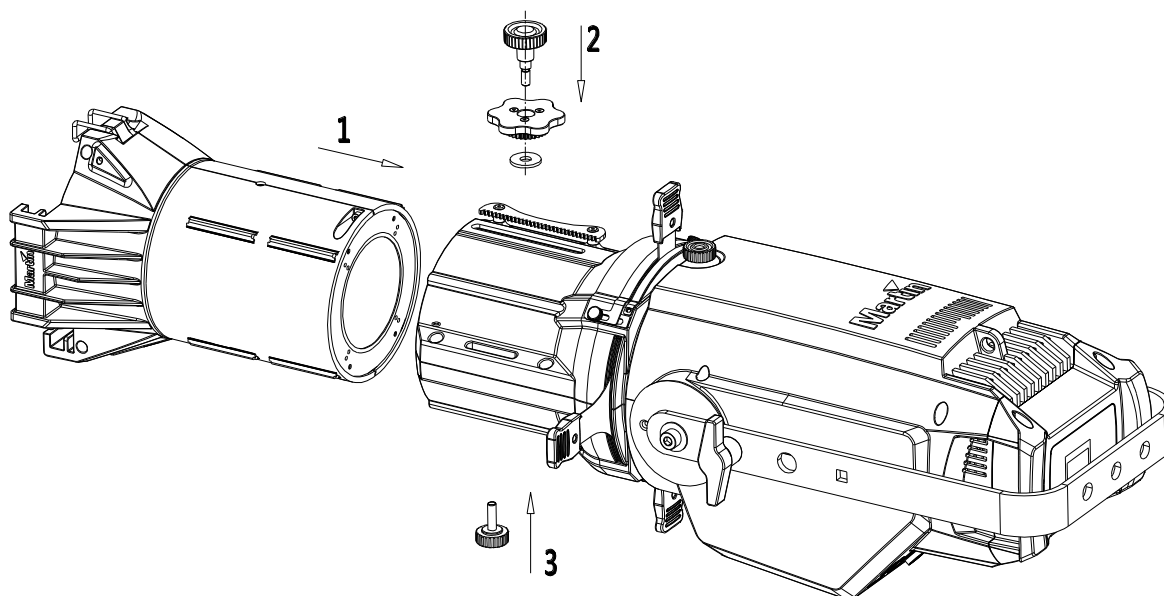

# Connexion à l'alimentation



**Attention !** Lisez la section « Précautions d'emploi » à la page 6 avant d'installer ce produit.



**Attention !** Le câble d'alimentation secteur fourni avec le produit présente une puissance de 6 A et est destiné à alimenter un seul appareil sur le secteur. Ne raccordez aucun appareil à la prise MAINS OUT (prise de sortie) lorsque vous utilisez ce câble d'entrée. Si vous souhaitez raccorder d'autres appareils à la prise MAINS OUT (prise de sortie), voir « Raccord d'appareils simultanément » à la page 14.

Pour une protection adaptée contre l'électrocution, le produit doit être mis à la terre. Le circuit électrique doit être équipé d'un fusible ou d'un disjoncteur, et d'un dispositif de protection contre les défauts de terre.

N'utilisez pas de système de dimmer (gradateur) externe pour alimenter le produit, car cela causerait des dommages non couverts par la garantie.

Le produit peut être raccordé à l'installation électrique d'un bâtiment si vous souhaitez l'installer de manière permanente ; sinon, le câble d'alimentation offre la possibilité d'installer une fiche d'alimentation (non incluse) compatible avec les prises de courant locales. Les prises de courant ou les interrupteurs externes utilisés pour l'alimentation électrique doivent être situés à proximité immédiate du produit et être facilement accessibles, pour que celui-ci puisse être débranché facilement.

Si vous installez une fiche d'alimentation sur le câble, installez une fiche avec mise à la terre et serre-câbles intégral, compatible avec l'installation électrique locale d'une puissance de 6 A. Suivez le mode d'emploi du fabricant de la fiche et branchez les fils du câble d'alimentation comme indiqué dans le tableau suivant :

	Phase ou L	Neutre ou N	Terre ou 
<b>Système US</b>	Noir	Blanc	Vert
<b>Système UE</b>	Marron	Bleu	Jaune/vert

Le produit possède une alimentation électrique auto-adaptable acceptant une alimentation secteur en courant alternatif de 100 à 240 V, à 50/60 Hz. Toute autre tension ou fréquence ne doit pas être appliquée à ce produit.

## Raccord d'appareils simultanément

Le câble d'alimentation fourni avec le produit présente une puissance de 6 A et il ne peut servir à alimenter qu'un seul appareil à la fois. Si vous souhaitez utiliser la prise MAINS OUT (prise de sortie) du produit pour le raccorder à un autre appareil dans une chaîne, vous devez vous procurer des câbles d'alimentation et des câbles de liaison de plus gros calibre, disponibles dans la gamme d'accessoires Martin.

Les câbles 14 AWG ou 1,5 mm<sup>2</sup> Martin™ vous permettent de relier :

- maximum quatre (4) appareils ELP PROFILE pour un total de 100-120 V ;
- ou maximum neuf (9) appareils ELP PROFILE pour un total de 200-240 V.

Si vous installez une fiche électrique de 14 AWG/1,5 mm<sup>2</sup> sur le câble d'alimentation, installez une fiche avec mise à la terre et serre-câbles intégral, d'une puissance minimale de 16 A et d'une tension compatible avec l'installation électrique locale.

## Exigences relatives au réseau de données

Une liaison de données DMX 512 est nécessaire pour commander le produit via DMX. Le produit est muni de connecteurs XLR à 5 broches pour les entrées/sorties de données DMX.

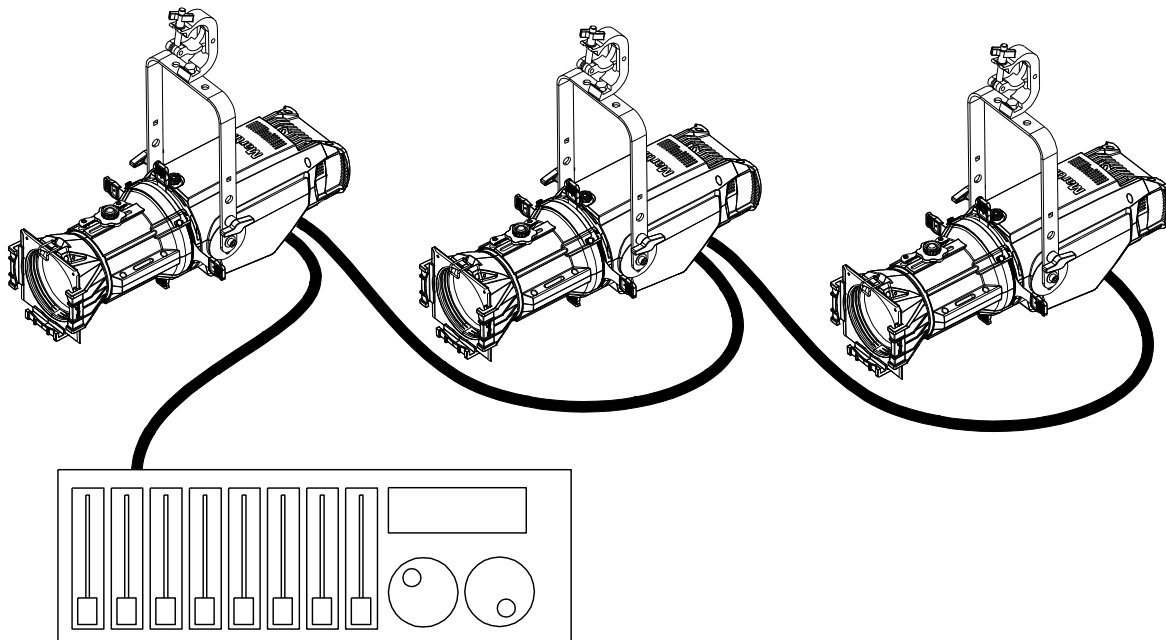

Jusqu'à 32 appareils peuvent être reliés dans une chaîne d'alimentation. Le nombre total d'appareils dans un même univers DMX à 512 canaux est limité par le nombre de canaux DMX requis par les appareils. Veuillez noter que si l'un des appareils doit être commandé indépendamment des autres, cet appareil doit avoir ses propres canaux DMX. Les appareils censés fonctionner de manière identique peuvent partager les mêmes canaux et la même adresse DMX. Pour ajouter d'autres appareils ou groupes d'appareils une fois les limites atteintes, vous devez ajouter un autre univers DMX ou diviser la chaîne d'alimentation en branches au moyen d'un splitter DMX.

## Conseils pour une transmission fiable des données

Utilisez du câblage blindé à paires torsadées conçu pour les appareils conformes à la norme EIA-485 : un câble de micro standard ne peut transmettre des données de contrôle de manière fiable sur de grandes distances. Le câble AWG 24 convient pour des distances allant jusqu'à 300 m. Il est recommandé d'employer des câbles de sections plus importants et/ou un buffer DMX pour des distances plus importantes. Le brochage sur tous les connecteurs est :

- broche 1 = blindage
- broche 2 = froid (-)
- broche 3 = chaud (+)

Les broches 4 et 5 des connecteurs XLR ne servent pas pour l'appareil, mais sont disponibles pour les éventuels signaux de données supplémentaires, tel que requis par la norme DMX-512-A. Le brochage standard est le suivant : broche 4 = données 2 froid (-) et broche 5 = données 2 chaud (+).

Pour diviser la ligne en plusieurs branches, utilisez un splitter opto-isolé comme le splitter Martin™ DMX 5.3. Terminez la ligne en installant un bouchon de terminaison dans la prise de sortie du dernier appareil. Le bouchon de terminaison est une fiche mâle XLR dans laquelle une résistance de 120 Ohms, 0,25 W relie les broches 2 et 3. Il permet « d'absorber » le signal pour éviter qu'il ne rebondisse et vienne créer des interférences. Si vous utilisez un splitter, terminez chaque branche de la ligne.

## Connexion de la liaison de données

Pour connecter l'appareil aux données :

Connectez la sortie DMX du contrôleur au connecteur d'entrée mâle DMX XLR de l'appareil le plus proche.

- Connectez la sortie DMX du premier appareil à l'entrée DMX de l'appareil suivant, puis continuez à connecter les sorties aux entrées des appareils suivants selon le même principe. Terminez le dernier appareil de la ligne avec un bouchon de terminaison DMX.

# Configuration du produit

Cette section vous explique les caractéristiques du produit, qui déterminent son mode de fonctionnement et de contrôle. Choisissez les réglages au moyen des menus du panneau de commande, ceux-ci sont sauvegardés même une fois l'appareil éteint.

Les options peuvent également se régler sur la ligne DMX au moyen d'un contrôleur RDM compatible, voir « Réglage des options par RDM » à la page 21.

Une arborescence complète de la structure des menus de commandes avec de brèves explications sur les fonctions figure dans « Menus de commandes » à la page 28. Seules les fonctions les plus utilisées sont décrites dans cette section.

## Utilisation des menus de commandes

Pour accéder aux menus de commandes, maintenez la touche MENU enfoncée.

Naviguez dans les menus avec les touches ENTER, DOWN et UP.

Pour sélectionner une option du menu ou pour confirmer une sélection, appuyez sur ENTER.

Pour retourner au niveau précédent dans l'arborescence des menus sans rien modifier, appuyez sur MENU.

Pour quitter complètement les menus de commandes, appuyez longuement sur MENU.

L'affichage clignote lorsque le DMX n'est pas présent.

## Mode focus rapide

Si vous devez effectuer une mise au point de l'appareil mais que personne ne peut faire fonctionner la console d'éclairage, vous pouvez rapidement allumer l'appareil en « Mode focus rapide » en utilisant le panneau de contrôle. Maintenez le bouton ENTER appuyé pendant 5 secondes et l'appareil s'allumera à pleine puissance en blanc pour 60 secondes, vous permettant ainsi d'effectuer le focus. Après 60 secondes, l'appareil retournera à son mode de fonctionnement normal.

## Définition de l'adresse DMX

Une adresse DMX doit être assignée à chaque appareil. L'adresse DMX, ou canal de base, est le premier canal utilisé par l'appareil pour recevoir ses commandes du contrôleur DMX. L'appareil est contrôlé en utilisant entre 1 et 17 canaux DMX en fonction des réglages de personnalité. Si un appareil utilisant 17 canaux possède une adresse DMX de 1, cela veut dire qu'il utilise les canaux 1 à 17 inclus. L'appareil suivant dans la chaîne DMX devrait donc être réglé sur une adresse DMX de 18.

Pour un contrôle individuel de chaque appareil, chacun doit avoir ses propres canaux de contrôle. Deux appareils du même type peuvent partager la même adresse si leur comportement doit être identique. Le partage d'adresse peut être utile à des fins de diagnostic et de contrôle symétrique.

Pour définir l'adresse DMX du produit :

1. Allez dans le menu de commandes et sélectionnez DMX SETUP. Appuyez sur ENTER.
2. Sélectionnez DMX ADDRESS et appuyez sur ENTER.
3. Utilisez les touches UP et DOWN pour sélectionner l'adresse souhaitée.
4. Appuyez sur ENTER pour confirmer votre sélection (ou, pour revenir au niveau de menu supérieur sans modifier les réglages, appuyez sur MENU).

## Réglage de personnalité DMX

Le réglage de personnalité DMX définit le nombre de canaux de contrôle utilisé. Il y a 3 modes de personnalité disponibles :

1 canal (1CH) – Gradateur uniquement

10 canaux (10CH) – Gradateur 8 bits avec un contrôle 8 bits des fonctions (défaut)

17 canaux (17CH) – Gradateur 16 bits avec un contrôle 16 bits des fonctions

La fonction de chaque canal est décrite dans la section « Protocole DMX » à la page 26.

Pour régler le mode de personnalité DMX :

1. Allez dans le menu de commandes et sélectionnez DMX SETUP. Appuyez sur ENTER.
2. Sélectionnez DMX MODE et appuyez sur ENTER.
3. Utilisez les touches UP et DOWN pour sélectionner 1, 10 ou 17.
4. Appuyez sur ENTER pour confirmer votre sélection (ou, pour revenir au niveau de menu supérieur sans modifier les réglages, appuyez sur MENU).

## Autres réglages de l'appareil

Le menu PERSONALITY vous permet de régler les autres options de l'appareil.

### Mode autonome

L'appareil peut fonctionner en mode autonome permettant ainsi de contrôler plusieurs appareils à partir d'un appareil maître si aucune console DMX n'est connectée. Les options sont MASTER et CLIENT (défaut). Le mode autonome sera automatiquement annulé par un signal DMX entrant.

### Qualité de l'éclairage

L'appareil peut être réglé sur le mode HIGH QUALITY (IRC à 90, CCT de 6 000 K à 5 900 lumens) ou sur le mode HIGH OUTPUT (IRC à 85, CCT de 5 500 K à 6 900 lumens).

### Courbes du gradateur

Quatre modes sont disponibles pour le gradateur :

- LINEAR (optiquement linéaire) L'intensité lumineuse augmente de manière linéaire à mesure que la valeur DMX augmente.
- SQUARE LAW (loi quadratique) Le contrôle de l'intensité lumineuse est plus fin à faibles niveaux et plus grossier à niveaux élevés.
- INV SQ LAW (loi du carré inverse) Le contrôle de l'intensité lumineuse est plus grossier à faibles niveaux et plus fin à niveaux élevés.
- S-CURVE (courbe en S) Le contrôle de l'intensité lumineuse est plus fin à niveaux faibles et élevés, et plus grossier à des niveaux intermédiaires.

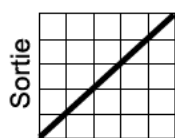

Optiquement linéaire

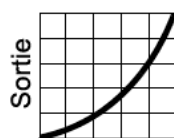

Loi quadratique

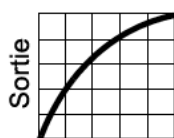

Loi du carré inverse

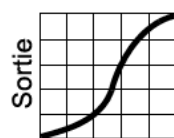

Courbe en S

Pour régler la courbe du gradateur de l'appareil, sélectionnez DIMMER CURVE dans le menu PERSONALITY et appuyez sur ENTER pour confirmer. Utilisez les touches UP et DOWN pour sélectionner le mode souhaité. Appuyez sur ENTER pour mémoriser votre choix.

### Fréquence PWM

Règle la fréquence de gradation PWM utilisée sur l'appareil. Il est parfois nécessaire de la modifier si des scintillements apparaissent sur les caméras fonctionnant à une vitesse d'obturation élevée.

Un réglage est possible entre 600 Hz et 1 200 Hz, le réglage par défaut est de 1 200 Hz.

### No Data Mode

Cette option définit ce qui se passe lorsque les données DMX sont absentes.

Pour définir le mode No Data, sélectionnez NO DATA MODE dans le menu PERSONALITY et appuyez sur ENTER pour confirmer. Utilisez les touches UP et DOWN pour sélectionner :  
BLACKOUT – si la connexion de données est perdue, l'appareil passera au noir  
HOLD – si la connexion de données est perdue, l'appareil conserve la dernière valeur de données reçue sur tous les canaux (défaut)

Appuyez sur ENTER pour confirmer.

### **Cooling Mode**

Cette option définit si les ventilateurs de refroidissement fonctionnent à pleine vitesse en permanence, ou s'ils sont contrôlés par la puissance de sortie de l'appareil.

Pour régler le mode de refroidissement, sélectionnez COOLING MODE dans le menu PERSONALITY et appuyez sur ENTER pour confirmer. Utilisez les touches UP et DOWN pour sélectionner :

REG FAN – la vitesse du ventilateur sera contrôlée par la demande de chaleur dans l'appareil

FULL – les ventilateurs sont réglés à pleine vitesse en permanence

LOW – les ventilateurs sont réglés à une vitesse réduite en permanence

Appuyez sur ENTER pour confirmer.

### **Display**

Cette option vous permet de définir certains paramètres pour l'écran d'affichage.

Sélectionnez DISPLAY dans le menu PERSONALITY et appuyez sur ENTER pour confirmer.

Utilisez les touches UP et DOWN pour sélectionner :

- DISPLAY SLEEP – utilisez les boutons UP et DOWN pour sélectionner le temps de veille de l'affichage, les réglages sont ON (affichage permanent), 2 MINUTES, 5 MINUTES ou 10 MINUTES
- DISPLAY ROTATION – utilisez les touches UP et DOWN pour sélectionner NORMAL (orientation normale de l'affichage) ou ROTATE 180 (orientation de l'affichage pivotée de 180°)
- DISPLAY INTENSITY – utilisez les touches UP et DOWN pour régler l'intensité de l'affichage de 10 % à 100 % (valeur par défaut = 100 %)
- TEMPERATURE UNIT – utilisez les touches UP et DOWN pour sélectionner ° C ou ° F

Appuyez sur ENTER pour confirmer.

### **Set all settings to factory default**

Pour rétablir tous les paramètres aux réglages d'usine, sélectionnez DEFAULT SETTINGS et appuyez sur ENTER pour confirmer. FACTORY DEFAULT apparaîtra sur l'affichage. Appuyez sur ENTER encore une fois.

Utilisez les touches UP et DOWN pour sélectionner NO (annuler) ou YES (rétablir tous les paramètres aux réglages d'usine, à l'exception des étalonnages).

Appuyez sur ENTER pour confirmer (ou sur MENU pour quitter sans réaliser de modification).

### **Fixture Test**

Ce menu vous permet de lancer des séquences d'auto-test des LED de l'appareil. Chaque couleur des émetteurs sera allumée l'une après l'autre.

### **Informations sur le produit**

Le menu INFORMATION vous permet de voir les différentes informations de l'appareil : temps de fonctionnement, heures des LED, version du logiciel, identifiant de l'appareil, identifiant unique du RDM, vitesses du ventilateur, températures.

### **Viewing live DMX values**

Ce menu vous permet d'afficher les valeurs DMX actuelles pour n'importe quelle fonction.

Sélectionnez le menu DMX LIVE et appuyez sur ENTER.

Utilisez les touches UP et DOWN pour sélectionner la fonction que vous souhaitez afficher.

### **Setting control values manually**

Vous pouvez définir manuellement les valeurs de commande. Cela peut être utile lors d'un test, ou pour utiliser l'appareil dans un réglage statique sans contrôleur DMX.

Ce menu vous permet de réinitialiser l'appareil.

## **Reset**

Pour réinitialiser l'appareil, allez dans le menu MANUAL CONTROL et appuyez sur ENTER. Utilisez les touches UP et DOWN pour sélectionner RESET et appuyez de nouveau sur ENTER.

Puis utilisez UP et DOWN pour sélectionner YES, et appuyez sur ENTER pour l'activer.

## **Réglage des valeurs**

Allez dans le menu MANUAL CONTROL et appuyez sur ENTER. Utilisez les touches UP et DOWN pour sélectionner la fonction que vous souhaitez contrôler.

Une fois que vous avez sélectionné une fonction, appuyez sur ENTER, puis utilisez les touches UP et DOWN pour sélectionner une valeur de 0 à 255.

Appuyez sur MENU pour revenir au niveau précédent et sélectionner une autre fonction à contrôler.

## **Réglage d'une séquence de scènes**

Le menu SHOW permet à l'appareil de mémoriser 20 scènes en interne et de les afficher dans une séquence temporisée.

SET SCENE TOTALS définit le nombre de scène qui sera dans la séquence, de 1 à 20.

Pour mémoriser les scènes, sélectionnez EDIT SCENE COLOR et appuyez sur ENTER. Puis utilisez les boutons UP et DOWN pour sélectionner le nombre de scène à éditer. Appuyez sur ENTER. Utilisez les boutons UP et DOWN pour sélectionner la couleur à définir (RED, GREEN, BLUE, LIME, AMBER), puis appuyez sur ENTER et enfin utilisez les boutons UP et DOWN pour régler la luminosité de la couleur.

L'option FADE TIME définit le temps d'atténuation entre les scènes, de 0 à 120 secondes (3 secondes par défaut).

L'option HOLD TIME définit la durée de chaque scène, entre 0 et 600 secondes (3 secondes par défaut).

## **Étalonnage des couleurs**

Du menu SERVICE vous pouvez sélectionner CALIBRATION. Ce menu vous permet de régler la luminosité générale ou individuelle de chaque couleur de l'appareil pour qu'elle corresponde avec d'autres appareils. L'appareil est calibré en sortie d'usine, mais avec le temps la puissance des émetteurs à LED diminuera progressivement, cette fonction peut donc être utile si vous devez faire fonctionner un appareil neuf avec des appareils plus anciens.

Le DIMMER définit la puissance générale maximale de l'appareil.

L'intensité des couleurs RED, GREEN, BLUE, LIME, AMBER peut être atténuée ou augmentée de -128 à 127.

LOAD DEFAULTS chargera les valeurs d'étalonnage définies en usine.

SAVE DEFAULTS remplacera les valeurs d'étalonnage définies en usine par les réglages d'étalonnage actuels.

# Réglage des options par RDM

Vous avez la possibilité de configurer le produit à distance par RDM via la ligne DMX. Martin® propose une gamme de contrôleurs compatibles RDM.

Martin® M-PC est une application Windows disponible chez Martin® qui permet de configurer, de gérer et de contrôler une installation d'éclairage à partir d'un PC connecté à l'installation via une liaison Data DMX. Pour utiliser Martin® M-PC, connectez un ordinateur avec l'application ouverte à la liaison de données via un boîtier d'interface USB-DMX, comme le Martin® M-DMX.

Une liste complète des fonctions RDM prises en charge par l'appareil ELP figure à la fin de ce chapitre. Ces fonctions sont nommées en général par le terme plus spécifique de PID, abréviation de « Parameter ID » (identifiants de paramètres).

## Recherche d'appareils RDM sur la liaison de données

Avant de pouvoir communiquer avec les appareils par RDM, vous devez d'abord envoyer une commande de balayage (on parle également de commande de découverte d'appareils) à tous les appareils de la liaison afin que le contrôleur RDM puisse les identifier. Pour cela, il récupère l'identifiant unique (UID) de chaque appareil, configuré en usine. Ce processus peut durer un certain temps, en fonction du nombre d'appareils présents sur la liaison.

Pour identifier les appareils de la liaison :

Assurez-vous que les appareils sont bien connectés au contrôleur RDM sur la liaison, et qu'ils sont tous sous tension.

1. Dans Martin® M-PC, allez dans RDM CONTROLLER → DISCOVER DEVICES.
2. Laissez au contrôleur le temps d'identifier les appareils situés sur la liaison et de préparer la communication.

## Affichage du statut et réglage des options par RDM

Le statut et les options listées dans le tableau ci-dessous peuvent être lus et configurés via RDM.

Vous pouvez configurer une option sur l'un des appareils en envoyant une commande RDM en Unicast à cet appareil uniquement, ou vous pouvez configurer la même option sur tous les appareils de la liaison en envoyant une commande RDM en Broadcast à tous les appareils de la liaison.

Vous pouvez lire le statut d'un seul appareil à la fois par RDM en Unicast.

## RDM

L'appareil ELP Profile prend en charge les fonctions RDM suivantes au minimum :

### Recherche d'appareils

DISC_UNIQUE_BRANCH
DISC_MUTE
DISC_UN_MUTE

### Gestion d'appareils

	OBTENIR	RÉGLER
QUEUED_MESSAGE	✓	
STATUS_MESSAGES	✓	
STATUS_ID_DESCRIPTION	✓	
SUPPORTED_PARAMETERS	✓	
DEVICE_INFO	✓	
DEVICE_MODEL_DESCRIPTION	✓	
MANUFACTURER_LABEL	✓	
DEVICE_LABEL	✓	✓
SOFTWARE_VERSION_LABEL	✓	
BOOT_SOFTWARE_VERSION_ID	✓	
BOOT_SOFTWARE_VERSION_LABEL	✓	
DMX_PERSONALITY	✓	✓
DMX_START_ADDRESS	✓	✓
DEVICE_HOURS	✓	✓
IDENTIFY_DEVICE	✓	✓
LAST_STATE		✓
DIMMER_CURVE		✓

# Effets

Cette section décrit les effets produits par l'appareil ELP Profile. Reportez-vous à la section « Protocole DMX » à la page 26 pour une liste complète des canaux DMX et des valeurs requises pour contrôler les différents effets.

En mode contrôle DMX 17 canaux, tous les contrôles d'intensité sont de 16 bits. En mode 10 canaux, tous les contrôles sont de 8 bits.

## Gradateur

L'intensité lumineuse globale peut être ajustée avec une précision de 0 à 100 %, en utilisant le réglage grossier et fin à 16 bits. En mode 10 canaux, le contrôle est de 8 bits. Le mode 1 canal est le contrôle unique et l'appareil est bloqué sur le blanc.

## Effets stroboscopiques

Un obturateur électronique fournit une ouverture et un obscurcissement instantanés, une vitesse de 1 à 12 flashes par seconde et des effets rythmiques.

## CTC

La température de couleur de l'appareil peut être réglée entre 2 000 K et 10 000 K en utilisant le réglage grossier et fin à 16 bits. Lorsque la fonction CTC est activée, les canaux de contrôle de couleur ne sont pas utilisés.

## Mélange de couleur

L'appareil est équipé avec des émetteurs Rouge, Vert, Vert Citron et Ambre pouvant être contrôlés individuellement en utilisant le réglage grossier et fin à 16 bits.

## Couleur de scène

Vous pouvez choisir parmi une gamme de températures de couleur et de couleurs prédéfinies fixes. Si la fonction Color Scene est activée, les canaux de mélange des couleurs ne sont pas utilisés.

## Mise au net réglable

L'ELP Profile possède un système unique de « Mise au point » qui vous permet de régler précisément le focus en utilisant une molette à engrenages sur le dessus de la lentille tubée. Pour effectuer le focus de l'appareil, desserrez légèrement les boulons à molettes sur le dessus et le dessous de la lentille tubée, puis faites pivoter la molette de focus pour faire coulisser la lentille hors de son tube. Resserrez les boulons à molette pour maintenir le réglage du focus en position.

## Modelage manuel des obturateurs de faisceau

L'appareil possède 4 obturateurs pour le modelage manuel du faisceau.

## Utiliser les gobos et les iris

L'appareil pourra accueillir des supports de gobo de tailles standard A et B ou des iris via le port gobo/accessoire. Un cache coulissant sur le port permet d'empêcher la lumière de se diffuser et de maintenir le support de gobo sur l'appareil. Pour ouvrir le cache, desserrez les deux vis à molette sur les côtés du cache et faites-le coulisser vers la lentille. Lorsque le support de gobo ou l'accessoire est installé, remettez le cache pour qu'il puisse maintenir le gobo en place et resserrez les vis à molette.

## Utiliser les filtres de couleur

L'utilisation de filtres de couleur sur cadre vous permet d'ajouter une correction de couleur ou des filtres de diffusion à l'avant de l'appareil. Poussez le clip de fixation vers un côté pour le libérer. Assurez-vous que le clip de fixation est bien en place pour éviter que le filtre de couleur sur cadre tombe.

# Maintenance



Lisez les Précautions d'emploi à la page 6 avant l'entretien du produit. Respectez toujours les consignes de sécurité.

Confiez toute opération d'entretien non décrite dans ce manuel à un service technique qualifié.

Une quantité excessive de poussière ou de liquide fumigène, ainsi que l'accumulation de particules peuvent nuire aux performances, occasionnant une surchauffe qui endommagerait l'appareil. Les dommages causés par un nettoyage ou une maintenance inappropriés ne sont pas couverts par la garantie du produit.

Débranchez le produit avant toute manipulation de nettoyage ou d'entretien.

Effectuez l'entretien des appareils dans un endroit qui ne présente aucun risque d'accident corporel provoqué par la chute de pièces, d'outils ou d'autres matériaux.

## Nettoyage

Les lentilles optiques externes doivent être nettoyées régulièrement afin d'optimiser l'émission de lumière. Le planning de nettoyage des appareils d'éclairage dépend grandement de l'environnement d'utilisation. De ce fait, il est impossible de spécifier un planning précis pour les périodes de nettoyage. Parmi les facteurs environnementaux qui peuvent entraîner un nettoyage fréquent, citons :

- L'utilisation de générateurs de brouillard ou de fumée.
- Une forte circulation d'air (à proximité d'événements de climatiseurs, par exemple).
- La fumée de cigarette.
- La poussière en suspension dans l'air (provenant d'effets scéniques, de structures et de fixations de construction, ou de l'environnement naturel lors d'événements extérieurs, par exemple).

En présence d'un ou plusieurs de ces facteurs, inspectez les appareils au cours des 100 premières heures d'utilisation pour voir si un nettoyage est nécessaire. Procédez à une vérification à intervalles réguliers. Cette procédure vous permettra d'établir les besoins en nettoyage dans votre cas spécifique. En cas de doute, consultez votre revendeur Martin qui vous assistera dans la mise en place d'un planning de maintenance adapté.

N'exercez qu'une pression légère lors du nettoyage, et travaillez dans un local propre et bien éclairé. N'utilisez pas de produits contenant des solvants ou des abrasifs, car ils sont susceptibles d'endommager les surfaces.

Nettoyer le produit :

1. Débranchez le produit et laissez-le refroidir au moins 10 minutes.
2. Aspirez ou soufflez la poussière et les particules non adhérentes sur l'extérieur de l'appareil, sur les événements à l'arrière, sur les côtés de la tête et dans la base avec de l'air comprimé à basse pression.
3. Nettoyez la lentille en l'essuyant délicatement à l'aide d'un chiffon doux non pelucheux et humidifié d'une solution détergente diluée. Ne frottez pas énergiquement la surface : enlevez les particules en appuyant légèrement de façon répétée. Séchez avec un tissu non pelucheux ou avec de l'air comprimé à basse pression. Enlevez les particules collées avec un tissu non imbibé ou un tampon de coton humidifié avec du liquide lave-vitres ou de l'eau distillée. Vous pouvez retirer la lentille tubée pour nettoyer l'arrière de la lentille si nécessaire.
4. Vérifiez que l'appareil est bien sec avant de le remettre sous tension.

## Remplacement de fusible

Si vous avez besoin de remplacer un fusible :

1. Débranchez le produit et laissez-le refroidir au moins 10 minutes.
2. Dévissez le couvercle du porte-fusible (voir Vue d'ensemble du produit en page 10) et enlevez le fusible. Remplacez-le exclusivement par un fusible de taille et de puissance identiques.

3. Réinstallez le couvercle du porte-fusible avant de remettre l'appareil sous tension.

### **Révision et réparations**

Aucune pièce à l'intérieur de l'équipement n'est réparable par l'utilisateur. N'ouvrez pas le boîtier.

N'essayez pas de réparer le produit vous-même, sous peine de créer un dysfonctionnement ou des dommages non couverts par la garantie. Seul un technicien de service agréé Martin est habilité à effectuer l'entretien ou des réparations sur cet équipement.

L'installation, l'entretien sur site et la maintenance peuvent être réalisés par Martin Professional Global Service et ses agents techniques agréés, donnant aux utilisateurs accès à l'expertise et à la connaissance des produits Martin dans le cadre d'un partenariat leur assurant le meilleur niveau de performance sur toute la durée de vie des produits. Contactez votre distributeur Martin pour plus de détails.

# Protocole DMX

Canal		Gamme DMX		Fonction
1CH	10 CH	17 CH		
				Shutter
			000-009	Blackout
			010-019	Ouvert
			020-089	Effet stroboscopique (Lent-Rapide)
	1	1	090-099	Ouvert
			100-169	Effet rythmique en séquences
			170-179	Ouvert
			180-249	Effet stroboscopique aléatoire (Lent-Rapide)
			250-255	Ouvert
1	2	2	0-255	Gradateur 0-100 %
		3	0-255	Dimmer Fine
	3	4	0-255	Temps d'atténuation du gradateur
	4	5	0-255	CTC 2 000 K – 10 000 K
		6	0-255	CTC fine
	5	7	0-255	Rouge 0-100 %
		8	0-255	Finesse du rouge
	6	9	0-255	Vert 0-100 %
		10	0-255	Finesse du vert
	7	11	0-255	Bleu 0-100 %
		12	0-255	Finesse du bleu
	8	13	0-255	Vert citron 0-100 %
		14	0-255	Finesse du vert citron
	9	15	0-255	Ambre 0-100 %
		16	0-255	Finesse de l'ambre
	10	17		Couleur de scène
			0-10	Pas de fonction
			11-19	2 000 K-2 700 K
			20-28	2 700 K-3 200 K
			29-37	3 200 K-4 200 K
			38-46	4 200 K-5 600 K
			47-55	5 600 K-8 000 K
			56-65	8 000 K-10 000 K
			66-74	Rose clair

Canal			Gamme DMX	Fonction
1CH	10 CH	17 CH		
			75-84	Ambre clair
			85-93	Jaune
			94-103	Jaune paille intense
			104-112	Ambre intense
			113-122	Orange
			123-131	Rouge primaire
			132-141	Rose moyen
			142-150	Rose foncé
			151-160	Magenta
			161-169	Violet moyen
			170-179	Lavande foncé
			180-188	Violet intense
			189-198	Bleu ciel
			199-207	Bleu clair
			208-217	Bleu moyen
			218-226	Bleu intense
			227-236	Bleu-vert
			237-245	Vert mousse
			246-255	Vert primaire

## Menus de commandes

Pour accéder aux menus de commandes, maintenez la touche MENU enfoncée. Utilisez les flèches UP et DOWN pour naviguer dans les menus. Sélectionnez l'option de menu souhaitée à l'aide de la touche ENTER. Pour plus d'informations, voir «Utilisation des menus de commandes » à la page 17.

Les réglages par défaut du produit sont affichés en caractères **gras**.

Haut du menu	Menu niveau 2	Menu niveau 3	Menu niveau 4	Remarques
DMX Setup	DMX Addr	<b>1</b> - XXX		Adresse DMX ( <b>adresse par défaut = 1</b> ). La gamme d'adresses DMX est limitée, l'appareil disposera donc toujours d'un nombre suffisant de canaux DMX parmi les 512 disponibles.
	DMX Mode	<b>1/10/17</b>		Mode de contrôle DMX
Personality	Stand-Alone	Master		L'appareil agit en tant que maître en fonctionnement master/client – le signal DMX/RDM aura la priorité sur le fonctionnement master/client
		<b>Client</b>		L'appareil copie le maître en fonctionnement master/client – le signal DMX/RDM aura la priorité sur le fonctionnement master/client
	Quality	<b>HI Quality</b>		Sortie optimisée pour un IRC élevé et une CCT de 6 000 K
		HI Output		Mode de sortie maximum
	Dim Curve	Linear		Courbe de gradateur optiquement linéaire
		<b>Square</b>		Courbe de gradateur selon la loi quadratique
		Inv Sq		Courbe de gradateur selon la loi carrée inversée
		S-curve		Courbe en S (l'appareil reproduit la courbe de gradateur RMS linéaire d'une ampoule à incandescence)
	PWM Freq	<b>600-1200</b> Hz		
	No Data	Blackout		Si la connexion de données est perdue, l'appareil passe au noir
		<b>Hold</b>		Si la connexion de données est perdue, l'appareil conserve la dernière valeur de données reçue sur tous les canaux
	Cool mode	<b>Reg fan</b>		Ventilateur optimisé pour l'intensité lumineuse (température

Haut du menu	Menu niveau 2	Menu niveau 3	Menu niveau 4	Remarques
				contrôlée en régulant la vitesse du ventilateur sans affecter le flux lumineux)
		Full		Les ventilateurs se règlent sur maximum/faible, vitesse constante, température de l'appareil contrôlée en régulant le flux lumineux.
		Low		
	Display	Sleep	On	L'affichage reste allumé de façon permanente
			2 min	L'affichage se met en mode veille 2 minutes après la dernière manipulation
			5 min	L'affichage se met en mode veille 5 minutes après la dernière manipulation
			10 min	L'affichage se met en mode veille 10 minutes après la dernière manipulation
		Rotation	Normal	Orientation d'affichage normale
			Rotate 180	Orientation d'affichage pivotée à 180°
		Intensity	10-100	Définition de l'intensité de l'affichage en % (par défaut = 100)
		Temp Unit	°C	Tous les relevés de température en °C
			°F	Tous les relevés de température en °F
Default Set		Fac Default	No	
	Yes			Retour aux réglages d'usine
Fixture test	Test LEDs			Lancer une séquence de test des LED (Rouge, Vert, Bleu, Vert citron, Ambre dans l'ordre), du gradateur et du stroboscope. Appuyer sur Enter pour redémarrer la séquence de test. Appuyer sur la touche Menu pour quitter le test.
Information	Power On	0 - XXXX h		Nombre d'heures de mise sous tension de l'appareil depuis la fabrication (ne peut être réinitialisé par l'utilisateur)
	LED Hours	0 - XXXX h		Nombre d'heures de mise sous tension des LED depuis la fabrication (ne peut être réinitialisé par l'utilisateur)
	SW Version	XX.XX.XX		Affichage de la version du logiciel actuellement active

Haut du menu	Menu niveau 2	Menu niveau 3	Menu niveau 4	Remarques
	Fixture ID	0 - 9999		Numéro d'identification de l'appareil paramétrable par l'utilisateur
	RDM UID	XXXXXXX XXXXX		Affiche l'ID RDM unique de l'appareil
	Temperature	LED / CPU Temp		Affichage de la température de l'ensemble des LED et PCB en °C
DMX Live	Dimmer, Shutter, etc. .....	0 - 255 ...		Défilement pour afficher les valeurs reçues sur chaque canal DMX
Show	Set Scene	1-20		Nombre de scènes du mode autonome
	Scene Color	1 - last scene	Red	0-255
			Green	0-255
			Blue	0-255
			Lime	0-255
			Amber	0-255
Fade Time	0-120 secs <b>(3 secs)</b>		Temps de transfert entre les scènes	
Hold Time	0- 600 secs <b>(3 secs)</b>		Durée de chaque scène	
Manual control	Reset	<b>No</b>		
		Yes		Réinitialisation de l'appareil
	Dimmer, Dimmer Fine, Dimmer Fade, CTC, Red, Green, Blue, Lime, Amber, Color Scene	0-255		Contrôle manuel de tous les 10 canaux (les obturateurs doivent être ouverts)
Service	Calibration	Dimmer	0- <b>100</b> %	Intensité maître, définition de l'intensité maximale
		Red, Green, Blue, Lime, Amber	-128 -> 127	Régler précisément la position de correction des émetteurs pour obtenir une uniformité sur plusieurs appareils
		Load Def	Load	Chargement des paramètres d'étalonnage d'usine
		Save Def	Save	Remplacement des paramètres d'étalonnage d'usine par les paramètres de calibrage actuels

# Guide de dépannage

Cette section décrit un certain nombre de problèmes courants susceptibles de se produire pendant l'utilisation du produit et donne quelques conseils de dépannage rapide :

Symptôme	Cause probable	Solutions
Aucune lumière n'est émise par l'appareil.	<p>Les obturateurs sont tous fermés, bloquant ainsi la lumière.</p> <p>Problème d'alimentation électrique comme un fusible grillé, un connecteur défectueux ou un câble endommagé.</p>	<p>Tirez sur les 4 lames de l'obturateur.</p> <p>Vérifiez que l'alimentation secteur est bien raccordée et fournit du courant au produit.</p> <p>Vérifiez que l'écran d'affichage de l'appareil s'allume lorsque vous appuyez sur un bouton.</p> <p>Vérifiez tous les câbles d'alimentation et les raccordements.</p> <p>Remplacez le fusible de l'appareil.</p>
Le produit ne répond pas au contrôle DMX.	<p>Erreur dans le réseau DMX à cause d'un problème de câblage, de connecteur ou de câble endommagé,</p> <p>ou d'une adresse DMX incorrecte,</p> <p>ou de l'interférence potentielle d'une installation à haute tension à proximité.</p>	<p>Vérifiez si l'affichage de l'appareil clignote pour indiquer que le signal DMX n'est pas reçu et, le cas échéant, vérifiez tous les câbles et connexions DMX afin de contrôler l'intégrité du réseau physique.</p> <p>Assurez-vous que le réseau DMX est bien clos.</p> <p>Vérifiez que les composants du réseau DMX utilisent la polarité DMX standard.</p> <p>Assurez-vous que l'appareil est réglé sur l'adresse DMX correcte, correspondant à celle réglée sur le dispositif de contrôle DMX.</p> <p>Vérifiez les broches des connecteurs de l'appareil précédent dans le réseau DMX.</p> <p>Essayez de contrôler le produit avec une autre unité de contrôle DMX.</p> <p>Déplacez l'appareil s'il est utilisé très près d'une installation haute tension non blindée.</p>

# Spécifications

## Données Physiques

Poids .....7,7 kg  
Dimensions.....648 x 259 x 254 mm

## Effets dynamiques

Mixage des couleurs ..... RGBLA  
Sélection des couleurs ..... 26 couleurs prédéfinies  
Gradateur électronique ..... 0 à 100 %  
Effets stroboscopiques et rythmiques ..... Vitesse et actions variables, stroboscope aléatoire  
Effet « obturateur » électronique..... Ouverture instantanée et black-out  
Gradateur électronique ..... 4 courbes de gradation variables

## Contrôle et programmation

Options de contrôle ..... DMX, autonome  
Canaux DMX ..... 1/10/17  
Gamme de température de couleur ..... 2 000 à 10 000 K  
PWM..... 600 à 1 200 Hz  
Adressage DMX ..... Panneau de contrôle avec affichage OLED  
Programmation autonome..... Panneau de contrôle avec affichage OLED  
Protocole ..... USITT DMX 512/1990

## Optique

Source lumineuse .....91 LED RGBAL Luxeon Rebel  
..... (19 rouges, 24 verts, 12 bleus, 24 vert citron, 12 ambre)  
IRC ..... 90, 6 000 K à 5 900 lumens (mode High Quality)  
IRC ..... 85, 5 500 K à 6 900 lumens (mode High Output)  
Options des lentilles tubées ..... 19°, 26°, 36° et 50°  
Taille gobo..... Taille A, OD 100 mm, image 75 mm  
Taille gobo..... Taille B, OD 86 mm, image 64,5 mm  
Taille des cadres couleur ..... 159 x 159 mm  
Durée de vie minimale des LED ..... 30 000 h (>70 % flux lumineux)\*

\* Chiffres obtenus en conditions de test du fabricant

## Construction

Boîtier ..... Aluminium moulé sous pression  
Couleur(s)..... Noir  
Indice de protection ..... IP20

## Installation

Montage ..... Accroches ajustables  
Orientation..... Libre  
Locaux..... Uniquement à l'intérieur

## Connexions

Courant alternatif in/thru..... Neutrik PowerCON TRUE1  
Entrée de données DMX et RDM in/thru ..... XLR 5 broches

## Alimentation

Alimentation secteur..... 100-240 V puissance nominale, 50/60 Hz  
Consommation totale moyenne ..... 270 W  
Les données de consommation *d'électricité* sont moyennes, pas maximales.  
Variation possible de +/-10 %

## Puissance et Courant

110 V, 60 Hz .....2,4 A, 270 W

230 V, 50 Hz .....1,1 A, 260 W

Mesures prises à tension nominale avec toutes les LED au maximum *d'intensité*.

Considérer une variation de +/-10 %

## Données thermiques

Réfrigérissement ..... Forcé (basé sur la température, peu bruyant)

Température ambiante maximale (Ta max.)..... 40 °C

Température ambiante minimale (Ta min.)..... 0 °C

Dissipation thermique totale (calculée, +/-10 %, à pleine intensité, blanc total).... 1000 BTU/h

## Homologations

Sécurité UE ..... EN 60598-2-17 (EN 60598-1), EN 62471, EN 62493

CEM UE ..... EN 55015 ; EN 55032 ; EN 55103-2 ; EN 61000-3-2,-3 ; EN 61547

US sécurité..... UL 1573

CEM US ..... FCC Part 15 Class B

Canada..... CSA C22.2 n °166

CEM Canada..... ICES-003 Class B, ICES-005 Class B

Australie/Nouvelle-Zélande..... RCM

## Accessoires Fournis

Câble d'alimentation 1,5 m sans fiche secteur

Lyre de fixation

## Accessoires

### Câbles, 16 A, pour connecter des chaînes d'alimentation :

Câble d'alimentation, H07RN-F, 2,5 mm<sup>2</sup>, 14 AWG, extrémités dénudées à Neutrik

TRUE1 NAC3FX-W (femelle), 1,5 m ..... P/N 91611797

Câble d'alimentation, H07RN-F, 2,5 mm<sup>2</sup>, 14 AWG, extrémités dénudées à Neutrik

TRUE1 NAC3FX-W (femelle), 5 m ..... P/N 91611786

Câble de liaison, H07RN-F Neutrik TRUE1-TRUE1 0,45 m..... P/N 91611784

Câble de liaison, H07RN-F Neutrik TRUE1-TRUE1 1,2 m..... P/N 91611785

Câble de liaison, H07RN-F Neutrik TRUE1-TRUE1 2,5 m..... P/N 91611796

### Connecteurs d'alimentation :

Neutrik Powercon TRUE1 NAC3MX-W (mâle)..... P/N 91611788

Neutrik Powercon TRUE1 NAC3FX-W (femelle)..... P/N 91611789

### Options de lentilles tubées (voir les numéros des pièces ci-dessous) :

Lentille tubée Martin ELP : 19°

Lentille tubée Martin ELP : 26°

Lentille tubée Martin ELP : 36°

Lentille tubée Martin ELP : 50°

## Codes de Commande

Martin ELP CL (boîtier uniquement) dans une boîte en carton ..... P/N 9045107780

Lentille tubée Martin ELP : 19° dans une boîte en carton ..... P/N 9045107782

Lentille tubée Martin ELP : 26° dans une boîte en carton ..... P/N 9045107783

Lentille tubée Martin ELP : 36° dans une boîte en carton ..... P/N 9045107784

Lentille tubée Martin ELP : 50° dans une boîte en carton ..... P/N 9045107785

*Spécifications sujettes à modifications sans préavis. Pour les dernières mises à jour produits, consultez [www.martin.com](http://www.martin.com)*

	<p><b>Recyclage des produits en fin de vie</b></p> <p>Les produits Martin™ sont fournis conformément à la Directive 2012/19/CE du Parlement européen et du Conseil de l'Union européenne relative aux déchets d'équipements électriques et électroniques (DEEE), lorsqu'elle est applicable. Contribuez à sauvegarder l'environnement ! Aidez à la sauvegarde de l'environnement en vous assurant que ce produit sera recyclé. Votre revendeur Martin pourra vous renseigner sur les dispositions locales en matière de recyclage de nos produits</p>
---	---

**Avertissement de sécurité photobiologique**

L'étiquette ci-dessous est affichée sur ce produit. S'il devient difficile ou impossible de la lire, elle doit être remplacée en utilisant l'illustration ci-dessous afin de fabriquer une nouvelle étiquette de 18 x 45 mm (chaque étiquette), en noir sur fond jaune.

**RISK GROUP 3**



**CAUTION.** Possibly hazardous optical radiation emitted from this product.  
May be harmful to the eye.

**WARNING.** Possibly hazardous optical radiation emitted from this product.  
Do not look at operating lamp.  
Eye injury may result.

**GROUPE DE RISQUE 3**



**PRUDENCE.** Produit à émission de radiations visibles potentiellement dangereuses. Risque de lésions oculaires.

**AVERTISSEMENT.** Produit à émission de radiations visibles potentiellement dangereuses. Ne pas regarder le faisceau en fonctionnement. Risque de lésions oculaires.



---

[www.martin.com](http://www.martin.com) · Harman Professional Solutions · 8500 Balboa Blvd · Northridge  
CA 91329 · États-Unis