

THRILL Compact PAR 64 LED



Guide de l'utilisateur



ATTENTION !

Lisez le *Guide d'installation et de sécurité* fourni avant l'installation ou l'utilisation de cet équipement.

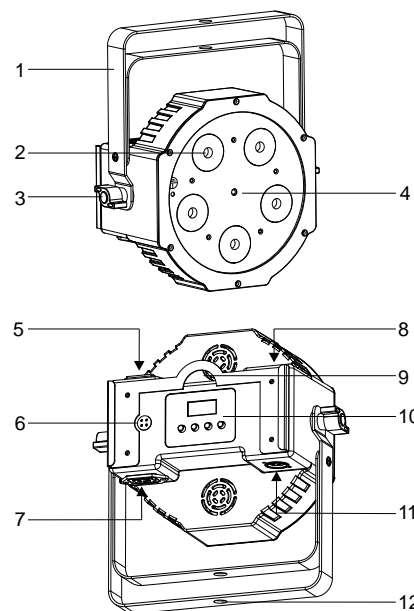

Vue d'ensemble de l'appareil

1	Lyre de fixation multi-fonction	7	Prise électrique sortie
2	Projecteurs LED	8	Entrée DMX
3	Volant de manœuvre	9	Point de fixation de l'élingue de sécurité
4	Récepteur IR	10	Interface utilisateur
5	Prise électrique entrée	11	Sortie DMX
6	Prise microphone	12	Point d'attache de la pince

Utilisez le menu de configuration

Le menu des commandes est présenté ci-dessous. Pour accéder au menu, maintenez la touche MENU enfoncée. Faites défiler les options du menu en utilisant les boutons ▼ (bas) et ▲ (haut). Appuyez sur ENTER pour valider une option. Pour retourner à un niveau plus haut du menu, appuyez sur MENU. Pour quitter le menu, appuyez longuement sur MENU ou attendez quelques secondes.



Les réglages par défaut du menu sont indiqués en **gras**.

Menu	Sous-menu	Explication
<i>Addr</i>	001-507	Configurer l'adresse DMX
<i>Chan</i>	6 Ch	Choisir le mode DMX 6 canaux.
	9 Ch	Choisir le mode DMX 9 canaux.
<i>ASL</i>	SLAVE	Activer le mode esclave
	MASTER	Activer le mode maître
<i>SHOW</i>	Sh-	
	OFF	Mode show désactivé
	Sh 1	Choisir show pré-programmé.
	Sh 2	
	Sh 3	
Sh 4		
	SPEED	Régler la vitesse d'auto-déclenchement de 1 à 8
<i>SOUN</i>	OFF - ON	Basculer l'activation du son entre on et off
<i>SENS</i>	1-100	Régler la sensibilité du microphone
<i>dPH</i>	BLCH	Tout éteindre si DMX perdu
	SHOU	Passer en mode show autonome
	HOLD	Conserver les dernières valeurs si pas de DMX
<i>di SP</i>	LED on-off	Basculer l'affichage de on à off
	INUR YES	Affichage inversé/normal
<i>MANU</i>	STRO	Mode manuel, sélectionner l'effet et fixer le niveau de 0 à 255.
	dPH	
	RED	
	GREEN	
	BLUE	
	AMBE	
	UV	
CONF		
<i>TEST</i>		Effectuer la routine de test de l'appareil
<i>HRIS</i>		Lecture des horaires de l'appareil
<i>VER</i>		Lire la version du micrologiciel
<i>REST</i>	YES	Rétablir les valeurs par défaut

Mode d'opération et paramètres DMX

Mode canal DMX (Chan)

Le Compact PAR 64 LED a 2 modes DMX utilisant 6 ou 9 canaux. Le mode 6 canaux fournit un mélange de couleurs avec un contrôle de 0 à 100 % de chacune des couleurs ; rouge, bleue, verte, ambre, blanche et UV.

En mode 9 canaux, le Compact PAR 64 LED fournit le mélange des couleurs, 36 couleurs prédéfinies, une gradation intégrale et des effets stroboscopiques. Les tableaux des commandes DMX comprennent l'ensemble des fonctions et leurs valeurs.

Pour paramétrer le mode DMX à 6 ou 9 canaux :

- Appuyez sur MENU pour afficher le menu contrôle.
- Faites défiler jusqu'à *Chan*. Appuyez sur ENTER pour confirmer.
- Faites défiler jusqu'au mode souhaité : **6 Ch** ou **9 Ch**.
- Appuyez sur ENTER pour mémoriser votre choix.

Adresse DMX (Addr)

Un contrôleur DMX utilise 6 ou 9 canaux DMX pour contrôler le Compact PAR 64 LED. L'adresse DMX est le premier canal utilisé. Si les appareils sont paramétrés en mode DMX 6 canaux et si l'adresse du premier appareil DMX est définie sur 1, alors il reçoit les instructions sur les canaux DMX 1, 2, 3, 4, 5, 6. L'appareil suivant pourrait alors être affecté à l'adresse DMX 7.

Pour un contrôle indépendant, chaque appareil doit avoir ses propres canaux de contrôle attribués. Pour obtenir un contrôle symétrique, des appareils identiques peuvent être affectés à la même adresse DMX.

Affectez une adresse à un appareil sur le contrôleur DMX. Enregistrez ensuite cette adresse sur le Compact PAR 64 LED comme suit :

- Appuyez sur MENU pour afficher le menu contrôle.
- Faites défiler jusqu'à *Addr*. Appuyez sur ENTER.
- Faites défiler jusqu'à l'adresse que vous avez affectée à l'appareil.
- Appuyez sur ENTER pour mémoriser l'adresse.

État DMX (dPH)

L'appareil fonctionne en mode DMX chaque fois qu'il reçoit des signaux DMX. S'il n'y a pas de signal DMX, l'appareil peut être programmé pour fonctionner en mode Show (*SHOU*), noir (*BLCH*), ou encore conserver les dernières valeurs DMX reçues (*HOLD*).

Pour fonctionner en mode Show, l'état DMX doit être défini sur SHOU.

Pour choisir un comportement lorsqu'il n'y a pas de signal DMX :

- Sélectionnez *dPH* dans le menu de contrôle et appuyez sur ENTER.
- Pour choisir le comportement souhaité : *SHOU*, *BLCH*, ou *HOLD*.
- Appuyez sur ENTER pour mémoriser votre choix.

Commandes DMX en mode 6 canaux

Ch.	Valeur	Fonction
1	0-255	Rouge 0-100 %
2	0-255	Vert 0-100 %
3	0-255	Bleu 0-100 %
4	0-255	Ambre 0-100 %
5	0-255	Blanc 0-100 %
6	0-255	UV 0-100 %

Commandes DMX en mode 9 canaux

Ch.	Valeur	Fonction
1	0-7	Shutter
	8-15	Fermé
	16-131	Ouvert
	132-139	Effet stroboscopique, lent à rapide
	140-181	Ouvert
		Effet rythmique, fermeture rapide/ouverture lente
	182-189	Ouvert
	190-231	Effet rythmique, fermeture lente/ouverture rapide
	232-239	Ouvert
	240-247	Effet stroboscopique aléatoire
248-255	Ouvert	
2	0-255	Intensité du gradateur , 0-100 %
3	0-255	Rouge , 0-100 %
4	0-255	Vert , 0-100 %
5	0-255	Bleu , 0-100 %
6	0-255	Ambre , 0-100 %
7	0-255	Blanc , 0-100 %
8	0-255	UV , 0-100 %
9		Couleurs prédéfinies
	0-10	Désactivé
	11-15	Couleur 1
	16-20	Couleur 2
	21-25	Couleur 3
	26-30	Couleur 4
	31-35	Couleur 5
	36-40	Couleur 6
	41-45	Couleur 7
	46-50	Couleur 8
	51-55	Couleur 9
	56-60	Couleur 10
	61-65	Couleur 11
	66-70	Couleur 12
	71-75	Couleur 13
	76-80	Couleur 14

Ch.	Valeur	Fonction
	81-85	Couleur 15
	86-90	Couleur 16
	91-95	Couleur 17
	96-100	Couleur 18
	101-105	Couleur 19
	106-110	Couleur 20
	111-115	Couleur 21
	116-120	Couleur 22
	121-125	Couleur 23
	126-130	Couleur 24
	131-135	Couleur 25
	136-140	Couleur 26
	141-145	Couleur 27
	146-150	Couleur 28
	151-155	Couleur 29
	156-160	Couleur 30
	161-165	Couleur 31
	166-170	Couleur 32
	171-175	Couleur 33
	176-180	Couleur 34
	181-185	Couleur 35
	186-190	Couleur 36
	191-192	Désactivé (pas de couleur prédéfinie)
	193-214	Défilement continu des couleurs, de rapide à lent
	215-221	Arrêt du défilement des couleurs
	222-243	Défilement des couleurs inversé, de lent à rapide
	244-247	Couleurs aléatoires, rapide
	248-251	Couleurs aléatoires, moyen
	252-255	Couleurs aléatoires, lent

Fonctionnement et paramètres du mode show

Le mode show vous permet de lancer des jeux de lumières autonomes sans contrôleur DMX. Les shows peuvent être déclenchés par le son, ou automatiquement à 8 vitesses différentes.

Pour permettre l'exécution du mode show, attribuez aux paramètres de l'état DMX les valeurs SHOU.

Sélection du show (SHOW)

Quatre shows sont disponibles. Pour choisir un show pré-programmé :

- Appuyez sur MENU pour afficher le menu contrôle.
- Faites défiler jusqu'à *SHOW* et appuyez sur ENTER.
- Choisissez *Sh-* et appuyez sur ENTER.
- Choisissez un show de *Sh 1* à *Sh 4*, ou choisissez *OFF* pour quitter le mode show. Appuyez sur ENTER.

Déclencheur musical (SOUN And Et SENS)

Le microphone intégré à l'appareil déclenche des changements d'effets et de couleurs synchronisés avec la musique. Pour définir l'activation par le son :

- Choisissez *SOUN* dans le menu de contrôle et appuyez sur ENTER.
 - Choisissez *ON* pour enclencher l'activation par le son ou *OFF* pour la désactiver.
 - Appuyez sur ENTER pour mémoriser votre choix.
- Pour ajuster la sensibilité du microphone au volume de la musique :
- Mettez en route la source de musique et réglez au volume sonore souhaité.
 - Choisissez *SENS* dans le menu de contrôle et appuyez sur ENTER.
 - Appuyez sur ▼ ou ▲ pour diminuer ou augmenter le niveau de sensibilité.
 - Quand l'appareil réagit de la façon souhaitée, appuyez sur ENTER.

Auto-déclencheur vitesse (SPEd)

Pour mettre en marche le déclencheur automatique en mode show :

1. Éteignez l'activation par le son comme décrit ci-dessus.
2. Choisissez *5oUn* dans le menu de contrôle et appuyez sur ENTER.
3. Faites défiler jusqu'à *SPEd*. Appuyez sur ENTER.
4. Choisissez une vitesse de déclenchement de 1 (lente) à 8 (rapide). Appuyez sur ENTER.

Fonctionnement et réglages du mode maître/esclave

Il est possible de monter jusqu'à 32 LED Compact PAR 64 en série et de les régler en mode de fonctionnement maître/esclave, où le premier Compact PAR 64 LED de la chaîne est paramétré pour fonctionner en tant que « maître », qui contrôle les autres. Ceci permet un fonctionnement synchrone sans contrôleur.

Remarque : **Il ne peut y avoir qu'un seul maître dans la chaîne.** Réglez tous les autres en mode « esclave ».

Pour régler le premier de sorte qu'il soit maître :

1. Allez dans le menu de contrôle et faites défiler jusqu'à *PARSL*. Appuyez sur ENTER.
2. Faites défiler jusqu'à *PARSt*. Appuyez sur ENTER.
3. Définissez les options du mode show comme décrit plus haut.

Pour régler les autres appareils en tant qu'esclaves :

1. Allez dans le menu de contrôle et faites défiler jusqu'à *PARSL*. Appuyez sur ENTER.
2. Faites défiler jusqu'à *PARSt*. Appuyez sur ENTER.

Reliez les appareils maître et esclaves en une chaîne, en utilisant du câble DMX pour connecter la prise DMX OUT de chaque appareil à la prise DMX IN du suivant, tel que décrit dans le Guide d'installation et de sécurité.

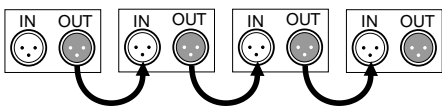

Autres réglages

Affichage LED allumé/éteint (LEd)

Pour régler l'affichage LED du panneau de contrôle pour qu'il soit constamment allumé, se mette automatiquement en veille lorsqu'il n'est pas utilisé :

1. Choisissez *5oUn* dans le menu de contrôle et appuyez sur ENTER.
2. Choisissez *5oUn* et appuyez sur ENTER.
3. Choisissez *on* (affichage allumé) ou *oFF* (affichage éteint lorsqu'il n'est pas utilisé).
4. Appuyez sur ENTER pour mémoriser votre choix.

Inversion de l'affichage LED (Inur)

Pour inverser l'affichage LED du panneau de contrôle pour en faciliter la lecture :

1. Choisissez *5oUn* dans le menu de contrôle et appuyez sur ENTER.
2. Choisissez *5oUn* et appuyez sur ENTER.
3. Choisissez *5oUn* pour inverser l'affichage.
4. Appuyez sur ENTER pour mémoriser votre sélection ou sur MENU pour quitter.

Mode manuel (PARnu)

Les effets peuvent être définis depuis le panneau de contrôle. Pour enregistrer les paramètres des effets, ne quittez pas le panneau de contrôle.

Reportez-vous au tableau du mode DMX 9 canaux pour obtenir les valeurs des commandes. Pour choisir des effets depuis le panneau de contrôle :

1. Allez dans le menu de contrôle et faites défiler jusqu'à *PARnu*. Appuyez sur ENTER.
2. Faites défiler jusqu'à la couleur ou à l'effet pour l'ajuster. Appuyez sur ENTER.
3. Appuyez sur ▼ ou ▲ pour spécifier une valeur de 0 à 255 pour l'effet.
4. Appuyez sur ENTER pour définir l'effet.
5. Appuyez sur MENU et répétez l'opération pour les autres effets ou couleurs.

Test auto (tPSt)

Pour tester toute les fonctions de l'appareil, choisissez *5oUn* et appuyez sur ENTER. Appuyez sur MENU pour quitter la routine de test.

Lectures des données de l'appareil

Heures : Pour afficher le total des heures de fonctionnement de l'appareil, choisissez *FHr5* et appuyez sur ENTER. Appuyez sur MENU pour quitter.

Micrologiciel : Pour afficher le numéro de version du micrologiciel, choisissez *FHr5* et appuyez sur ENTER. Appuyez sur MENU pour quitter.

Remise à zéro des paramètres

Pour remettre tous les paramètres à leurs valeurs d'usine par défaut, choisissez *r5t* dans le menu de contrôle. Confirmez en appuyant sur ENTER ou annulez la procédure en appuyant sur MENU.

Fonctionnement de la télécommande

La télécommande fonctionne avec tous les appareils Compact PAR 64 LED à portée.

Pour utiliser le Compact PAR 64 LED avec la télécommande :

9. Vérifiez que l'appareil n'est pas connecté à un contrôleur à distance.
10. Appuyez sur MENU pour afficher le menu contrôle.
11. Faites défiler jusqu'à *5h0U* et appuyez sur ENTER.
12. Choisissez *5h-* et appuyez sur ENTER.
13. Choisissez *oFF* pour désenclencher le mode show. Appuyez sur ENTER.
14. Pour exécuter les commandes, pointez la télécommande vers la face avant de l'appareil et appuyez sur le bouton correspondant. Reportez-vous au tableau ci-dessous.

Télécommandes

Bouton	Fonction
BL	Basculer les LED allumées/éteintes
SP	Ajuster la vitesse (4 niveaux). Utiliser avec JU, FA et SU.
☀	Gradation (4 niveaux)
FL	Stroboscope (4 vitesses)
R	Ajuster l'intensité rouge (éteint, 4 niveaux)
G	Ajuster l'intensité verte (éteint, 4 niveaux)
B	Ajuster l'intensité bleue (éteint, 4 niveaux)
W	Ajuster l'intensité blanche (éteint, 4 niveaux)
A	Ajuster l'intensité ambre (éteint, 4 niveaux)
UV	Ajuster l'intensité UV (éteint, 4 niveaux)
JU	Mode saut – passe brusquement d'une couleur pré-programmée à une autre. Ajuster la vitesse avec SP.
FA	Mode estomper – passe en s'estompant d'une couleur pré-programmée à une autre. Ajuster la vitesse avec SP.
AU	Mode auto-déclenchement.
SU	Mode son déclenché par la musique. Ajuster le niveau de sensibilité avec SP.
CM+	Couleur suivante
CM-	Couleur précédente

Remplacement de la pile de la télécommande sans fil

La télécommande sans fil utilise une seule pile bouton 2025 au lithium de 3 V. Pour remplacer la pile :

1. Enfoncez la fermeture à glissière du compartiment à piles au dos de la télécommande et retirez-le en le faisant glisser. Retirez la pile usagée.
2. Insérez une pile neuve avec le + tourné vers le dos de la télécommande. Un schéma sur la télécommande indique la position correcte.
3. Alignez le compartiment avec la télécommande et réinsérez-le en vous assurant que le mécanisme de fermeture est bien en place.
4. Mettez les piles usagées au rebut conformément à la réglementation locale.

Si le compartiment de la pile bouton ne ferme pas bien, cessez d'utiliser l'appareil et tenez-le hors de portée des enfants et des animaux. Contactez Martin Professional pour obtenir assistance et service.

Guide de dépannage

Problème	Causes probables	Solutions	
L'appareil n'émet pas de lumière, le panneau de contrôle ne répond pas	Problème d'alimentation électrique comme un fusible grillé, un connecteur défectueux ou un câble endommagé	Vérifiez que l'alimentation secteur est bien raccordée et fournit du courant à l'appareil	
		Vérifiez tous les câbles d'alimentation et les connexions	
		Vérifiez le fusible et remplacez-le si besoin	
L'équipement ne répond pas au contrôle DMX	Dysfonctionnement dans le réseau DMX, dû à un câble ou à un connecteur endommagé, un adressage DMX erroné, ou des interférences entre les signaux	Assurez-vous que l'adresse DMX correspond à celle indiquée sur l'unité de contrôle DMX	
		Vérifiez les câbles DMX et les connexions	
		Vérifier que l'extrémité du lien DMX est conforme	
		Réduisez le nombre d'appareils sur le lien DMX	
		Essayez de contrôler l'appareil avec une autre télécommande DMX	
L'appareil ne répond pas en mode show	L'appareil est paramétré en mode esclave	Changez le paramétrage maître/esclave	
		Déclencheur sonore désactivé	Activez le déclencheur sonore
		Mode show désactivé ou pas de show sélectionné	Modifiez l'état du DMX pour le faire passer en mode show Sélectionnez un show
Les appareils ne répondent pas en mode maître/esclave	La sensibilité du microphone est trop basse	Augmentez le réglage de la sensibilité	
		L'appareil reçoit des signaux de contrôle multiples	Déconnectez ou éteignez le contrôleur DMX Vérifiez qu'un seul appareil est déclaré comme étant maître
		Pas d'appareil maître	Paramétrez le premier appareil de la chaîne en tant que maître

Problème	Causes probables	Solutions
L'équipement ne répond pas à la télécommande	Télécommande sans fil hors de portée	Rapprochez-vous de l'appareil
	Pile épuisée	Remplacez la pile
	Paramètres du menu incorrects	Vérifiez que le mode show est désactivé (5h- = oFF)

Contenu sujet à modifications sans préavis. HARMAN Professional Inc. décline toute responsabilité en cas de blessure, de dommage, de perte directe ou indirecte, de perte consécutive, ou de préjudice économique ou de toute autre nature liés à l'utilisation ou à l'impossibilité d'utiliser l'équipement, ou à la non fiabilité des informations contenues dans ce document.

©2017 HARMAN Professional Inc. Tous droits réservés. Martin® est une marque déposée de HARMAN Professional Inc. déclarée aux États-Unis et dans d'autres pays. Les caractéristiques, les spécifications et l'apparence sont sujets à modifications sans préavis.

HARMAN Professional Inc.
8500 Balboa Boulevard • Northridge, CA, USA •91329
www.martin.com

Révision du document : B