

THRILL Multi-FX LED



Manuale dell'utente



ATTENZIONE!

Leggere il Manuale sulla sicurezza e di installazione fornito prima di installare o utilizzare questo prodotto.

Panoramica sull'apparecchio

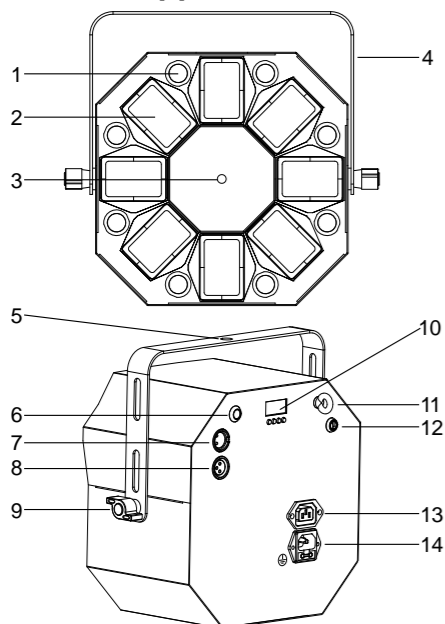

1	LED bianchi strobo	8	DMX in
2	Lenti multiraggio	9	Manovella
3	Apertura laser	10	Interfaccia utente
4	Staffa di montaggio	11	Punto di attacco secondario
5	Punto di attacco del morsetto	12	Interruttore di blocco del laser
6	Microfono	13	Uscita alimentazione CA
7	DMX out	14	Entrata alimentazione CA e fusibile

Utilizzo del menu di controllo

Di seguito è illustrato il menu di controllo. Per accedere al menu, premere il pulsante MENU. Scorrere le opzioni del menu utilizzando i pulsanti ▼ (giù) e ▲ (su). Premere ENTER per selezionare una opzione. Premere MENU per tornare ad un livello superiore. Per uscire dal menu, tenere premuto MENU o attendere alcuni secondi.



Le impostazioni predefinite del menu sono riportate in **grassetto**.

Menu	Sottomenu	Spiegazione
<i>Addr</i>	001 - 511	Impostazione dell'indirizzo DMX
<i>CHAN</i>	2Ch	Selezione della personalità DMX a 2 canali
	16Ch	Selezione della personalità DMX a 16 canali
<i>PRSL</i>	SL 1	Impostazione dell'apparecchio in modalità client 1
	SL 2	Impostazione dell'apparecchio in modalità client 2
	PRSt	Impostazione dell'apparecchio master
<i>SHOU</i>	SH-	
	oFF	Selezione dello spettacolo disattivata
	Auto	Impostazione dell'attivazione automatica
	Sh 1	Selezione dello spettacolo preprogrammato.
	Sh 2	
	Sh 3	
	Sh 4	
	Sh 5	
	Sh 6	
	Sh 7	
Sh 8		
SPEd	Selezione della velocità attivazione automatica (da 1 a 8)	
<i>SOUn</i>	on-oFF	Selezione/deselezione dell'attivazione audio
<i>SEnS</i>	1 - 100	Impostazione della sensibilità del microfono
<i>dPH</i>	blCH	Blackout in assenza di DMX
	ShoU	Esecuzione della modalità spettacolo indipendente in assenza di DMX
	hoLd	Mantenimento degli ultimi valori in assenza di DMX
<i>di SP</i>	Lcd on/oFF	Attivazione/disattivazione del display
	InvE	Display normale/invertito
<i>PRnu</i>	Stro	Impostazione degli effetti multiraggio (canale 1 DMX)
	dI n	Impostazione dell'intensità del multiraggio (canale 2)
	rEd	Impostazione dell'intensità del rosso (canale 3)
	GrEE	Impostazione dell'intensità del verde (canale 4)
	blUE	Impostazione dell'intensità del blu (canale 5)
	Ambr	Impostazione dell'intensità dell'ambra (canale 6)
	WHIt	Impostazione dell'intensità del bianco (canale 7)
	coRR	Impostazione di valore/effetto del colore preimpostato (canale 8)
	rot	Impostazione della rotazione dell'effetto multiraggio (canale 9)
	Stdi	Impostazione dell'intensità della strobo (canale 10)
	Stro	Impostazione dell'effetto strobo (canale 11)

Menu	Sottomenu	Spiegazione
	StFH	Impostazione della velocità dell'effetto strobo (canale 12)
	LASE	Impostazione dell'effetto laser (canale 13)
	LARt	Impostazione della rotazione dell'effetto laser (canale 14)
EPSt		Esecuzione della prova di funzionamento di tutti gli effetti
Fhrs		Lettura delle ore di utilizzo dell'apparecchio
uEr		Lettura della versione del firmware
rSt	no/YES	Reimpostazione dei valori predefiniti

Visualizzazione della modalità di funzionamento

Multi-FX LED offre otto spettacoli preprogrammati, selezionabili da un controller DMX o dal pannello di controllo in modalità Spettacolo. Gli spettacoli includono diverse variazioni di effetti strobo, multiraggio e laser, che possono essere attivati automaticamente o dal suono.



I laser possono causare lesioni gravi. Leggere il Manuale sulla sicurezza e di installazione prima di utilizzare il prodotto.

Abilitazione della modalità Spettacolo

Per il funzionamento in modalità Spettacolo, è necessario che l'apparecchio non riceva comandi da un controller DMX. Deve essere impostato per funzionare in modalità Spettacolo in assenza di un segnale DMX. Le impostazioni della modalità Spettacolo sono archiviate su un chip EPROM e possono essere richiamate anche dopo lo spegnimento. Abilitare la modalità Spettacolo nel modo seguente:

1. Premere MENU per accedere al menu di controllo.
2. Scorrere fino a *dPH*. Premere ENTER.
3. Scorrere fino a *SHOU*. Premere ENTER.

Selezione dello spettacolo

Per selezionare uno spettacolo programmato:

1. Scorrere fino a *SHOU*. Premere ENTER.
2. Scorrere fino a *SH-*. Premere ENTER.
3. Scorrere fino a uno spettacolo da 1 a 8, o selezionare *Auto* per eseguire tutti gli spettacoli.
4. Premere ENTER.

Selezione attivazione dal suono/automatica

Gli spettacoli possono essere attivati automaticamente o dal suono. Per selezionare il tipo di attivazione:

1. Scorrere fino a *SOUn*. Premere ENTER.
2. Selezionare *on* per abilitare l'attivazione dal suono, o *oFF* per abilitare l'attivazione automatica.
3. Premere ENTER.

Velocità attivazione automatica

Se si utilizza l'attivazione automatica, impostare la velocità nel modo seguente:

1. Scorrere fino a *SHOU*. Premere ENTER.
2. Scorrere fino a *CH 1*. Premere ENTER.
3. Selezionare la velocità di attivazione da *1* (lenta) a *B* (veloce). Premere ENTER.
4. Tenere premuto MENU per avviare il funzionamento della modalità Spettacolo.

Sensibilità del microfono (*SEnS*)

Se si utilizza l'attivazione dal suono, regolare la sensibilità del microfono nel modo seguente:

1. Scorrere fino a *SEnS*. Premere ENTER.
2. Premere ▲ per rendere l'apparecchio più sensibile, fino a un massimo di 100. Premere ▼ per rendere l'apparecchio meno sensibile, fino a un minimo di 0.
3. Premere ENTER.
4. Tenere premuto MENU per avviare il funzionamento della modalità Spettacolo.

Operazione master/client

È possibile collegare fino a 32 apparecchi Multi-FX LED in una catena per il funzionamento sincronizzato, in cui il primo apparecchio controlla gli altri usando le proprie impostazioni della modalità Spettacolo.

Sono disponibili due modalità client. Quando impostati in modalità Client 1, gli apparecchi si comportano esattamente come il master. In modalità Client 2, gli apparecchi si sincronizzano con l'apparecchio master con routine leggermente diverse.

Nota: La presenza di più di un apparecchio master può causare danni. Impostare gli apparecchi secondari come client prima di connetterli al master.

Per impostare l'apparecchio come master:

1. Premere MENU per accedere al menu di controllo.
2. Scorrere fino a *PRSL*. Premere ENTER.
3. Scorrere fino a *PRSt*. Premere ENTER per impostare come master.

Impostare le opzioni della modalità Spettacolo dell'apparecchio master come indicato in precedenza.

Per impostare gli altri apparecchi come client:

1. Premere MENU per accedere al menu di controllo.
2. Scorrere fino a *PRSL*. Premere ENTER.
3. Selezionare *SL 1* o *SL 2*. Premere ENTER.
4. Tenere premuto MENU per uscire dal menu.

Connettere gli apparecchi client al master usando un cavo DMX. Connettere la presa DMX OUT dell'apparecchio master alla presa DMX IN del primo apparecchio client. Continuare a connettere le

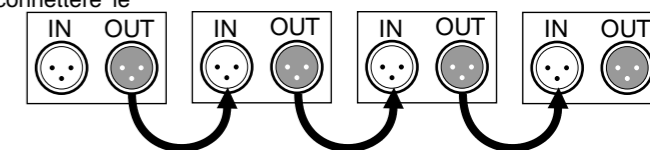

prese DMX OUT alle prese DMX IN come descritto nel Manuale sulla sicurezza e di installazione.

Funzionamento del DMX

Multi-FX LED può essere collegato a un controller DMX e può funzionare in modalità DMX. L'apparecchio dispone di due modalità di personalità DMX: una modalità a 2 canali che offre il controllo remoto delle opzioni della modalità Spettacolo, e una modalità a 16 canali che offre il controllo totale di ogni effetto, incluse le opzioni della modalità Spettacolo. L'apparecchio esegue automaticamente la modalità di personalità DMX selezionata quando viene connesso a un controller funzionante.

L'indirizzo di partenza DMX dell'apparecchio deve essere impostato per corrispondere a quello assegnatogli sul controller DMX.

Il pannello di controllo indica quale modalità è attiva mostrando l'indirizzo di partenza DMX dell'apparecchio.

Per selezionare la modalità di personalità DMX:

1. Premere MENU per accedere al menu di controllo.
2. Scorrere fino a *CHAN*. Premere ENTER.
3. Scorrere fino alla modalità desiderata: *2Ch* o *16Ch*. Premere ENTER.
4. Tenere premuto MENU per uscire dal menu.

Assegnare un indirizzo per l'apparecchio sul controller DMX. Poi impostare l'indirizzo su Multi-FX LED nel modo seguente:

1. Premere MENU per accedere al menu di controllo.
2. Scorrere fino a *Addr*. Premere ENTER.

- Scorrere fino all'indirizzo assegnato all'apparecchio. Premere ENTER.
- Tenere premuto MENU per uscire dal menu.

Per il controllo indipendente, ciascun apparecchio deve avere il proprio indirizzo e i propri canali di controllo univoci. Due o più apparecchi Multi-FX LED possono avere lo stesso indirizzo se si desidera un controllo simmetrico.

Comandi DMX, modalità a 2 canali

Can.	Valore	Funzione
		Selezione dello spettacolo
1	0-7	Disattivata (nessuno spettacolo)
	8-37	Spettacolo 1
	38-67	Spettacolo 2
	68-97	Spettacolo 3
	98-127	Spettacolo 4
	128-157	Spettacolo 5
	158-187	Spettacolo 6
	188-217	Spettacolo 7
	218-247	Spettacolo 8
248-255	Spettacolo casuale	
2	0-10	Selezione e velocità attivazione Attivazione dal suono
	11-255	Attivazione automatica, da lenta a veloce

Comandi DMX, modalità a 16 canali

Can	Valore	Funzione
		Selezione effetti multiraggio
1	0-7	Effetti multiraggio disattivati
	8-15	Raggi continui
	16-131	Flash da lenti a veloci
	132-139	Raggi continui
	140-181	Effetto impulso, chiusura veloce/apertura lenta
	182-189	Raggi continui
	190-231	Effetto impulso, chiusura lenta/apertura veloce
	232-239	Raggi continui
	240-247	Flash casuale
	248-255	Flash attivato dal suono
2	0-255	Intensità master multiraggio 0-100%
3	0-255	Intensità del rosso 0-100%
4	0-255	Intensità del verde 0-100%
5	0-255	Intensità del blu 0-100%
6	0-255	Intensità dell'ambra 0-100%
7	0-255	Intensità del bianco 0-100%
8	0-10	Colori preimpostati multiraggio Nessun colore preimpostato
	11-190	Colore 1-36
	191-192	Nessun colore preimpostato
	193-214	Scorrimento colore, da veloce a lento
	215-221	Interruzione scorrimento colore
	222-243	Inversione scorrimento colore, da lento a veloce
	244-245	Colori casuali, veloci
246-247	Colori casuali, medi	
248-249	Colori casuali, lenti	
250-255	Colore attivato dal suono	
9	0-99	Rotazione multiraggio Inversione rotazione, da veloce a lenta
	100-109	Stop
	110-209	Rotazione in avanti, da lenta a veloce
	210-255	Rotazione attivata dal suono
10	0-255	Intensità strobo Intensità, 0-100%

Can	Valore	Funzione
11	0-10	Selezione strobo Accesa fissa
	11-20	Strobo
	21-30	Chiusura-apertura effetto pulse
	31-40	Strobo casuale
	41-50	Punti singoli
	51-60	Coppia di punti
	61-70	Punti opposti
	71-80	Coppia di punti opposti
	81-90	4 alternanze
	91-100	Incrocio punto singolo
	101-110	Inseguimento anello attivato/Tutto disattivato
	111-120	Inseguimento anello attivato/Inseguimento anello disattivato
	121-130	Inseguimento anello attivato/Inseguimento anello disattivato – Inversione
	131-140	Punti singoli casuali
	141-150	Metà sinistra/destra
	151-160	Metà superiore/inferiore
	161-170	Da X a X
171-240	riservato	
241-255	Effetti casuali	
12	0-99	Velocità strobo Inversione, da veloce a lenta
	100-109	Stop
	110-209	In avanti, da lenta a veloce
	210-255	Attivazione dal suono
13	0-10	Selezione laser Spento
	11-20	Rosso
	21-30	Verde
	31-40	Rosso + Verde
	41-50	Strobo rossa
	51-60	Strobo rossa casuale
	61-70	Strobo rossa/Verde attivato
	71-80	Strobo verde
	81-90	Strobo verde casuale
	91-100	Strobo verde/Rosso attivato
	101-110	Alternanza strobo rossa/verde
	111-120	Strobo rossa/verde casuale
	121-210	Riservato
	211-220	Rosso attivato dal suono
	221-230	Verde attivato dal suono
	231-240	Alternanza rosso/verde attivata dal suono
	241-255	Casuale
14	0-99	Rotazione laser Inversione rotazione, da veloce a lenta
	100-109	Stop
	110-209	Rotazione in avanti, da lenta a veloce
	210-255	Attivazione dal suono
15	0-7	Modalità Spettacolo: Selezione dello spettacolo Modalità Spettacolo disattivata
	8-37	Spettacolo 1
	38-67	Spettacolo 2
	68-97	Spettacolo 3
	98-127	Spettacolo 4
	128-157	Spettacolo 5
	158-187	Spettacolo 6
	188-217	Spettacolo 7
	218-247	Spettacolo 8
	248-255	Spettacolo casuale
16	0-10	Modalità Spettacolo: attivazione e velocità Attivazione dal suono
	11-255	Attivazione automatica, da lenta a veloce

Altre impostazioni e letture

Stato del DMX (dPH)

Quando non è presente alcun segnale DMX, l'apparecchio può essere impostato per funzionare in modalità Spettacolo, blackout, oppure per mantenere gli ultimi valori DMX ricevuti. **Per l'utilizzo in modalità Spettacolo, lo stato del DMX deve essere impostato su ShoU.**

Per selezionare il comportamento in assenza di segnale DMX:

- Selezionare dPH nel menu di controllo e premere ENTER.
- Per selezionare il comportamento desiderato: ShoU (modalità Spettacolo), bLcH (blackout), o hαL d (mantenere gli ultimi valori DMX ricevuti).
- Premere ENTER per salvare la selezione.

Impostazione manuale (PAnu)

Tutti gli effetti controllabili via DMX possono essere attivati dal pannello di controllo. Per impostare gli effetti manualmente:

- Accedere al menu di controllo.
- Avviare la modalità Spettacolo (dPH > SHOU)
- Disattivare la selezione dello spettacolo (ShoU > SH- > oFF).
- Disabilitare l'attivazione dal suono (SoUn > oFF).
- PAnu dovrebbe apparire ora sul display.
- Selezionare PAnU nel menu di controllo e premere ENTER.
- Selezionare un effetto e premere ENTER.
- Facendo riferimento alla tabella dei comandi DMX a 16 canali, scorrere da 0 a 255 per selezionare l'aspetto desiderato.
- Premere ENTER per archiviare l'impostazione.
- Premere MENU e ripetere i passaggi 2-4 per ogni effetto desiderato.

Le impostazioni sono mantenute finché l'apparecchio funziona in modalità Spettacolo, in modalità DMX, o viene spento.

Display a LED attivato/disattivato (Lcd)

Per impostare il display a LED del pannello di controllo come sempre attivato, o affinché vada in modalità di sospensione quando è inutilizzato:

- Selezionare SoUn nel menu di controllo e premere ENTER.
- Selezionare Lcd e premere ENTER.
- Selezionare on (LED attivato) o oFF (LED disattivato quando inutilizzato).
- Premere ENTER per salvare la selezione.

Inversione display a LED (InuE)

Per invertire il display a LED del pannello di controllo per una migliore lettura:

- Selezionare d! 5P nel menu di controllo e premere ENTER.
- Selezionare InuE e premere ENTER.
- Selezionare YES per invertire il display.
- Premere ENTER per salvare la selezione o MENU per uscire.

Test automatico (tPSt)

Per verificare tutte le funzioni dell'apparecchio selezionare tPSt e premere ENTER. L'apparecchio esegue tutti gli effetti in sequenza. Premere ENTER per arrestare la routine di test.

Valori dell'apparecchio

Ore: Per visualizzare le ore operative totali dell'apparecchio, selezionare Fhr5 e premere ENTER. Premere ENTER o MENU per uscire.

Firmware: Per visualizzare il numero di versione del firmware, selezionare uEr e premere ENTER. Premere ENTER o MENU per uscire.

Reimpostazione delle impostazioni

Per riportare tutte le impostazioni utente ai valori predefiniti in fabbrica, selezionare r5E nel menu di controllo. Scorrere fino a YES e premere ENTER per confermare. Premere MENU o no per uscire.

Risoluzione dei problemi

Sintomo	Possibili cause	Rimedi
L'apparecchio non emette alcuna luce. Il pannello di controllo è spento.	Si è verificato un problema con l'alimentazione, ad esempio si è bruciato un fusibile oppure un connettore o un cavo è stato danneggiato.	Assicurarsi che l'alimentazione sia collegata e che venga fornita all'apparecchio.
		Controllare i collegamenti e i cavi. Controllare il fusibile e sostituirlo, se necessario.
L'apparecchio non risponde al controllo DMX.	Errore nella rete del DMX dovuto a un connettore o a un cavo danneggiato, indirizzamento non corretto del DMX o interferenza del segnale.	Verificare che l'indirizzo DMX dell'apparecchio corrisponda all'indirizzo impostato sul dispositivo di controllo DMX.
		Controllare i cavi e i collegamenti DMX.
		Assicurarsi che il collegamento DMX sia dotato di una terminazione.
		Ridurre il numero di apparecchi sul collegamento DMX. Provare a controllare l'apparecchio con un altro dispositivo di controllo DMX.
L'apparecchio non risponde in modalità Spettacolo	L'apparecchio è impostato per funzionare come dispositivo client Attivazione del suono disabilitata Modalità Spettacolo disattivata o non è stato selezionato alcun spettacolo.	Cambiare le impostazioni master/client a tSAn sotto il menu LSAn.
		Abilitare il microfono nel menu SoUn.
		Cambiare l'impostazione di stato DMX a ShoU nel menu dPH. Selezionare uno spettacolo nel menu ShoU.
Gli apparecchi non rispondono in modalità master/client	L'apparecchio sta ricevendo più segnali di controllo	Aumentare il valore dell'impostazione della sensibilità.
		Scollegare o spegnere il controller DMX. Verificare che vi sia un solo apparecchio master.

Le informazioni sono soggette a modifica senza preavviso. HARMAN Professional Inc. declina ogni responsabilità per eventuali lesioni, danni, perdite dirette o indirette, perdite economiche o conseguenti o qualsiasi altra perdita derivante dall'uso di, impossibilità di uso o dall'essersi attenuti alle informazioni contenute in questo documento.

©2017 HARMAN Professional Inc. Tutti i diritti riservati. Martin® è un marchio registrato di HARMAN Professional Inc. registrato negli Stati Uniti e/o in altri Paesi. Le caratteristiche, le specifiche e l'aspetto sono soggetti a modifica senza preavviso.

HARMAN Professional Inc.

8500 Balboa Boulevard • Northridge, CA, USA • 91329

www.martin.com

Revisione del documento: A