

# MAC Ultra Wash

## Bedienungsanleitung und Sicherheits- und Installationshinweise



**Martin**<sup>®</sup>

## **Revisionshistorie des Dokuments**

Alle wichtigen Änderungen der MAC Ultra Wash Bedienungsanleitung finden Sie hier.

### **Revision G**

Beschreibt die Firmware-Version 2.3.x. Compact DMX Modus hinzugefügt.

### **Revision F**

Neustrukturierung der Benutzerdokumentation (mehrsprachiges Sicherheits-/Installationshinweise, einsprachiges kombiniertes Bedienungsanleitung und Sicherheits-/Installationshinweise).

### **Revision E**

Beschreibt die Firmware-Version 2.0.0. Extended Color Mode und neue Kalibrierungsmöglichkeiten hinzugefügt.

### **Revision D**

Beschreibt die Firmware-Version 1.6.0 des MAC Ultra Wash (z.B. Color Mode). Zeichnungen zur Erklärung der DMX Werte und Pan/Tilt/Zoom-Positionen hinzugefügt.

### **Revision C**

Beschreibt die Firmware-Version 2.3.x des MAC Ultra Wash. Kaltstartverhalten hinzugefügt. Keylight-Kalibration im Gerätemenü und per RDM verfügbar. Hinweis zu CMY-Filter Geschwindigkeitslimit wenn P3-Protokoll verwendet wird. Vorprogrammierte Effekte (FX) hinzugefügt. Änderungen im Gerätemenü berücksichtigt.

### **Revision B**

Beschreibt die Firmware-Version 1.2.0 des MAC Ultra Wash. PWM Frequenzeinstellung, Unterschied zwischen Kalt- und Warmstart hinzugefügt. Kleinere Änderungen inklusive Korrektur der Followspot-Beschreibung.

### **Revision A**

Erste veröffentlichte Version, beschreibt die Firmware-Version 1.0.0 des MAC Ultra Wash

©2020-2026 HARMAN PROFESSIONAL DENMARK ApS. Alle Rechte vorbehalten. Funktionen, Spezifikation und Erscheinungsbild können ohne Vorankündigung geändert werden. HARMAN PROFESSIONAL DENMARK ApS und alle verbundenen Firmen schließen jede Haftung für Verletzungen aller Art, direkte oder indirekte Verluste, Vermögens- oder andere Schäden, die durch den Gebrauch oder Nichtgebrauch des Gerätes oder aufgrund der in dieser Anleitung enthaltenen Informationen entstehen, aus. Martin ist ein in den Vereinigten Staaten von Amerika und anderen Ländern registriertes Markenzeichen der HARMAN PROFESSIONAL DENMARK ApS.

HARMAN PROFESSIONAL DENMARK ApS, Olof Palmes Allé 44, 8200 Aarhus N, Denmark  
HARMAN PROFESSIONAL SOLUTIONS U.S., 8500 Balboa Blvd., Northridge CA 91325, USA

[www.martin.com](http://www.martin.com)

# Inhalt

Einführung .....	4
Verwendung des Geräts .....	5
Effekte .....	6
Shutter- und Strobe-Effekte .....	6
Dimmer .....	6
Farbmischung .....	6
Einstellung der Farbtemperatur .....	6
Farbrad .....	6
Frosteffekt .....	7
Irisblende .....	7
Zoom und Fokus / Steuerung der Strahlauslaufs .....	7
Hyperzoom .....	7
Pan und Tilt .....	7
LED PWM Frequenzsteuerung .....	8
Vorprogrammierte Effekte (FX) .....	8
Gerätemenü .....	9
Steueroptionen .....	11
DMX .....	11
P3 Video .....	12
RDM .....	12
Einrichten des Geräts .....	15
Geräte-ID .....	15
Anpassen der Einstellungen .....	15
Verwalten der Grundeinstellungen .....	19
Geräteinformationen .....	19
Temperaturen .....	19
DMX Werteanzeige .....	19
Testsequenzen .....	20
Manuelle Steuerung .....	20
Service .....	20
Setzen der Einstellungen per DMX .....	22
Reset .....	22
Beleuchtung des Displays .....	22
Überschreiben der Einstellungen des Gerätemenüs .....	22
Ändern der Kalibrierwerte per DMX .....	22
Anpassen der Keylight-Kalibrierung per DMX .....	23
DMX Protokolle .....	24
Basic Mode .....	24
Compact Mode .....	27
FX: Vorprogrammierte Effekte .....	28
Menüstruktur .....	31
Service- und Displaymeldungen .....	36
Warnmeldungen .....	36
Fehlermeldungen .....	37
Orientierung der Bewegung .....	40
Pan- und Tiltsteuerung .....	40
Zoom-Steuerung .....	41

# Einführung



**Warnung! Lesen Sie vor der Installation, Inbetriebnahme und Wartung des MAC Ultra Wash die neueste Version der Sicherheits- und Installationshinweise und achten Sie besonders auf den Abschnitt Sicherheitshinweise. Die Sicherheits- und Installationshinweise sind im Lieferumfang des Gerätes enthalten und dieser Bedienungsanleitung beigelegt. Die neueste Version steht im MAC Ultra Wash Bereich der Martin® Webseite [www.martin.com](http://www.martin.com) zum Download bereit**

Vielen Dank für Ihre Wahl des MAC Ultra Wash Movinglights von Martin®.

Diese Anleitung ist eine Ergänzung zu den Sicherheits- und Installationshinweisen. Diese Bedienungsanleitung enthält Informationen, die vor allem für Lichtdesigner und -operatoren von Interesse sind, während die Sicherheits- und Installationshinweise wichtige Informationen für alle Benutzer, insbesondere Installateure und Techniker, enthalten.

Wir empfehlen, die Webseite von Martin regelmäßig auf aktualisierte Dokumentation zu prüfen, da jedes Mal überarbeitete Versionen veröffentlicht werden, wenn die Qualität der zur Verfügung gestellten Information verbessert wird, sowie bei der Veröffentlichung von Firmware-Updates und neuen Funktionen. Jedes Mal, wenn dieses Handbuch überarbeitet wird, finden Sie alle wichtigen Änderungen auf Seite 2, damit Sie Aktualisierungen nachverfolgen können.

Der MAC Ultra Wash verfügt über folgende Eigenschaften:

- Helle Light-Engine mit 1.150 W Leistung
- 63.500 Lumen Gesamtlichtstrom
- Kontrastreiches, gleichmäßiges Leuchtfeld
- Sehr leiser Betrieb
- Vollbereichsdimmer mit vier einstellbaren Dimmkurven
- Elektronischer Shutter, Stroboskop-Effekt mit einstellbarer oder zufälliger Geschwindigkeit
- CMY Farbmischung
- Kontinuierlich einstellbare Farbtemperatur von 6.000 bis 2.850 K
- Farbrad mit 6 Positionen plus offen mit Spektralfilter für erweiterten Farbbereich und Farbteil-Effekt
- Einstellbare Irisblende mit Puls-Effekten
- Frosteffekt für weiche Strahlbegrenzung
- Schneller 1:7 Zoom und 1:10 Hyperzoom (ab Firmware 1.1.0)
- Motorisiertes Fokusobjektiv zur Einstellung der Bildschärfe und Zoom-/Fokuskopplung
- 540° Pan und 268° Tilt, einstellbare Pan-/Tiltbegrenzung
- Basic und Compact (ab Firmware-Version 2.3.0) DMX-Modi
- Viele vorprogrammierte, dynamische Effekte (FX)
- Verfolgerspot-Funktion mit integrierten Griffen am Kopf
- Kompatibel zu DMX, Art-Net und sACN Steuerprotokollen, RDM Überwachung und Einrichtung
- Integration in Martin P3 Systeme für Videomapping von Intensität, Farbe oder beidem
- Stufenlose Überblendung zwischen DMX und Video-Steuerung
- Fernbediente Einrichtung, Patching und Überwachung über Martin P3 Systemsteuerung
- Hinterleuchtetes, grafisches Display
- Austauschbare Lithium-Batterie für Menübetrieb ohne externe Stromquelle

# Verwendung des Geräts

Vor dem Anschließen an eine Stromquelle oder der Inbetriebnahme des MAC Ultra Wash:

- Lesen Sie den Abschnitt „Sicherheitshinweise“ in den Sicherheits- und Installationshinweisen des Gerätes. Sie werden dieser Bedienungsanleitung beigelegt, mit dem Gerät geliefert und stehen zum Download auf der Martin Webseite [www.martin.com](http://www.martin.com) bereit.
- Prüfen Sie, ob die Installation sicher und zuverlässig ist.
- Wenn Sie das Gerät Temperaturunterschieden von kalt nach warm aussetzen, nehmen Sie es aus dem Flightcase oder seiner Verpackung und lassen es zwei Stunden akklimatisieren. Dadurch vermeiden Sie Schäden durch Kondensationsnässe.
- Prüfen Sie den einwandfreien Zustand des Geräts. Verbinden Sie kein Gerät, das offensichtlich beschädigt ist, mit der Stromquelle. Dadurch entstehen ein Sicherheitsrisiko und eventuell Folgeschäden.
- Prüfen Sie, ob die Basis sicher befestigt ist, damit die Drehmomentreaktion beim Bewegen des Kopfes nicht zur Bewegung der Basis führt.
- Vergewissern Sie sich, dass die Tiltsperre gelöst ist.
- Seien Sie darauf vorbereitet, dass sich der Kopf plötzlich bewegt. Vergewissern Sie sich, dass keine Kollisionsgefahr mit Personen oder Gegenständen besteht.
- Seien Sie darauf vorbereitet, dass das Gerät plötzlich aufleuchtet. Vergewissern Sie sich, dass niemand aus nächster Nähe in die Lichtaustrittsöffnung des Geräts blicken kann.

Der MAC Ultra Wash hat keinen Netzschalter. Um das Gerät mit Strom zu versorgen, verbinden Sie das Eingangskabel mit einer Stromquelle, deren Spannungsbereich 200-240 V (nominal), 50/60 Hz, beträgt. Neutrik powerCON TRUE1 Verbinder dürfen unter Last verbunden oder getrennt werden.

Beim Einschalten führt das Gerät einen Reset aller Effekte und Funktionen aus. Dabei bewegt sich der Kopf. Der Reset dauert ein paar Sekunden.

## Kaltstartverhalten

Beim Start aus dem kalten Zustand verhält sich das Gerät wie folgt:

- Es ist etwa 15% heller, als in den technischen Daten angegeben. Die Helligkeit sinkt auf den angegebenen Wert, wenn es nach etwa 5 Minuten (im regulierten Lüftermodus) seine Betriebstemperatur erreicht hat.
- Die Effektmotoren werden mit höherer Leistung angesteuert, bis die interne Temperatur 20° C beträgt. Für kurze Zeit ist das Gerät etwas lauter (CMY und andere mechanische Effekte).
- Der FAST Modus der Option EFFECTS SPEED ist erst verfügbar, wenn das Gerät warm ist. EFFECTS SPEED wird während der Aufwärmphase auf NORMAL gesetzt.

# Effekte

In diesem Abschnitt werden die Effekte des MAC Ultra Wash beschrieben. Im DMX Protokoll auf Seite 24 finden Sie die vollständige Kanalbelegung und eine Beschreibung der Befehle, um die Effekte über DMX zu steuern.

Wenn eine Feinsteuerung möglich ist, legt der Grobkanal die ersten 8 Bit (das signifikante Byte oder MSB) fest, der Feinkanal legt die zweiten 8 Bit (das nicht signifikante Byte oder LSB) des 16-Bit-Steuerbytes fest. Mit anderen Worten, der Feinkanal arbeitet innerhalb der Position, die durch den Grobkanal vorgegeben wird.

## Shutter- und Strobe-Effekte

Der elektronische Shutter des MAC Ultra Wash ermöglicht sofortiges Schließen und Öffnen des Strahlengangs. Außerdem stehen Stroboskop-Effekte mit gleichmäßiger oder zufälliger Geschwindigkeit und Puls-Effekte mit ca. 1 Hz bis 20 Hz Frequenz zur Verfügung.

## Dimmer

Der stufenlose Vollbereichsdimmer arbeitet mit 16 bit Auflösung. Vier Dimmkurven stehen zur Verfügung (siehe Bild 3 auf Seite 16).

## Farbmischung

Der MAC Ultra Wash verfügt über eine subtraktive CMY Farbmischung mit 16 bit Auflösung für die kontinuierliche Farbmischung. Sie belegt sechs aufeinanderfolgende DMX Kanäle.

## Einstellung der Farbtemperatur

Die Farbtemperatur kann mit 16 bit Auflösung über 2 CTO Steuerkanäle von 6.000 K bis 2.850 K eingestellt werden.

## Farbrad

Das Farbrad ist mit sechs Farbfiltern und einer offenen Position bestückt (siehe Bild 1). Es unterstützt Vollfarben und Farbteileffekte. Das Farbrad kann kontinuierlich mit einstellbarer Drehgeschwindigkeit und -richtung drehen. Alle Farbfilter sind austauschbar.

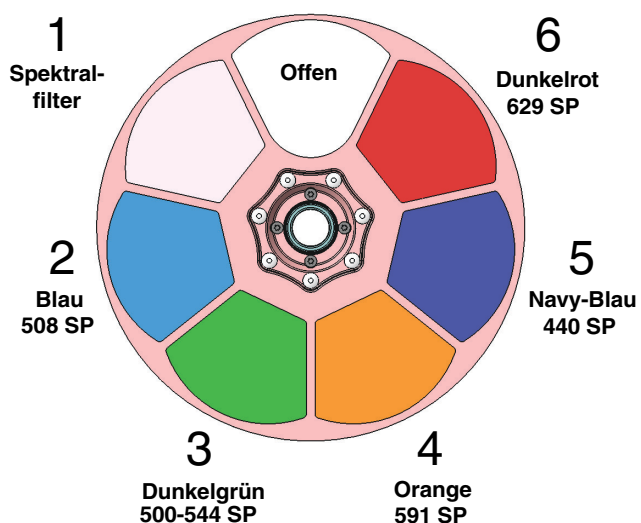

Farbrad von der Lichtquelle gesehen

Bild 1: Farbrad

## Frosteffekt

Das Gerät verfügt über einen Frosteffekt. Er kann in den Strahlengang eingeklappt werden und zeichnet den Lichtstrahl weich.

Der Frosteffekt verringert den Zoomwinkel etwas. Mit aktivem Frosteffekt beträgt der Halbstreuwinkel ungefähr  $8^\circ$  -  $38^\circ$ .

## Irisblende

Der Durchmesser der Irisblende und damit der Strahldurchmesser kann stufenlos eingestellt werden.

Puls-Effekte (öffnend und schließend) mit einstellbarer Geschwindigkeit stehen zur Verfügung.

## Zoom und Fokus / Steuerung der Strahlauslaufs

Mit dem Fokusobjektiv können Sie die Charakteristik des Strahlauslaufs einstellen. Der Lichtstrahl läuft immer etwas weich aus, eine harte Kante kann nicht erzeugt werden.

Das Zoom-Objektiv des MAC Ultra Wash kann Halbstreuwinkel von  $7^\circ$  -  $47^\circ$  erzeugen. Ein großer Streuwinkel erzeugt bei geringer Projektionsdistanz einen härteren Strahlauslauf. Kleine Zoomwinkel erzeugen nur in größerer Projektionsdistanz einen definierten Lichtstrahl.

Der Frosteffekt verringert den Zoomwinkel etwas (siehe "Frosteffekt" weiter oben).

### Zoom-/Fokuskopplung

Das Fokusobjektiv kann mit dem Zoom-Objektiv gekoppelt werden. Dadurch bleibt die Fokussierung bei Änderung des Zoomwinkels erhalten.

Die Zoom-/Fokuskopplung ist in drei Bereiche unterteilt (ungefähre Angaben):

- Nahfeld (5 - 10 Meter)
- Mittelfeld (10 - 20 Meter)
- Fernfeld (20 Meter bis unendlich)

Wählen Sie zunächst den Entfernungsbereich auf dem Gerätesteuerkanal oder im Untermenü **FOCUS TRACKING** des Gerätemenüs **PERSONALITY**. Stellen Sie dann das Fokusobjektiv ein. Die Kopplung ist jetzt aktiv und der Fokus wird automatisch nachgezogen.

## Hyperzoom

Ab Firmware 1.1.0 (Veröffentlichung im ersten Halbjahr 2021 geplant), verfügt der MAC Ultra Wash über eine Hyperzoom-Funktion. Die Irisblende unterstützt das Zoom-Objektiv zur Erzeugung enger Zoomwinkel. Wenn die Funktion über den Gerätesteuerkanal aktiviert wird, schließt bei engeren Zoomwinkeln automatisch die Irisblende etwas, um den Streuwinkel zu verringern.

Bei aktivem Hyperzoom und engem Streuwinkel ist der Einstellbereich der Irisblende per DMX eingeschränkt.

## Pan und Tilt

Der MAC Ultra Wash verfügt über  $540^\circ$  Pan und  $268^\circ$  Tilt.

Am Ende dieser Anleitung finden Sie eine Übersicht zur Bestimmung der Pan/Tilt-Orientierung, um die Bewegungsrichtung beurteilen zu können.

Pan und Tilt werden mit 16 bit aufgelöst. Der zweite Kanal (LSB) nimmt die Feineinstellung innerhalb des Grobkanals (MSB) vor.

Der Pan- und Tiltbereich kann begrenzt werden (siehe Seite 15).

# LED PWM Frequenzsteuerung

Die PWM-Frequenzen der LEDs des MAC Ultra wurden sorgfältig gewählt, um Flimmern im Kamerabild zu vermeiden. In manchen Situationen, wenn z.B. Kameras mit nicht üblichen Einstellungen verwendet werden, kann es erforderlich sein, die PWM-Frequenz manuell zu ändern.

Ab Firmware 1.2.0 können Sie die Frequenz ändern, indem Sie auf dem FX1 oder FX2 DMX Kanal den Wert 255 senden. Nach der Aktivierung können Sie die LED PWM-Frequenz über den zugehörigen FX Geschwindigkeits- bzw. Richtungskanal einstellen. Die Einstellung wird nicht gespeichert, Sie müssen die Kanalwerte permanent senden, um die gewünschte LED PWM-Frequenz zu halten.

Sie können die PWM-Frequenz wie folgt einstellen:

<b>DMX Wert des FX Geschwindigkeits- und Richtungskanals</b>	<b>LED PWM-Frequenz</b>
0 - 127	Änderung in Schritten von 2.400 bis 3.000 Hz
128	Grundeinstellung (3.000 Hz)
129 - 254	Keine Funktion
255	Highspeed-Modus (24.000 Hz)

**Tabelle 1. Einstellung der PWM-Frequenz**

Im Highspeed-Modus beträgt die PWM-Frequenz 24.000 Hz. Dadurch wird Flimmern vollständig vermindern, die LEDs schalten jedoch im unteren Dimmbereich früher aus.

Die PWM-Frequenz beträgt in der Grundeinstellung 3.000 Hz.

## Vorprogrammierte Effekte (FX)

Ab Firmware 2.3.x stellt der MAC Ultra Wash eine Reihe vorprogrammierter Effektmakros, kurz FX, zur Verfügung. Die vollständige Beschreibung der FX finden Sie im Abschnitt "FX: Vorprogrammierte Effekte" auf Seite 28.

FX ermöglichen den schnellen Zugriff auf dynamische Effekte, ohne erst zeitaufwendig die Lichtsteuerung programmieren zu müssen.

# Gerätemenü

Im Gerätemenü nehmen Sie verschiedene Einstellungen (wie Einstellen der DMX Adresse des MAC Ultra Wash) vor. Sie können über das hinterleuchtete Display und die Menütasten verschiedene Daten auslesen, Service-Funktionen ausführen und Fehlermeldungen anzeigen.

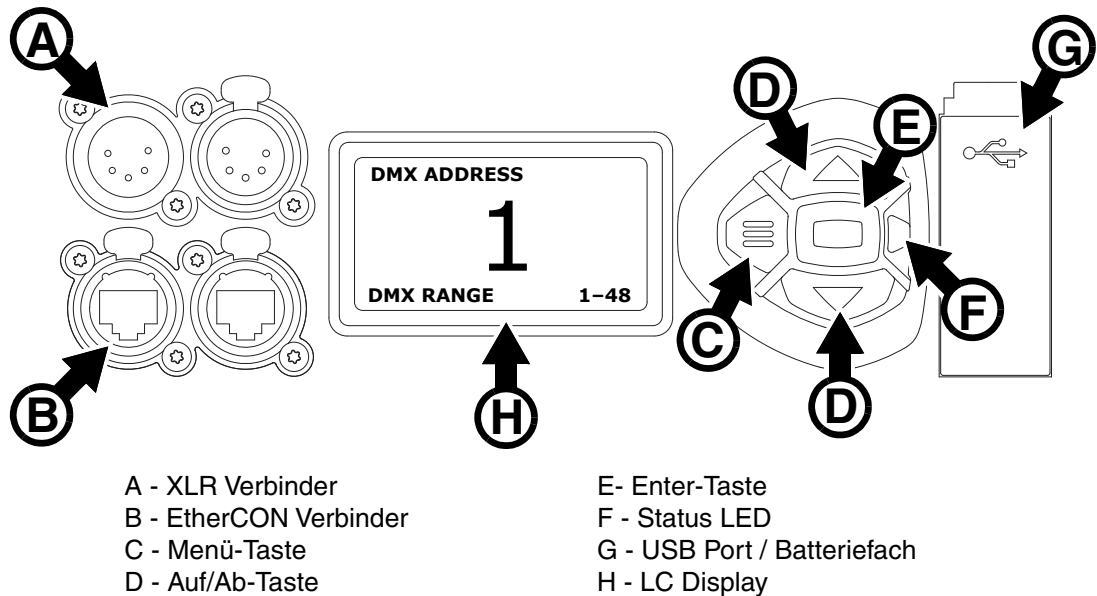

**Bild 2: Display und Gerätemenü**

Beim Einschalten initialisiert sich der MAC Ultra Wash. Nach erfolgreicher Initialisierung zeigt er seine DMX Adresse (oder Geräte-ID, wenn eine ID zugewiesen wurde) und Statusmeldungen (siehe Seite 36) im Display H an.

Sie können die Display-Darstellung um 180° drehen. Nehmen Sie die Einstellung im Menü **PERSONALITY** → **DISPLAY** oder im Shortcut-Menü (siehe "Kurzbefehle" auf Seite 10) vor.

## Verwenden der Menütasten

- Mit der Menütaste **C** oder der Enter-Taste **E** öffnen Sie das Menü.
- Mit den Auf/Ab-Tasten **D** blättern Sie durch das Menü.
- Drücken Sie die Enter-Taste **E**, um ein Menü zu öffnen oder eine Auswahl zu bestätigen.
- Der aktuell ausgewählte Menü-Eintrag wird mit einem Sternchen \* markiert.
- Mit der Menütaste **C** rufen Sie die nächsthöhere Menü-Ebene auf.

## Status LED

Die LED **F** neben den Menütasten zeigt den Gerätestatus über ihre Farbe und Leuchtverhalten an:

- **GRÜN**: Alle Parameter normal.
- **ORANGE**: Warnung (z.B. Service-Intervall erreicht).  
Wenn der **ERROR MODE** auf **Normal** gesetzt wurde, wird die Warnmeldung im Display gezeigt. Wenn der **ERROR MODE** auf **Silent** gesetzt wurde, müssen Sie das Display mit Enter **E** aktivieren, um die Meldung anzuzeigen.
- **ROT**: Fehlermeldung.  
Wenn der **ERROR MODE** auf **Normal** gesetzt wurde, wird die Fehlermeldung im Display gezeigt. Wenn der **ERROR MODE** auf **Silent** gesetzt wurde, müssen Sie das Display mit Enter **E** aktivieren, um die Meldung anzuzeigen.
- **BLINKEND**: Kein gültiges DMX Signal erkannt.
- **KONSTANT**: Gültiges DMX Signal erkannt.

Die Status LED ist auch aktiv, wenn das Display nicht aktiv ist. Wenn das Display abschaltet, leuchtet die Status LED dennoch bei Vorliegen einer Warnung oder eines Fehlers.

## Pufferbatterie

Warnung! Versuchen Sie nicht, die Lithium-Batterie zu laden - Feuer- und Explosionsgefahr! Ersetzen Sie die Batterie nur durch eine Batterie des selben Typs. Neue Batterien erhalten Sie bei Martin.

Der MAC Ultra Wash verfügt über eine CR123A 3V Lithium-Pufferbatterie im Batteriefach neben dem Gerätemenü. Dadurch können Sie die wichtigsten Funktionen des Gerätemenüs auch dann aufrufen, wenn das Gerät von der Stromquelle getrennt ist. Folgende Funktionen stehen im Batteriebetrieb zur Verfügung:

- DMX Adresse
- Geräte-ID
- Alle Geräteeinstellungen (Pan / Tilt, Kühlung, Lüfterreinigung, Dimmkurve, DMX Reset, Kurzbefehle, alle Display-Einstellungen, Fehlermodus)
- Werkseinstellung
- Information (Betriebsstunden und Einschaltzyklen, Software-Version)
- Fehlerliste

Das Gerätemenü wird bei ausgeschaltetem Gerät durch Drücken der Menütaste C aktiviert. Drücken Sie C erneut, um das Menü zu öffnen. Die Displaybeleuchtung erlischt nach 10 s ohne Aktivität, das Gerätemenü wird nach 1 Minute ohne Aktivität deaktiviert. Drücken Sie erneut die Menütaste C, um das Gerätemenü wieder zu aktivieren.

## Kurzbefehle

Halten Sie die Menütaste C 2-3 Sekunden gedrückt, um das Kurzbefehl-Menü zu öffnen. Wählen Sie den gewünschten Befehl mit den Auf/Ab-Tasten D und drücken Sie die Enter-Taste E zur Ausführung des Befehls oder die Menütaste C, um das Menü zu verlassen.

- **RESET ALL** initialisiert das Gerät.
- **ROTATE DISPLAY** dreht die Anzeige im Display des MAC Ultra Wash um 180°.
- **FOLLOW SPOT TOGGLE** aktiviert oder deaktiviert den Verfolger-Modus (siehe 'FOLLOWSPOT MODE' auf Seite 16).
- **TOGGLE HOLD POSITION** blockiert die Pan-/Tiltmotoren und hält den Kopf in der aktuellen Position. Diese Funktion ist nützlich, wenn der Scheinwerfer im Verfolgermodus länger auf eine bestimmte Position leuchten soll.

## Dauerhaft gespeicherte Einstellungen

Die folgenden Einstellungen werden dauerhaft gespeichert und gehen beim Ausschalten des MAC Ultra Wash oder beim Aktualisieren der Software nicht verloren:

- DMX Adresse
- Geräte-ID
- Alle persönlichen Einstellungen (Pan/Tilt, Lüftereinstellung, Dimmkurve, DMX Reset, Effekt-Shortcuts, alle Display-Einstellungen, Fehlermodus, usw.)
- Rücksetzbare und nicht rücksetzbare Betriebsstundenzähler
- Alle Service-Einstellungen (Justage, Kalibrierung)

Diese Einstellungen können über das Gerätemenü oder per DMX auf die Werkseinstellungen gesetzt werden.

## Service-Modus

Halten Sie die Menütaste **C** und Enter-Taste **E** beim Einschalten des Geräts gedrückt, um das Gerät im Service-Modus zu starten. Pan und Tilt werden deaktiviert. Im Display erscheint die Warnmeldung **SERV.** Der Service-Modus verhindert unbeabsichtigte Kopfbewegungen während Einstellarbeiten.

Ausschalten des Geräts beendet den Service-Modus.

# Steueroptionen

Sie können den MAC Ultra Wash über DMX und / oder das Martin P3 Videoprotokoll steuern. Das Gerät erkennt automatisch die empfangenen Daten. Sie müssen keine Einstellungen vornehmen.

Folgende Steueroptionen stehen zur Verfügung:

- DMX Steuerung über eine normale DMX-Datenleitung, die an den 5-poligen XLR-Verbinder angeschlossen wird.
- DMX Steuerung über eine Art-Net Netzwerkleitung, die an einen der EtherCON Verbinder angeschlossen wird.
- DMX Steuerung über eine streaming ACN Netzwerkleitung, die an einen der EtherCON Verbinder angeschlossen wird.
- DMX Steuerung über eine normale DMX-Datenleitung und P3 Videodaten über eine Netzwerkleitung.
- P3 Videodaten mit eingebetteten DMX-Befehlen über eine Netzwerkleitung. Verbinden Sie eine DMX / Art-Net / sACN Datenquelle mit einer P3 Systemsteuerung, um die DMX-Befehle in das P3 Videoprotokoll einzubetten und über die Netzwerkleitung an das Gerät zu senden.

Sie entscheiden, wie sich das Gerät verhält, wenn es gleichzeitig DMX-Befehle über den XLR-Verbinder und P3 Videodaten über den EtherCON Verbinder empfängt. Sie können die P3 Videodaten zur Steuerung der Intensität und / oder Farbe in Echtzeit verwenden.

## Ausfallsicherheit der Netzwerkverbindung

Die Netzwerkverbindung des MAC Ultra Wash ist ausfallsicher. Wenn der Strom für das Gerät ausfällt oder Sie das Gerät ausschalten, leitet es dennoch das Netzwerksignal weiter und das Art-Net / sACN / P3 Signal steht für weitere Geräte der Datenlinie ohne Unterbrechung zur Verfügung.

## Datenrate

Ethernet-Switches zur Verteilung des Art-Net, streaming ACN oder P3 Signals an einen MAC Ultra Wash müssen 10/100 Mbps Switches sein, da das Gerät Gigabit Netzwerke nicht unterstützt.

# DMX

Der MAC Ultra Wash ist kompatibel zur DMX-512A Norm.

## Einrichten der DMX Adresse

Die DMX Adresse oder Startadresse ist der erste Kanal, ab dem das Gerät auf Befehle von der Steuerung reagiert. Um jedes Gerät unabhängig voneinander zu steuern, müssen Sie ihnen einen eigenen Adressbereich zuordnen. Zwei MAC Ultra Wash können über die selbe Startadresse verfügen, sie reagieren dann identisch und können nicht unabhängig gesteuert werden. Gleiche Startadressen können sinnvoll sein, wenn eine Fehlerdiagnose gestellt werden soll oder die Geräte symmetrisch agieren sollen, besonders wenn inverses Pan/Tilt-Verhalten eingestellt wird.

Der DMX Adressbereich ist begrenzt, um die Wahl von DMX Adressen, die über den erlaubten Bereich hinausgehen, zu verhindern.

Setzen der DMX Adresse des Gerätes:

1. Öffnen Sie das Hauptmenü durch Drücken der Enter-Taste. Blättern Sie zu DMX SETUP.
2. Öffnen Sie mit Enter das Menü **DMX ADDRESS**. Wählen Sie die gewünschte Adresse mit den Auf/Ab-Tasten. Übernehmen Sie die Einstellung mit Enter.
3. Rufen Sie das Hauptmenü mit der Menütaste auf.

## DMX-Modi

Über das Menü **CONTROL MODE** (ab Firmware-version 2.3.0) können Sie den MAC Ultra Wash auf einen der zwei DMX-Betriebsmodi einstellen: Basic oder Compact.

- Im Basic-Modus steht eine 8-Bit-Steuerung für Strobe, Farbrad, Frost, Prisma, Iris und FX sowie eine 16-Bit-Steuerung für Dimmer, CMY-Farbmischung, Farbtemperatureinstellung, Zoom, Fokus, Pan und Tilt zur Verfügung.

- Der Compact-Modus umfasst alle Funktionen des Basic-Modus, jedoch ohne P3 Mix und FX-Steuerungsoptionen, um den DMX-Fußabdruck auf 23 Kanäle zu reduzieren.

So stellen Sie den DMX-Modus des Geräts ein:

1. Drücken Sie die Enter-Taste, um das Hauptmenü aufzurufen.
2. Navigieren Sie zu CONTROL MODE und drücken Sie die Enter-Taste. Wählen Sie anschließend BASIC oder COMPACT aus und drücken Sie die Enter-Taste, um die Wahl zu speichern.
3. Drücken Sie die Menü-Taste, um das Menü zu verlassen.

## P3 Video

Der MAC Ultra Wash ist kompatibel zum Martin-eigenen P3 Videoprotokoll. Es ist seit über 10 Jahren ein anerkannter Standard der Industrie. Das P3 Protokoll sendet über eine Netzwerkleitung Videodaten eines P3-kompatiblen Medienservers oder anderer Videoquellen an P3-kompatible LED Endgeräte.

Die intuitive, grafische Bedienoberfläche der Martin P3 Systemsteuerungen ermöglicht die Einrichtung komplexer Installationen in sehr kurzer Zeit. Die Geräte werden automatisch erkannt und per drag-and-drop auf dem Bildschirm angeordnet. Die Latenz des Systems ist sehr gering, zwischen den Geräten tritt keine Latenz auf, da sie synchron betrieben werden. Sie müssen keine IP Adressen kennen, denn die P3 Systemsteuerung verwendet keine IP Adressen zur Kommunikation.

Das P3 Videoprotokoll sendet DMX- und Videodaten über eine Netzwerkleitung. Die können die Videodaten beim MAC Ultra Wash zur Steuerung der Intensität und Farbe in Echtzeit verwenden. Der P3 Mix-DMX Kanal steuert, ob das DMX oder P3 Signal zur Steuerung verwendet wird.

## RDM

Der MAC Ultra Wash kann über eine normale DMX Datenleitung, Art-Net oder sACN Netzwerkleitungen per RDM (Remote Device Management) gemäß dem ESTA-Standard *American National Standard E1.20-2006* mit der Steuerung kommunizieren.

RDM ist ein bidirektionales Kommunikationsprotokoll innerhalb eines DMX 512 Steuersystems. Es ist der offene Standard zur Konfiguration und Überwachung von DMX 512 kompatiblen Geräten.

Das RDM Protokoll verwendet zur Kommunikation Datenpakete, die in den DMX 512 Datenstrom ohne Beeinträchtigung von nicht RDM-fähigen Geräten eingefügt werden. RDM kompatible Lichtsteuerungen oder RDM Steuerungen können so Befehle an ein bestimmtes Gerät senden oder Informationen von einem bestimmten Gerät erhalten.

Neue Firmware-Versionen können die RDM PID-Liste erweitern. Informationen hierzu finden Sie in den Release-Hinweisen der Firmware.

### RDM ID

Jeder MAC Ultra Wash verfügt über eine ab Werk vergebene RDM UID (Unique Identification Number) zur Adressierung und Identifizierung des Geräts in einem RDM System. Sie finden die RDM UID im Menü **INFORMATION**, Untermenü **RDM UID**.

### Unterstützte RDM PIDs

Der MAC Ultra Wash unterstützt verschiedene Standard-RDM PIDs (Parameter IDs) der ESTA und verschiedene herstellerspezifische PIDs.

Siehe folgende Liste der unterstützten RDM PIDs.

## Standard RDM Parameter IDs

GET Erlaubt	SET Erlaubt	RDM parameter IDs	Hinweis
<b>Netzwerkverwaltung</b>			
		DISC_UNIQUE_BRANCH	
		DISC_MUTE	
		DISC_UN_MUTE	
<b>Statusermittlung</b>			
✓		QUEUED_MESSAGE	
✓		STATUS_MESSAGES	
✓		STATUS_ID_DESCRIPTION	
	✓	CLEAR_STATUS_ID	
<b>RDM-Information</b>			
✓		SUPPORTED_PARAMETERS	
✓		PARAMETER_DESCRIPTION	
<b>Produkt-Information</b>			
✓		DEVICE_INFO	
✓		DEVICE_MODEL_DESCRIPTION	
✓		MANUFACTURER_LABEL	
✓	✓	DEVICE_LABEL	
✓	✓	FACTORY_DEFAULTS	
✓		SOFTWARE_VERSION_LABEL	
<b>DMX Setup</b>			
✓	✓	DMX_PERSONALITY	
✓		DMX_PERSONALITY_DESCRIPTION	
✓	✓	DMX_START_ADDRESS	
✓		SLOT DESCRIPTION	
<b>Sensoren</b>			
✓		SENSOR_DEFINITION	
✓		SENSOR_VALUE	
<b>Nutzungsinformation</b>			
✓		DEVICE_HOURS	
✓		LAMP_HOURS	
✓		DEVICE_POWER_CYCLES	
<b>Display-Einstellung</b>			
✓	✓	DISPLAY_INVERT	
✓	✓	DISPLAY_LEVEL	
<b>Konfiguration</b>			
✓	✓	PAN_INVERT	
✓	✓	TILT_INVERT	
<b>Netzwerk-Konfiguration</b>			
✓		LIST_INTERFACES	
✓		INTERFACE_LABEL	
✓		INTERFACE_HARDWARE_ADDRESS_TYPE1	
✓		IPV4_DHCP_MODE	
✓		IPV4_CURRENT_ADDRESS	
✓	✓	IPV4_STATIC_ADDRESS	
	✓	INTERFACE_APPLY_CONFIGURATION	

Steuerung			
✓	✓	IDENTIFY_DEVICE	
	✓	RESET_DEVICE	
✓	✓	PERFORM_SELFTEST	
✓		SELF_TEST_DESCRIPTION	

## Herstellerspezifische RDM Parameter IDs

GET Erlaubt	SET Erlaubt	RDM Parameter IDs (slot 21-22)	Hinweis
		DMX Protokoll	
✓	✓	DMX_RESET_ENABLE	
		Geräteverhalten	
✓	✓	EFFECT_SPEED	
✓	✓	EFFECT_SHORTCUT_ENABLE	
✓	✓	DISPLAY_ERRORS_ENABLE	
✓	✓	DIMMER_CURVE	
✓	✓	COLOR_MODE	Kalibriert / nicht kalibriert (raw) / erweitert
✓	✓	VIDEO_TRACKING	
✓	✓	FOCUS_TRACKING	
✓	✓	DISPLAY_AUTO_OFF	
✓	✓	HIBERNATION_MODE	
✓	✓	TUNGSTEN_MODE	
✓	✓	KEYLIGHT_CALIBRATION	Automatic - Manual - Off
		Pan/Tilt	
✓	✓	PAN_TILT_SPEED	Fast - Smooth - Standard
✓	✓	PAN_TILT_LIMITATION_ENABLE	
✓	✓	PAN_LIMITATION_MINIMUM	
✓	✓	PAN_LIMITATION_MAXIMUM	
✓	✓	TILT_LIMITATION_MINIMUM	
✓	✓	TILT_LIMITATION_MAXIMUM	
	✓	PAN_TILT_LIMITATION_RESET	
		Kühlung	
✓	✓	FAN_MODE	
✓	✓	FAN_CLEAN	
		Geräte-Information	
✓	✓	FIXTURE_ID	
✓		SERIAL_NUMBER	

# Einrichten des Geräts

Das Bedienfeld (siehe "Gerätemenü" auf Seite 9) und der Gerätesteuerkanal (siehe "Setzen der Einstellungen per DMX" auf Seite 22) dienen der Anpassung verschiedener Einstellungen.

## Geräte-ID

Sie können dem MAC Ultra Wash eine vierstellige ID-Nummer zur einfachen Identifizierung des Geräts in einer Installation zuweisen. Beim ersten Einschalten des Geräts zeigt das Gerät seine DMX Adresse. Sobald Sie dem Gerät eine andere ID-Nummer als **0** im Menü **FIXTURE ID** zuweisen, zeigt der MAC Ultra Wash seine ID-Nummer (gekennzeichnet mit dem Wort **FIXTURE ID**) als Grundeinstellung im Display an.

## Anpassen der Einstellungen

Der MAC Ultra Wash bietet im Menü **PERSONALITY** verschiedene Optionen zur optimalen Anpassung des Geräts an seinen Einsatzzweck:

- Das **PAN/TILT** Menü enthält folgende Optionen:
  - **PAN INVERSE** und **TILT INVERSE** invertiert die Richtung der Pan- und Tiltbewegung. Damit können Sie schnell symmetrisches Verhalten von Geräten ohne Programmierung eines Cues erreichen.
  - **FOLLOWSPOT MODE** schaltet die Pan- und Tiltmotoren ab. Sie können den Kopf jetzt mit Hilfe der Griffe an der Rückseite des Kopfes als Verfolgerspot verwenden.  
**Warnung!** Der Kopf wird während des Betriebs heiß. Achten Sie darauf, dass sich der Verfolgerfahrer nicht verbrennen kann!  
Beachten Sie:
    - \* Wenn Sie den Followspot Mode im Menü **PERSONALITY** (oder per DMX über den Befehl im Gerätesteuerkanal) aktivieren, schaltet das Gerät **HOLD POSITION** (siehe unten) ein, um das Absinken des Kopfes zu verhindern. Der Bediener muss den Kopf mit **TOGGLE HOLD POSITION** freigeben, um ihn frei bewegen zu können.  
Der Kopf kann sich leicht bewegen, wenn Sie den **FOLLOWSPOT MODE** aktivieren und der Kopf seine Position hält.
    - \* Wenn Sie den Verfolgermodus ausschalten, führt das Gerät einen Pan/Tilt-Reset aus und fährt in die programmierte Position.
    - \* Die Pan- und Tiltmotoren werden abgeschaltet, um eine freie und weiche Bewegung zu ermöglichen. Sie müssen den Kopf jedoch immer in Position halten, außer Sie aktivieren die Funktion **TOGGLE HOLD POSITION** im Kurzbefehl-Menü, wie unten beschrieben. Wenn Sie den Kopf loslassen, sinkt die Vorderseite des Kopfes durch die Schwerkraft nach unten.
  - Drücken Sie die Menütaste 2 - 3 Sekunden, um das Kurzbefehl-Menü zu öffnen (siehe "Kurzbefehle" auf Seite 10) und den Verfolgermodus oder die Funktion **TOGGLE HOLD POSITION** aufzurufen. Aktivieren der Funktion **TOGGLE HOLD POSITION** im Verfolgermodus bewirkt, dass die Pan- und Tiltmotoren blockiert werden und der Kopf seine Position hält. Der Verfolgerfahrer kann so schnell zwischen freier Beweglichkeit und statischer Position umschalten.
  - **LIMIT PAN/TILT** ermöglicht die Begrenzung des Pan- und / oder Tiltbereichs in beiden Richtungen. Dadurch können Sie bei beengten Verhältnissen (z.B. andere Geräte oder Traversen-Elemente) die Kollision mit anderen Objekten verhindern. Der Bewegungsbereich des Kopfes und der Ausleuchtbereich werden dadurch eingeschränkt. Die Funktion kann verwendet werden, um eine Blendung von Zuschauern zu vermeiden.  
**PAN MIN** und **TILT MIN** setzen die untere Begrenzung für Pan und Tilt, **PAN MAX** und **TILT MAX** setzen die obere Begrenzung. Der Bewegungsbereich des Kopfes bleibt innerhalb der gesetzten Begrenzungen in einem sicheren Bereich.
    - Um die Begrenzung über das Gerätemenü zu setzen, öffnen Sie das Menü **LIMIT PAN/TILT** und geben die oberen und unteren Begrenzungen für Pan und Tilt als 16 bit-Werte ein. Der Wertebereich reicht von -32.767 bis 32.768.

- Um die Begrenzungen per DMX zu setzen, bewegen Sie den Kopf per DMX in die Pan- und Tiltposition der unteren Begrenzungen, aktivieren dann die Funktion *Pan minimum* und *Tilt minimum* des Gerätesteuerkanals und senden die Werte mindestens 1 Sekunde, um sie zu übernehmen. Wiederholen Sie den Vorgang, um die oberen Begrenzungen zu setzen.

Beachten Sie, dass der Kopf bei ausgeschaltetem Gerät die Begrenzung durch die Schwerkraft verlassen kann.

**RESET PAN/TILT LIMITS** setzt die Grenzwerte zurück. Die Grundeinstellung ist geeignet, um das Gerät in einer GT Pre-Rig Truss mit Martin Halfcouplern vorzumontieren. Wenn Sie das Gerät in dieser Traverse montieren, müssen Sie nur den Befehl **RESET PAN/TILT LIMITS** ausführen und die Funktion **LIMIT ENABLE** auf **ON** setzen, um die Kollision des Kopfes mit der Traverse zu verhindern.

- Das Menü **SPEED** stellt zwei Optionen zur Verfügung:
  - **PAN/TILT SPEED** ermöglicht die Wahl der Pan-/Tiltgeschwindigkeit zwischen **STANDARD** (meist passende Einstellung), **FAST** (auf Geschwindigkeit optimiert) oder **SMOOTH** (für ruckfreie Bewegung optimiert. Diese Einstellung ist sinnvoll, wenn langsame Bewegungen bei großer Entfernung gefordert werden). Wenn Sie den MAC Ultra Wash in einem Verfolgersystem verwenden, empfehlen wir die Einstellung FAST. Damit erreichen Sie die schnellste Reaktion, Beschleunigung und allgemeine Geschwindigkeit des Kopfes.
  - **EFFECT SPEED** bietet die Optionen **STANDARD** (meist passende Einstellung), **FOLLOW P/T** (die Geschwindigkeit der Effekte entspricht der Pan-/Tiltgeschwindigkeit), **FAST** (schnelle Effekte) oder **SLOW** (für ruckfreie Bewegung optimiert. Diese Einstellung ist sinnvoll, wenn die Effekte sehr langsam und minimal wechseln).
- **DIMMER CURVE** stellt vier Dimmkurven zur Verfügung (siehe Bild 3):
  - **LINEAR – (optisch linear)** Die Intensität nimmt proportional zum DMX-Wert zu oder ab.
  - **SQUARE LAW – (exponentiell)** Die Intensität nimmt im unteren Bereich langsam, im oberen Bereich schnell zu.
  - **INV SQUARE LAW – (invers exponentiell)** Die Intensität nimmt im unteren Bereich schnell, im oberen Bereich langsam zu.
  - **S-CURVE – (S-Kurve)** Die Intensität nimmt im unteren und oberen Bereich langsam, im mittleren Bereich schnell zu. Die Kurve simuliert das Verhalten einer Glühlichtquelle, die mit einem RMS Dimmer gedimmt wird.

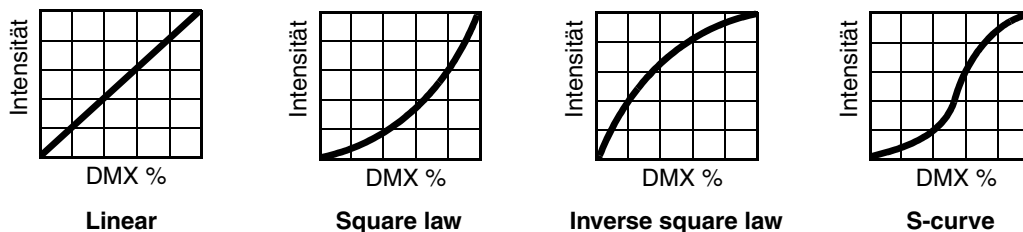

**Bild 3: Dimmkurven**

- **TUNGSTEN EMULATOR** emuliert das warme Licht und Dimmverhalten einer Glühlichtquelle.
- **COLOR MODE** unterstützt verschiedene Betriebsarten der CMY-Filter:
- Raw Mode (Grundeinstellung), ermöglicht die direkte Steuerung der Filter wie in allen früheren Firmware-Versionen.
  - Calibrated Mode ermöglicht die Kalibrierung der CMY Farbmischung. Der Calibrated Mode ist sinnvoll, wenn Sie zwischen verschiedenen Geräten bei gleicher Einstellung Farbabweichungen beobachten. Beachten Sie, dass die Farben der CMY Farbmischung im Calibrated Mode deutlich von den Farben, die im Raw Mode erzeugt werden, abweichen können. Mehrere Geräte in einer Installation sollten ALLE im Raw, Calibrated oder Extended Mode verwendet werden, um die Farbabweichungen gering zu halten.
  - Extended Mode (ab Firmware v.2.0.0) stellt verbesserte Farbkonsistenz über viele Geräte sicher. Außerdem wird die Farbsättigung verbessert. Der Calibrated Mode (siehe oben) erzeugt kalibrierte Farben über das gesamte Spektrum. Tief gesättigte Farben sind jedoch weniger tief gesättigt als technisch möglich. Der Extended Mode erzeugt eine Kombination aus kalibrierten Mischfarben und gesättigten reinen Farben.

Bitte beachten Sie den Hinweis im Abschnitt "Service" auf Seite 20 bezüglich der Verwendung der originalen (oder passenden) Module im Scheinwerfer, wenn Sie den Calibrated Mode verwenden.

- **FOCUS TRACKING** zieht die Fokussierung nach, wenn der Zoomwinkel verändert wird. Die Abbildungsschärfe der Projektion ändert sich nicht. Sie können die Funktion aktivieren oder deaktivieren. Sie können zwischen naher, mittlerer oder weiter Projektionsentfernung wählen, um die Funktion für die vorliegende Entfernung zu optimieren.
- **VIDEO TRACKING** optimiert das Verhalten des MAC Ultra Wash bei Verwendung mit einer Videoquelle. Normalerweise versucht das Gerät, die empfangenen DMX-Signale in möglichst ruckfreie Farb- und Intensitätsänderungen umzusetzen. Die Verarbeitung benötigt Bruchteile von Sekunden. Empfängt das Gerät DMX-Signale, die aus der Umrechnung eines Videobildes stammen, kann die Verzögerung zu Interferenzen führen. In diesem Modus wird das DMX-Signal ohne Verzögerung umgesetzt. Bei aktivem Video Tracking kann im unteren Dimmbereich bei langsamer Dimmung per DMX die Dimmqualität etwas schlechter als gewohnt sein.  
Im P3 Mixed Mode steuert das Videosignal Helligkeit und Farbe des Lichts. Bei sehr dynamischen Videoinhalt können die CMY-Motoren der Änderung eventuell nicht folgen, während die Intensität folgen kann. Dies kann bei bestimmten Inhalten zu weißen Blitzen führen. Wenn Sie sehr dynamische Videos verwenden, empfehlen wir die Verwendung des P3 Video Modes und die Steuerung der Farbe per DMX und nicht per P3 Protokoll.  
Für beste Ergebnisse sollten Sie den Modus nur in Verbindung mit Videos verwenden. Deaktivieren Sie den Modus während des normalen DMX-Betriebs (Grundeinstellung).
- **DMX RESET** definiert, ob das Gerät oder einzelne Effekte per DMX initialisiert werden können. Schalten Sie die Option aus, um unbeabsichtigte Resets während einer Show zu verhindern.
- **EFFECT SHORTCUTS** legt fest, ob ein Effekt den kürzesten Weg zwischen zwei Einstellungen nimmt (Shortcut aktiv) oder nicht (z.B. nur in eine Richtung dreht, Shortcut nicht aktiv). Wenn Sie die Shortcuts aktiviert haben, können die Effekträder über die offene (weiße) Position fahren.
- **COOLING MODE** unterstützt fünf Lüftermodi:
  - **CONSTANT FAN FULL** - Erzeugt die niedrigste Betriebstemperatur, da die Lüfter konstant mit hoher Drehzahl laufen. Die maximale Intensität wird begrenzt, wenn die Betriebstemperatur zu hoch wird, um Schaden am Gerät zu verhindern.
  - **CONSTANT FAN MEDIUM** - Die Lüfter laufen konstant mit mittlerer Drehzahl. Die maximale Intensität wird begrenzt, wenn die Betriebstemperatur zu hoch wird, um Schaden am Gerät zu verhindern.
  - **CONSTANT FAN LOW** - Die Lüfter laufen konstant mit niedriger Drehzahl. Die maximale Intensität wird begrenzt, wenn die Betriebstemperatur zu hoch wird, um Schaden am Gerät zu verhindern.
  - **CONSTANT FAN ULOW (ULTRALOW)** - Die Lüfter laufen konstant mit sehr niedriger Drehzahl. Das Gerät ist in diesem Modus sehr leise. Die maximale Intensität wird begrenzt, wenn die Betriebstemperatur zu hoch wird, um Schaden am Gerät zu verhindern.
  - **REGULATED FANS** - Diese Einstellung steuert die Drehzahl der Lüfter temperaturabhängig. Dadurch wird leiser Betrieb bei maximaler Intensität erreicht. Die Lüfter laufen zunächst nur mit der Drehzahl, die für die ausreichende Kühlung der Komponenten erforderlich ist. Wenn sich die Betriebstemperatur erhöht, erhöht sich die Lüfterdrehzahl, um die ausreichende Kühlung sicher zu stellen. Wenn die Lüfter ihre maximale Drehzahl erreicht haben und die Betriebstemperatur weiter steigt, wird maximale Intensität begrenzt, um Schaden am Gerät zu verhindern.  
Die maximale Intensität des MAC Ultra Wash ist von seiner Betriebstemperatur abhängig. Die Wahl des Lüftermodus bestimmt deswegen die maximale Intensität. Der genaue Wert hängt von Faktoren wie Umgebungstemperatur, Belüftung der Installation usw. ab. Im Vergleich zum REGULATED FANS Mode sind die maximalen Intensitäten der anderen Lüftermodi ungefähr:
    - REGULATED FANS: 93%
    - CONSTANT FAN ULOW: 72%
    - CONSTANT FAN LOW: 96%
    - CONSTANT FAN MEDIUM: 99%
    - CONSTANT FAN FULL: 100%
- **KEYLIGHT CALIBRATION** wird durch das Zumischen geringer CMY-Anteile zum Spektral- und/oder CTO-Filter erreicht, um über viele Geräte ein möglichst gleichmäßiges, weißes Licht zu erzeugen. Die CMY-Anteile werden im Werk ermittelt und als Kalibrierdaten im Gerät gespeichert. Der Ersatz eines der betroffenen Filter kann zu leichter Änderung der Farbtemperatur oder des Spektralbereichs im Vergleich zu anderen Geräten führen. Die Keylight Calibration Funktion ermöglicht die erneute Kalibrierung des Geräts und damit die Beseitigung von Inkonsistenzen.

- Ab Firmware 1.5.0 kann die Keylight Calibration über das Gerätemenü, den Gerätesteuerkanal, RDM oder P3 auf Automatisch, Manuell oder Deaktiviert gesetzt werden.
- **AUTOMATIC** verwendet die Kalibrierwerte, die während der Kalibrierung im Werk gesetzt wurden.
  - **MANUAL** verwendet die vom Anwender über den Gerätesteuerkanal programmierten Werte (siehe "Anpassen der Keylight-Kalibrierung per DMX" auf Seite 23).
  - **DISABLED** deaktiviert die Funktion. Bei Verwendung des Spektral- oder CTO-Filters werden keine CMY-Werte hinzugefügt.
- **DISPLAY** enthält folgende Optionen für das LC-Display:
    - **DISPLAY SLEEP** schaltet das Display kurze Zeit nach dem letzten Tastendruck am Gerätemenü ab. Wenn der ERROR MODE (siehe unten) auf NORMAL gesetzt wurde, leuchtet das Display auf, wenn ein Fehler auftritt.
    - **DISPLAY INTENSITY** stellt die Intensität der Hintergrundbeleuchtung des Displays ein. Sie können einen Wert von 10% bis 100% wählen.
    - **DISPLAY ROTATION** dreht die Darstellung im Display manuell um 180°. Damit kann das Display in jeder Orientierung abgelesen werden.
    - **TEMPERATURE UNIT** stellt ein, ob Temperaturen in °C oder °F angezeigt werden sollen.
  - **ERROR MODE** erlaubt oder unterdrückt die Anzeige von Fehlermeldungen.
    - **NORMAL** aktiviert das Display und schaltet die Displaybeleuchtung ein, wenn ein Fehler erkannt wird.
    - **SILENT** aktiviert das Display nicht, wenn ein Fehler erkannt wird. Sie können das Display manuell aktivieren, um die Fehlermeldung zu lesen.

In beiden Modi leuchtet die Status LED orange, wenn eine Warnung, und rot, wenn ein Fehler vorliegt.
  - **HIBERNATION MODE** schaltet die Lichtquelle und Lüfter aus und deaktiviert die Effekt- und Pan-/Tiltmotoren. Der Modus schützt das Gerät vor Verschmutzung durch Staub oder andere Fremdkörper, die angesaugt werden könnten. Er ist eine Option, die Lautstärke in besonders kritischen Schallsituationen zu minimieren. Die Energieeinsparung im Hibernation Mode ist ein Nebeneffekt. Das Gerät führt einen Reset aus, wenn Sie den Hibernation Mode beenden.
  - **SCENE CAPTURE** liest die im Moment empfangenen DMX-Werte aus und speichert sie als Szene im Gerät. Wenn Sie die Funktion **PLAYBACK** aktivieren, ruft das Gerät immer, wenn Sie das Gerät einschalten oder nachdem Sie deinen Reset ausgeführt haben, diese Szene auf.
    - Sobald das Gerät ein DMX-Signal empfängt, endet die Wiedergabe der Szene. Wenn Sie das Gerät aus- und wieder einschalten oder einen Reset ausführen, zeigt es die Szene, wenn es kein DMX-Signal empfängt.
    - Sie können den Aufruf der Szene unterdrücken, indem Sie im Menü SCENE CAPTURE oder dem Gerätesteuerkanal die Option PLAYBACK auf DISABLE setzen.

# Verwalten der Grundeinstellungen

## Werkseinstellungen

**FACTORY DEFAULT** stellt die Werkseinstellungen des Geräts wieder her. Die Kalibrierung der Effekte (Pan, Tilt, Zoom) wird nicht zurückgesetzt.

## Anwenderdefinierte Einstellungen

Die Anwender-Einstellungen CUSTOM 1 - CUSTOM 3 ermöglichen die Speicherung drei verschiedener Grundeinstellungen. Die Einstellungen des Menüs PERSONALITY und die DMX Adresse des Gerätes werden gespeichert.

# Geräteinformationen

Die folgenden Geräteinformationen können über das Display abgerufen werden:

- **POWER ON TIME** enthält einen rücksetzbaren und einen nicht rücksetzbaren Betriebsstundenzähler. Der nicht rücksetzbare Zähler zeigt die Betriebsstunden des Geräts seit seiner Produktion.
- **POWER ON CYCLES** enthält einen rücksetzbaren und einen nicht rücksetzbaren Zähler der Einschaltzyklen. Der nicht rücksetzbare Zähler zeigt die Einschaltzyklen des Geräts seit seiner Produktion.
- **SW VERSION** zeigt die installierte Version der Firmware an.
- **RDM UID** zeigt die einmalige, ab Werk vergebene ID für die Identifikation in RDM-Systemen an.
- **FAN SPEEDS** stellt verschiedene Informationen über die Lüfter des Geräts zur Verfügung.
- **TEMPERATURES** zeigt die Temperaturen verschiedener Komponenten des Geräts an.

# Temperaturen

Das Menü **TEMPERATURES** enthält verschiedene Temperaturangaben der PCBs des Geräts. Sie können jeweils die aktuelle, die höchste oder geringste gemessene Temperatur seit dem letzten Einschalten des Geräts zeigen.

# DMX Werteanzeige

Der MAC Ultra Wash zeigt die empfangenen DMX Werte im Menü **DMX LIVE** an. Die Funktion ist sinnvoll, um Probleme in Steuernetzwerken zu lokalisieren.

- **RATE** zeigt die DMX Refresh-Rate an. Werte unter 10 oder über 44 führen, besonders im Tracking-Modus, zu fehlerhafter Datenauswertung.
- **QUALITY** zeigt die Anzahl der fehlerfrei empfangenen Datenpakete als Prozentwert der insgesamt empfangenen Datenpakete an. Werte weit unter 100 weisen auf Interferenzen oder Fehler in der DMX Datenleitung hin. Dies ist oft die Ursache für nicht fehlerfrei funktionierende DMX Netzwerke.
- **START CODE** zeigt den DMX Startcode. Pakete mit anderen Startcodes als 0 können fehlerhaftes Verhalten des Geräts verursachen.

Die restlichen Optionen im Menü **DMX LIVE** blättern durch die DMX Kanäle des Geräts und zeigen die empfangenen DMX Werte zwischen 0 - 255.

# Testsequenzen

Das Menü **FIXTURE TEST** enthält verschiedene Testsequenzen:

- alle Effekte
- Dimmerfunktion
- einzelne mechanische Effekte oder
- nur Pan und Tilt.

Der Kopf kann sich während eines Tests bewegen oder aufleuchten. Bitte beachten Sie dies, bevor Sie eine Testsequenz starten.

Starten einer Testsequenz:

- Wählen Sie im Menü **FIXTURE TEST** eine der Testsequenzen **TEST ALL**, **TEST LEDS**, **TEST EFFECTS** oder **TEST PAN/TILT** und drücken Sie Enter.
- Im Menü **TEST EFFECTS** blättern Sie zu dem Effekt, den Sie testen wollen, und drücken Enter, um die Testsequenz für diesen Effekt zu starten.
- Im Menü **TEST PAN/TILT** wählen Sie **PAN** oder **TILT**. Prüfen Sie, ob die Basis stabil steht und sich nicht bewegen kann, das Gerät nicht umfallen oder herunterfallen kann und der Kopf nicht mit anderen Objekten kollidieren kann. Drücken Sie Enter, um die Testsequenz zu starten.
- Drücken Sie MENU, um eine Testsequenz zu stoppen.

# Manuelle Steuerung

Das Menü **MANUAL CONTROL** ermöglicht den Reset und die manuelle Steuerung des Geräts ohne externe DMX Steuerung.

Um Befehle im Menü **MANUAL CONTROL** auszuführen, wählen Sie den Effekt und geben einen Wert zwischen 0 - 255 für Funktionen mit 8 bit Auflösung und einen Wert zwischen 0 - 65.535 für Funktionen mit 16 bit Auflösung ein. Die Menüeinträge und Werte entsprechen den Befehlen, die Sie im DMX Protokoll ab Seite 24 finden.

Wenn Sie das Menü **MANUAL CONTROL** verlassen, behält das Gerät die Position und Werte des Effekts, bis Sie ein anderes Menü öffnen. Wenn Sie ein anderes Menü öffnen, ruft das Gerät die Grundeinstellungen auf. Das Gerät ruft die Grundeinstellungen auch auf, wenn Sie das Menü **MANUAL CONTROL** verlassen und wieder öffnen.

# Service

Die Beschreibung der Wartung des Geräts und des Menüs **SERVICE** finden Sie in den MAC Ultra Wash Sicherheits- und Installationshinweisen, die mit dem Gerät geliefert werden und zum Download im MAC Ultra Wash Bereich der Martin Webseite [www.martin.com](http://www.martin.com) bereitstehen.

## Automatische Pan/Tilt-Kalibrierung

Ab Firmware v.2.0.0 können Sie Pan und Tilt im Menü **SERVICE** → **ADJUST** automatisch kalibrieren.

**Wichtig!** Während der automatische Kalibrierung überstreicht das Gerät seinen vollständigen Pan/Tilt-Bereich. Stellen Sie sicher, dass sich der Kopf frei bewegen und nicht mit anderen Objekten kollidieren kann, bevor Sie diese Funktion aufrufen.

## Modul- und Gerätekalibrierung

Das Gerät wird im Werk mit installierter Lichtquelle, CMY-Modul und Effektmodul (Farbradmodul) kalibriert. Wir empfehlen, das Gerät im Reparaturfall wieder mit den Originalmodulen zusammen zu bauen. Wenn Sie Module zwischen verschiedenen Geräten tauschen, könnte eine erneute Kalibrierung erforderlich sein, um konsistente Farben über verschiedene Geräte sicher zu stellen. Jedes Modul verfügt über einen kleinen Aufkleber mit Typ und Seriennummer des Geräts, in das ein Modul ab Werk eingebaut wurde. Dies erleichtert die Zuordnung eines Moduls zu einem Gerät, falls erforderlich.

Wenn Sie ein Modul oder CMY Filter ersetzt haben und eine Farbabweichung im Vergleich zu anderen MAC Ultra Wash feststellen, stellt die Firmware v.2.0.0 oder später verschiedene Optionen bereit. Diese Optionen ermöglichen die Wahl der Quelle der Kalibrierdaten im Menü **SERVICE** → **COLOR CAL DATA**. Das Gerät kann die Quelle der Kalibrierdaten selbstständig wählen, die Kalibrierdaten des Mainboards oder der

Lichtquelle verwenden, oder Sie wählen eine von fünf Standard-Datensätzen. Verwenden Sie den Datensatz, der die beste Farbkonsistenz über mehrere Geräte erzielt.

### **Der Calibrated Mode benötigt die Original-Module des Scheinwerfers**

Für die fehlerfreie Funktion des kalibrierte Color Mode müssen das originale Mainboard, die originale Light Engine und das originale CMY Farbmischmodul des Scheinwerfers verwendet werden. Dies gilt bei der Anwendung oder bei dem Hochladen der Firmware-Version 1.6.0 oder höher. Wenn die Möglichkeit besteht, dass eine oder mehrere Komponenten ersetzt wurden, empfehlen wir die Prüfung des Scheinwerfers durch einen Martin Servicetechniker mit Hilfe der Service-Anleitung von Martin. Das Mainboard (UI PCBA) hat keine sichtbare Seriennummer. Die Light Engine und das Farbmischmodul sind mit Seriennummer-Aufklebern versehen. Ihre Seriennummern müssen mit den auf der Unterseite des Scheinwerfers angegebenen Seriennummern übereinstimmen.

# Setzen der Einstellungen per DMX

Bestimmte Einstellungen und Parameter können über den Gerätesteuerkanal 23 gesetzt werden. Einstellungen, die per DMX geändert werden, überschreiben Einstellungen, die über das Gerätemenü vorgenommen wurden.

Um die unbeabsichtigte Änderung einer Einstellung zu vermeiden und dadurch etwa eine Show zu unterbrechen, müssen die meisten Befehle mehrere Sekunden gesendet werden, bevor sie akzeptiert werden. Der Befehl zum Ausschalten der Display-Beleuchtung muss z.B. eine Sekunde gesendet werden, der Befehl für einen Reset fünf Sekunden. Die erforderlichen Zeiten, um den DMX Befehl umzusetzen, finden Sie im DMX Protokoll ab Seite 25.

## Reset

Sie können alle oder einzelne Effekte während des Betriebs neu initialisieren. Der Reset einzelner Effekte ist zeitsparend und stört eine Show wesentlich weniger als der Reset des gesamten Geräts.

## Beleuchtung des Displays

Die Beleuchtung des Displays kann per DMX ein- und ausgeschaltet werden. Dies ermöglicht das Ablesen der DMX Adresse bei installiertem Gerät, wenn das Display während der Show ausgeschaltet sein soll.

Anschließend kehrt das Display wieder, gemäß den Einstellungen des Gerätemenüs, in den Ruhezustand zurück. Um es wieder einzuschalten, senden Sie erneut den entsprechenden DMX Befehl.

## Überschreiben der Einstellungen des Gerätemenüs

Einige Einstellungen können per DMX geändert werden. Die Einstellungen des Gerätemenüs werden in diesem Fall überschrieben. Im Abschnitt "DMX Protokolle" auf Seite 24 finden Sie weitere Informationen zu diesen Parametern.

- Dimmkurve
- Tungsten-Emulation
- Pan-/Tiltgeschwindigkeit
- Effekt-Shortcuts oder Parameter-Shortcuts (Effekt wechselt bei aktiver Funktion auf kurzem Weg, auch über die offene Position)
- Zoom-/Fokuskopplung
- Video Tracking
- Lüftermodus

## Ändern der Kalibrierwerte per DMX

Über den Gerätesteuerkanal können Sie die Kalibrierwerte von Pan, Tilt und allen Effekten per DMX in Prozentschritten ändern.

Ändern eines Kalibrierwerts:

1. Setzen Sie den DMX Wert des Effektes, dessen Kalibrierung Sie ändern wollen (setzen Sie z.B. den DMX Wert für Zoom für alle Geräte einer Gruppe auf 200), über die DMX Steuerung.
2. Wählen Sie die Funktion 'Enable calibration adjustment' des Gerätesteuerkanals und senden Sie den Wert für fünf Sekunden, um die Funktion zu aktivieren.

3. Das Gerät registriert nun die aktuelle Position aller Effekte und hält sie auf Position. Um einen Effekt zu wählen, müssen Sie ihn freigeben, indem Sie seinen DMX Wert um +/- 10% ändern. Dann kehrt der Effekt auf die gehaltene Position zurück. Der Bereich des DMX Kanals wird als Kalibrierbereich interpretiert, er beträgt typischerweise +/- 5-10%. Die gesendeten DMX Werte entsprechen dann (8 oder 16 bit):
  - DMX Wert 0 = -5%
  - DMX Wert 127 / 32.767 = 0%
  - DMX Wert 255 / 65.535 = +5%.
4. Justieren Sie den Effekt. Wenn Sie, zum Beispiel, den Zoomwinkel jedes Geräts der Gruppe identisch anpassen wollen, justieren Sie jedes Gerät. Dies ist dann die Position beim DMX Wert 200.
5. Senden Sie einen 'Store XXX calibration' Befehl für den Effekt über den Gerätesteuerkanal. Senden Sie den Befehl mindestens fünf Sekunden, um die Einstellung zu speichern. Die geänderten Kalibrierwerte sind nun im Gerätespeicher abgelegt.
6. Nach Beendigung der Justage senden Sie den DMX Wert 0 für mindestens fünf Sekunden über den Gerätesteuerkanal, um die Kalibrierroutine zu verlassen und zum normalen DMX Betrieb zurück zu kehren.

Die Kalibrierwerte werden dauerhaft gespeichert. Einschaltzyklen und Aktualisieren der Firmware ändern die Werte nicht.

### Aufrufen der Werkskalibrierung

Wenn Sie alle anwenderdefinierten Kalibrierwerte löschen und die Werkskalibrierung aufrufen wollen, gehen Sie so vor:

1. Rufen Sie im Gerätesteuerkanal den Befehl 'Alle Kalibrierwerte auf Werkseinstellung setzen' auf und senden Sie den Befehl für fünf Sekunden.
2. Das Gerät verwendet nun die Werkskalibrierung.

Beachten Sie: Wenn Sie die Werkskalibrierung mit dem Befehl SERVICE → CALIBRATION → SAVE DEFAULTS des Gerätemenüs überschrieben haben, ruft das Gerät nicht die Werkskalibrierung, sondern die mit diesem Befehl gespeicherten Kalibrierwerte auf. Der Befehl SAVE DEFAULTS des Gerätemenüs ersetzt die Werkskalibrierung dauerhaft durch die anwenderdefinierten Werte.

## Anpassen der Keylight-Kalibrierung per DMX

Die Kalibrierung kann erforderlich sein, wenn Sie den Spektral- oder CTO-Filter ersetzt haben. Damit ist sichergestellt, dass das Keylight konsistent zu anderen Geräten bleibt. Siehe auch KEYLIGHT CALIBRATION auf Seite 17.

Das Anpassen der Keylight-Kalibrierung umfasst das Einstellen der Cyan, Magenta- und Gelb-Werte, die dem Spektral- oder CTO-Filter zugemischt werden, um konsistentes weißes Licht über mehrere Geräte zu erhalten. Die Kalibrierung wird per DMX durchgeführt.

Anpassen der Keylight-Kalibrierung in mehreren Geräten:

1. Schalten Sie die zu kalibrierenden Geräte ein und richten Sie den Lichtstrahl auf eine gleichmäßig weiße Wand.
2. Senden und halten Sie den DMX-Wert für die Funktion **Start CTO keylight calibration** oder **Start spectral enhancement keylight calibration** für 5 Sekunden für jedes zu kalibrierende Gerät über den Gerätesteuerkanal (Kanal 23). Die Geräte fahren den CTO- oder Spektralfilter ein und setzen die CMY-Werte auf 0%.
3. Stellen Sie die CMY-Werte jedes Geräts ein, bis das Licht aller Geräte gleich ist.
4. Senden und halten Sie über den Gerätesteuerkanal den DMX-Wert für **Store CTO keylight calibration** oder **Store spectral enhancement keylight calibration** für 5 Sekunden.

Die Geräte verhalten sich nun wie folgt:

- Im MANUAL Modus verwendet die Keylight Calibration die mit obiger Prozedur vom Anwender ermittelte Kalibrierung.
- Im AUTOMATIC Modus verwendet die Keylight Calibration die im Werk ermittelte Kalibrierung.

# DMX Protokolle

## Basic Mode

Ab Firmware-Version v.1.0.0.

Kanal	DMX Wert	Funktion	Fade Typ	Grundwert
<b>Stroboskop-Effekt / Intensität</b>				
<b>1</b>	0 - 19	<b>Strobe/Shutter Effekt</b> Shutter geschlossen	Snap	30
	20 - 49	Shutter offen		
	50 - 200	Strobe, langsam → schnell		
	201 - 210	Shutter offen		
	211 - 255	Zufälliger Strobe, langsam → schnell		
<b>2</b>	0 - 65535	<b>Dimmer (16 bit)</b> Geschlossen → offen	Fade	0
<b>3</b>				
<b>Farbe</b>				
<b>4</b>	0 - 65535	<b>Cyan (16 bit)</b> 0 → 100%	Fade	0
<b>5</b>				
<b>6</b>	0 - 65535	<b>Magenta (16 bit)</b> 0 → 100%	Fade	0
<b>7</b>				
<b>8</b>	0 - 65535	<b>Gelb (16 bit)</b> 0 → 100%	Fade	0
<b>9</b>				
<b>10</b>	0 - 65535	<b>CTC (16 bit)</b> 0 → 100%	Fade	0
<b>11</b>				
<b>12</b>		<b>Farbrad</b>	Snap	0
		<b>Index</b>		
	0	Teilfarben (kontinuierliche Farbrad-Indizierung) Offen		
	1 - 14	Offen → Farbe 1		
	15	Farbe 1 (Spektralfilter)		
	16 - 29	Farbe 1 → Farbe 2		
	30	Farbe 2 (Blau)		
	31 - 44	Farbe 2 → Farbe 3		
	45	Farbe 3 (Dunkelgrün)		
	46 - 59	Farbe 3 → Farbe 4		
	60	Farbe 4 (Orange)		
	61 - 74	Farbe 4 → Farbe 5		
	75	Farbe 5 (Navy-Blau)		
	76 - 89	Farbe 5 → Farbe 6		
	90	Farbe 6 (Dunkelrot)		
	91 - 104	Farbe 6 → Offen		
	105 - 160	Offen		
		<b>Vollfarben</b>		
	161 - 163	Farbe 1 (Spektralfilter)		
	164 - 166	Farbe 2 (Blau)		
167 - 169	Farbe 3 (Dunkelgrün)			
170 - 172	Farbe 4 (Orange)			
173 - 175	Farbe 5 (Navy-Blau)			
176 - 178	Farbe 6 (Dunkelrot)			
179 - 192	Offen			
	<b>Kontinuierliche Drehung</b>			
193 - 214	Im Uhrzeigersinn, schnell → langsam			
215 - 221	Stopp (Rad stoppt auf aktueller Position)			
222 - 243	Gegen Uhrzeigersinn langsam → schnell			
	<b>Zufälliger Farbwechsel</b>			
244 - 247	Schnell			
248 - 251	Mittel			
252 - 255	Langsam			

Tabelle 2: MAC Ultra Wash DMX Protokoll Basic-Modus

Kanal	DMX Wert	Funktion	Fade Typ	Grundwert
<b>Beam-Effekte</b>				
13	0 - 255	<b>Frost</b> Kein Frost → Voller Frost	Fade	0
14	0 - 200 201 - 225 226 - 230 231 - 255	<b>Irisblende</b> Offen → geschlossen Animiert schnell → langsam Irisblende stoppt auf aktueller Position Rückwärts animiert langsam → schnell	Fade	0
<b>Zoom / Fokus</b>				
15	0 - 65535	<b>Zoom (16 bit)</b> Weit → eng	Fade	32768
16				
17	0 - 65535	<b>Fokus (16 bit)</b> Unendlich → nah	Fade	32768
18				
<b>Bewegung</b>				
19	0 - 65535	<b>Pan (16 bit)</b> Links → rechts	Fade	32768
20				
21	0 - 65535	<b>Tilt (16 bit)</b> Vorne → hinten	Fade	32768
22				
<b>Gerätesteuerung</b>				
23	0 - 9 10 - 14 15 16 17 18 19 - 22 23 24 25 26 27 28 29 30 31 32 33 34 35 36 37 38 39 40 41 - 51 52 53 54 55 56 57 58 59 - 60	<b>Gerätesteuerkanal</b> <i>(Zum Ausführen Befehl so lange senden, wie angegeben)</i> Kalibriermodus beenden und normale Steuerung aktivieren – 5 s Gerätereset – 5 s <i>Keine Funktion</i> Reset Farbe – 5 s Reset Beam – 5 s Reset Pan und Tilt – 5 s <i>Keine Funktion</i> Lineare Dimmkurve – 1 s (überschreibt die Menü-Einstellung dauerhaft) Exponentielle Dimmkurve – 1 s (Grundeinstellung, überschreibt die Menü-Einstellung dauerhaft) Invers exponentielle Dimmkurve – 1 s (überschreibt die Menü-Einstellung dauerhaft) S-Kurve Dimmkurve – 1 s (überschreibt die Menü-Einstellung dauerhaft) Standard Pan-/Tiltgeschwindigkeit - 1 s (Grundeinstellung) Pan-/Tiltgeschwindigkeit schnell – 1 s (Grundeinstellung, überschreibt die Menü-Einstellung, nicht dauerhaft) Pan-/Tiltgeschwindigkeit langsam – 1 s (überschreibt die Menü-Einstellung, nicht dauerhaft) Effekt-Shortcut AN (Grundeinstellung) Effekt-Shortcut AUS Zoom-/Fokuskopplung AUS – 1 s Zoom-/Fokuskopplung = Nahfeld – 1 s Zoom-/Fokuskopplung = Mittelfeld (Grundeinstellung) – 1 s Zoom-/Fokuskopplung = Fernfeld – 1 s Videotracking AN Videotracking AUS (Grundeinstellung) Erweiterter Color Mode - 1 s Kalibrierter Color Mode - 1s Nicht kalibrierter Color Mode (Raw), Grundeinstellung) - 1 s <i>Keine Funktion</i> Displaybeleuchtung AN (Grundeinstellung) – 1 s Displaybeleuchtung AUS – 1 s Lüfter reguliert, maximale Intensität fest (Grundeinstellung) – 1 s Lüfter hohe Drehzahl, maximale Intensität variabel – 1 s Lüfter mittlere Drehzahl, maximale Intensität variabel – 1 s Lüfter geringe Drehzahl, maximale Intensität variabel – 1 s Lüfter sehr geringe Drehzahl, maximale Intensität variabel – 1 s <i>Keine Funktion</i>	Snap	0

Tabelle 2: MAC Ultra Wash DMX Protokoll Basic-Modus

Kanal	DMX Wert	Funktion	Fade Typ	Grundwert
<b>23 Forts.</b>	61	Hibernation-Modus AN – 1 s	Snap	0
	62	Hibernation-Modus AUS – 1 s		
	63	Verfolgermodus AN – 5 s		
	64	Verfolgermodus AUS (Grundeinstellung) – 5 s		
	65	Pan-/Tiltbegrenzung AN – 1 s		
	66	Pan-/Tiltbegrenzung AUS (Grundeinstellung) – 1 s		
	67	Untere Panbegrenzung – 1 s		
	68	Obere Panbegrenzung – 1 s		
	69	Untere Tiltbegrenzung – 1 s		
	70	Obere Tiltbegrenzung – 1 s		
	71	Pan-/Tiltbegrenzungen zurücksetzen – 1 s		
	72	Tungsten-Emulation AN – 1 s		
	73	Tungsten-Emulation AUS (Grundeinstellung) – 1 s		
	74	Szene aufzeichnen – 5 s		
	75	Szenenwiedergabe AN – 5 s		
	76	Szenenwiedergabe AUS (Grundeinstellung) – 5 s		
	77 - 80	<i>Keine Funktion</i>		
	81	Hyperzoom aktiv (ab Firmware 1.1.0)		
	82	Hyperzoom nicht aktiv (Grundeinstellung)		
	83- 86	<i>Keine Funktion</i>		
	87	Keylight Calibration deaktiviert - 1 s		
	88	Keylight Calibration manuell - 1 s		
	89	Keylight Calibration automatisch (Grundeinstellung) - 1 s		
	90 - 99	<i>Keine Funktion</i>		
	100	Kalibrierung aktivieren – 5 s		
	101	Pan-/Tilt-Kalibrierwerte speichern – 5 s		
	102	Dimmer-Kalibrierwert speichern – 5 s		
	103	Cyan-Kalibrierwert speichern – 5 s		
	104	Magenta-Kalibrierwert speichern – 5 s		
	105	Gelb-Kalibrierwert speichern – 5 s		
	106	CTC-Kalibrierwert speichern – 5 s		
	107	Alle CMYC-Kalibrierwerte speichern – 5 s		
	108 - 111	<i>Keine Funktion</i>		
	112	Iris-Kalibrierwert speichern – 5 s		
113	Fokus-Kalibrierwert speichern – 5 s			
114	Zoom-Kalibrierwert speichern – 5 s			
115	Farbrad-Kalibrierwert speichern – 5 s			
116 - 193	<i>Keine Funktion</i>			
194	Start CTO Keylight Calibration - 5 s			
195	Start Spektrafilter Keylight Calibration - 5 s			
196	CTO Keylight Calibration speichern - 5 s			
197	Spektrafilter Keylight Calibration speichern - 5 s			
198	Alle Kalibrierwerte (außer Keylight Calibration) speichern - 5 s			
199	Alle Kalibrierwerte (außer Keylight Calibration) auf Werkseinstellung setzen – 5 s			
200 - 255	<i>Keine Funktion</i>			
<b>P3 Mix</b>				
<b>24</b>	0 - 26	<b>P3 Modus</b> <i>DMX Modus</i> Intensität und Farben über DMX gesteuert, P3 Daten werden ignoriert	Snap	0
	27 - 228	<i>Mischmodus</i> Überblendung von DMX-Steuerung zu P3 Steuerung der Intensität und Farben • 27: Intensität und Farben werden per DMX gesteuert • 27 - 228: Überblendung von DMX zu P3 Steuerung • 228: Intensität jedes der 10 Animation-Segmente wird über 10 P3 Pixel, die Farbe über P3 Pixel 1 (das schwarze Pixel der P3 map) gesteuert		
	229 - 255	<i>Video Modus</i> Intensität über P3 gesteuert, Farbe über DMX gesteuert (DMX Kanäle ‚färben‘ die P3 Pixeldaten)		
<b>FX Makro</b>				
<b>25</b>	0	<b>Auswahl FX1 (siehe FX Tabelle auf Seite 28)</b> Kein Effekt	Snap	0
	1 - 254	Effektauswahl (Geschwindigkeit und Richtung über Kanal 26 steuern)		
	255	PWM Frequenzsteuerung ein (Frequenz über Kanal 26 steuern)		

Tabelle 2: MAC Ultra Wash DMX Protokoll Basic-Modus

Kanal	DMX Wert	Funktion	Fade Typ	Grundwert
26	0 - 126	<b>Geschwindigkeit und Richtung FX1</b>	Fade	128
	127 - 129	Effekt rückwärts schnell → langsam		
	130 - 255	Effekt stoppt Effekt vorwärts langsam → schnell		
27	0	<b>Auswahl FX2 (siehe FX Tabelle auf Seite 28)</b>	Snap	0
	1 - 254	Kein Effekt		
	255	Effektauswahl (Geschwindigkeit und Richtung über Kanal 28 steuern) PWM Frequenzsteuerung ein (Frequenz über Kanal 28 steuern)		
28	0 - 126	<b>Geschwindigkeit und Richtung FX2</b>	Fade	128
	127 - 129	Effekt rückwärts schnell → langsam		
	130 - 255	Effekt stoppt Effekt vorwärts langsam → schnell		
29	0	<b>FX Synchronisation</b>	Snap	36
	1	Keine Synchronisation		
	2	Offset shift 10°		
	3	Offset shift 20°		
	4	Offset shift 30°		
	5	Offset shift 40°		
	6	Offset shift 50°		
	7	Offset shift 60°		
	8	Offset shift 70°		
	9	Offset shift 80°		
	10	Offset shift 90°		
	11	Offset shift 100°		
	12	Offset shift 110°		
	13	Offset shift 120°		
	14	Offset shift 130°		
	15	Offset shift 140°		
	16	Offset shift 150°		
	17	Offset shift 160°		
	18	Offset shift 170°		
	19	Offset shift 180°		
	20	Offset shift 190°		
	21	Offset shift 200°		
	22	Offset shift 210°		
	23	Offset shift 220°		
	24	Offset shift 230°		
	25	Offset shift 240°		
	26	Offset shift 250°		
	27	Offset shift 260°		
	28	Offset shift 270°		
	29	Offset shift 280°		
	30	Offset shift 290°		
	31	Offset shift 300°		
	32	Offset shift 310°		
	33	Offset shift 320°		
	34	Offset shift 330°		
	35	Offset shift 340°		
	36	Offset shift 350°		
37 - 100	Synchronisiert: Alle Geräte starten den Effektzzyklus gleichzeitig <i>Keine Funktion</i>			
101 - 120	<i>Keine Funktion</i>			
121 - 140	Zufälliger Start (Kanal 45 steuert die allgemeine Geschwindigkeit) Zufällige Dauer			
141 - 255	<i>Keine Funktion</i>			

Tabelle 2: MAC Ultra Wash DMX Protokoll Basic-Modus

## Compact Mode

Ab Firmware-Version v.2.3.0.

Der Compact Mode ist identisch mit dem Basic Mode, jedoch werden die P3 Mix- und FX-Kanäle entfernt, wodurch sich ein DMX-Fußabdruck von 23 Kanälen ergibt.

# FX: Vorprogrammierte Effekte

*FX sind im MAC Ultra Wash ab Firmware 1.5.0 implementiert. Sie können die Firmware-Version des Geräts schnell im Menü INFORMATION → FW VERSION anzeigen. Information zum Aktualisieren der Firmware finden Sie in den MAC Ultra Wash Sicherheits- und Installationshinweisen, die mit dem Gerät geliefert werden und zum Download auf der Webseite [www.martin.com](http://www.martin.com) bereit stehen.*

Die Tabelle auf den folgenden Seiten zeigt die für den MAC Ultra Wash verfügbaren vorprogrammierten, dynamischen Effekte. Zur Steuerung der FY können Sie:

- Über die DMX-Kanäle 25 und 27 einen oder zwei Effekte, die gleichzeitig laufen können, wählen.
- Die Effektgeschwindigkeit über die Kanäle 26 und 28 einstellen.
- Effekte über mehrere Geräte über Kanal 29 synchronisieren.

## Effekttypen

### **Intensitäts FX (1-15)**

Diese Effekte modulieren die Intensität. Farben (CMY und Farbrad) und andere Effekte werden nicht beeinflusst.

### **Animation Effekte (32-46)**

Die MAC Ultra Wash Animation Effekte modulieren einzelne Segmente der LED Lichtquelle. Das erzeugt einzigartige, animierte Effekte.

### **Farb FX (64-91)**

Diese Effekte überschreiben die Einstellungen der CMY-Mischung und Farbräder.

### **Beam shaping FX (96-110)**

Die Effekte ändern mit Hilfe von Iris, Zoom und Prisma dynamisch die Strahlform.

### **Pan und tilt FX (224-235)**

Diese Effekte verwenden Pan und Tilt, um den Lichtstrahl vorgegebene Formen abfahren zu lassen.

### **PWM Tune (255)**

Wenn Sie den DMX-Wert 255 auf den FX Auswahlkanälen 25 und 27 senden, können Sie die LED PWM-Frequenz einstellen (siehe "LED PWM Frequenzsteuerung" auf Seite 8).

## Effekttypen

Verfügbar ab MAC Ultra Wash Firmware 1.5.0.

DMX Wert	Effekt
0	Kein FX
<b>Intensitäts FX</b>	
1	Strobe Pulse Width (wenn Strobe auf Kanal 1 aktiv)
2	Wave (sine wave)
3	Step (50/50 on/off)
4	Pulse
5	Blackout Strobe
6	2x Strobe
7	3x Strobe
8	4x Strobe
9	Up, Down, Flash
10	Up, Flash, Down, Flash
11	Random Levels
12	Electric Arc
13	Atomic Lighting
14	Thunderstorm
15	Welding
16 - 31	No function
<b>Animation FX</b>	
32	Stop Motion
33	Movie Flicker
34	Random Dimmers
35	Shakey Dimmers
36	Negative Pulse
37	Positive Pulse
38	Radar Wave
39	Radar Step
40	Radar Pulse
41	Odd/Even Wave
42	Odd/Even Step
43	Odd/Even Pulse
44	5-Step Wave
45	5-Step Step
46	5-Step Pulse
47 - 63	No function
<b>Farb FX</b>	
64	Rainbow Wave
65	Rainbow Step
66	Rainbow Pulse
67	RGB Wave
68	RGB Step
69	RGB Pulse
70	CMY Wave
71	CMY Step
72	CMY Pulse
73	Mix to White Wave
74	Mix to White Step
75	Mix to White Pulse

Tabelle 3: FX des MAC Ultra Wash

76	Random Mix Wave
77	Random Mix Step
78	Random Mix Pulse
79	Random Subtle Wave
80	Red White Blue Fade
81	Red White Blue Snaps
82	Full Bumps
83	All Bumps
84	Split Bumps
85	Random Split Bumps
86	Color Shaker
87	Fire
88	Water
89	Ice
90	Hot and Cold
91	Warm and Fuzzy
91 - 95	<i>No function</i>
<b>Beam Shaping FX</b>	
96	Iris Wave (sine wave)
97	Iris Step (50/50 on/off)
98	Iris Pulse
99	Zoom Wave (sine wave, keeps current speed mode)
100	Zoom Step (50/50 on/off, keeps current speed mode)
101	Zoom Pulse (keeps current speed mode)
102	Random Size Wave
103	Random Size Step
104	Random Size Pulse
105 - 107	<i>No function</i>
108	Beam Splash
109	Beam Splash Invert
110	Pin to Flood (keeps current speed mode)
111 - 223	<i>No function</i>
<b>Pan/Tilt FX</b>	
224	Pan and Tilt Circle Small
225	Pan and Tilt Circle Medium
226	Pan and Tilt Circle Large
227	Pan and Tilt Figure 8 Small
228	Pan and Tilt Figure 8 Medium
229	Pan and Tilt Figure 8 Large
230	Pan and Tilt Diagonal Line Small
231	Pan and Tilt Diagonal Line Medium
232	Pan and Tilt Diagonal Line Large
233	Pan and Tilt Square Small
234	Pan and Tilt Square Medium
235	Pan and Tilt Square Large
236 - 254	<i>No function</i>
<b>Ganzes Gerät</b>	
255	PWM Tune

**Tabelle 3: FX des MAC Ultra Wash**

# Menüstruktur

MAC Ultra Wash Firmware 2.3.x.

Ebene 1	Ebene 2	Ebene 3	Ebene 4	Beschreibung (Grundeinstellung fett)	
DMX SETUP	DMX ADDRESS	1 – XXX		DMX Adresse (Grundeinstellung = 1). Der DMX Adressbereich ist limitiert, damit die maximale Adresse 512 nicht überschritten wird.	
	CONTROL MODE	<b>BASIC</b>		Basic DMX Steuermodus	
		COMPACT		Compact DMX Steuermodus	
	DMX UNIVERSE	1 - 64.000		DMX Universum setzen	
ETHERNET SETUP	IP ADDRESS	XXX.XXX.XXX.XXX		Statische IP Adresse des Geräts zeigen	
		PART 1 MSB		Linken Block (MSB) der IP Adresse setzen	
		PART 2		Mittleren linken Block der IP Adresse setzen	
		PART 3		Mittleren rechten Block der IP Adresse setzen	
		PART 4 LSB		Rechten Block (MSB) der IP Adresse setzen	
	SUBNET MASK	XXX.XXX.XXX.XXX		Subnet-Maske des Geräts zeigen	
		EDIT SUBNET MASK	XXX.XXX.XXX.XXX		Subnet-Maske des Geräts zeigen
			XXX.XXX.XXX.XXX		Subnet-Maske schrittweise (1) von links setzen
MAC ADDRESS	XX:XX:XX:XX:XX:XX		MAC-Adresse des Geräts zeigen		
RESET IP SETUP	RESET	ARE YOU SURE? YES/NO	Statische IP Adresse und Subnet-Maske auf Werkseinstellung setzen		
FIXTURE ID	0 – 9.999			Vierstellige, anwenderdefinierte Geräte-ID (Grundeinstellung = 0)	
PERSONALITY	PAN/TILT	PAN INVERT	ON/OFF	DMX Pan invertieren: rechts → links	
		TILT INVERT	ON/OFF	DMX Tilt invertieren: unten → oben	
		FOLLOWSPOT MODE	ON/OFF	Verfolgermodus aktivieren: Pan-/Tiltmotoren abgeschaltet, Kopf kann manuell bewegt werden.	
		LIMIT PAN/TILT	LIMIT ENABLE	ON/OFF	Pan-/Tiltbegrenzung aktivieren
			PAN MIN → -32.767		Untere Panbegrenzung setzen
			PAN MAX → 32.768		Obere Panbegrenzung setzen
			TILT MIN → -32.767		Untere Tiltbegrenzung setzen
			TILT MAX → 32.768		Obere Tiltbegrenzung setzen
			RESET PAN/TILT LIMITS		Bestätigen: ARE YOU SURE? YES/NO Gerät ruft die Werks-P/T-Begrenzungen auf. Diese Werte ermöglichen den Einsatz in der GT Truss mit Halfcouplern.
		SPEED	PAN/TILT	FAST	
	SMOOTH				Pan-/Tiltgeschwindigkeit ruckfrei
	<b>STANDARD</b>				<b>Pan-/Tiltgeschwindigkeit für Geschwindigkeit und Ruckfreiheit balanciert.</b>
	EFFECT		FAST		Effekte für Geschwindigkeit optimieren.
			SMOOTH		Effekte für Ruckfreiheit optimieren.
		STANDARD		Effektgeschwindigkeit für Geschwindigkeit und Ruckfreiheit balanciert.	
	<b>FOLLOW P/T</b>		<b>Effektgeschwindigkeit folgt P/T-Geschwindigkeit, die über DMX oder das Gerätemenü gesetzt wurde.</b>		

Tabelle 4: Gerätemenü

Ebene 1	Ebene 2	Ebene 3	Ebene 4	Beschreibung (Grundeinstellung fett)	
PERSONALITY (Fortsetzung)	DIMMER CURVE	LINEAR		Optisch lineare Dimmkurve	
		<b>SQUARE LAW</b>		<b>Exponentielle Dimmkurve</b>	
		INV SQ LAW		Invers exponentielle Dimmkurve	
		S-CURVE		S-Kurve (Gerät simuliert Glühlicht an RMS Dimmer)	
	TUNGSTEN EMULATOR	ON		Gerät simuliert Glühlichtquelle (Farbtemperatur und Dimmverhalten)	
		<b>OFF</b>			
	COLOR MODE	<b>RAW</b>		<b>Direkte Steuerung der CMY-Filter</b>	
		CALIBRATED		Kalibrierung der CMY-Filter aktiv. Farbkonsistenz über mehrere Geräte sehr gleichmäßig, aber begrenzte Sättigung	
		EXTENDED GAMUT		Kombination aus kalibrierter Farbe und verbesserter Sättigung.	
	FOCUS TRACKING	FAR		Zoom-/Fokuskopplung: Fernfeld	
		<b>MEDIUM</b>		Zoom-/Fokuskopplung: Mittelfeld	
		NEAR		Zoom-/Fokuskopplung: Nahfeld	
		DISABLED		Zoom-/Fokuskopplung aus	
	VIDEO TRACKING	ENABLED		Farbwechsel folgt verzögerungsfrei dem Steuersignal	
		<b>DISABLED</b>		<b>Farbwechsel auf Ruckfreiheit optimiert</b>	
	DMX RESET	<b>ON</b>		<b>Reset über DMX möglich</b>	
		OFF		Reset über DMX gesperrt (diese Einstellung kann überschrieben werden, siehe DMX Protokoll)	
	EFFECT SHORTCUT	<b>ON</b>		<b>Effekt wechselt auf kurzem Weg, auch über offene Position</b>	
		OFF		Effekt meidet beim Wechsel die offene Position	
	COOLING MODE	CONSTANT FAN FULL		Lüfter optimiert für hohe Intensität, hohe Drehzahl. Die Intensität wird reduziert, wenn Überhitzung droht.	
		CONSTANT FAN MEDIUM		Lüfter optimiert für hohe Intensität und geringes Geräusch, mittlere Drehzahl. Intensität wird reduziert, wenn Überhitzung droht.	
		CONSTANT FAN LOW		Lüfter optimiert für hohe Intensität und leisen Betrieb, geringe Drehzahl. Intensität wird reduziert, wenn Überhitzung droht.	
		CONSTANT FAN ULOW		Lüfter optimiert für extrem leisen Betrieb, sehr geringe Drehzahl. Intensität wird reduziert, wenn Überhitzung droht.	
		<b>REGULATE FANS</b>		<b>Kompromiss zwischen Intensität und geringem Lüftergeräusch. Lüfter temperaturgeregelt, Intensität wird reduziert, wenn Lüfter mit voller Drehzahl laufen und Überhitzung droht.</b>	
	DISPLAY	DISPLAY SLEEP		10 MINUTES	Das Display schaltet sich 10 Minuten nach dem letzten Tastendruck ab.
				5 MINUTES	Das Display schaltet sich 5 Minuten nach dem letzten Tastendruck ab.
				<b>2 MINUTES</b>	<b>Das Display schaltet sich 2 Minuten nach dem letzten Tastendruck ab.</b>
				ON	Das Display bleibt an.
		DISPLAY INTENSITY		10 ... 100 %	Display-Intensität in % (Grundwert = 100)
		DISPLAY ROTATION		<b>NORMAL</b>	Display-Orientierung <b>normal</b>
				ROTATE 180	Display-Orientierung 180° gedreht
	DISPLAY CONTRAST		3 ... 41 ... 100	Display-Kontrast (Grundwert = 41)	

Tabelle 4: Gerätemenü

Ebene 1	Ebene 2	Ebene 3	Ebene 4	Beschreibung (Grundeinstellung fett)
PERSONALITY (Fortsetzung)	ERROR MODE	<b>NORMAL</b>		<b>Fehler und Warnungen werden im Display gezeigt.</b>
		SILENT		Fehler- und Warnmeldungen werden unterdrückt (Status LED signalisiert dennoch Fehler oder Warnungen).
	HIBERNATION MODE	ON		Hibernation-Modus an (kein Lichtaustritt, alle Effekte deaktiviert)
		<b>OFF</b>		Hibernation-Modus aus
	SCENE CAPTURE	RECORD	SAVE	
PLAYBACK		ENABLE		Gerät ruft die Szene nach Aus-/Einschalten und Reset auf. Beim Empfang von DMX Werten blendet die Szene bis zum nächsten Einschalten / Reset aus.
			DISABLE	Szenenwiedergabe aus
DEFAULT SETTINGS	FACTORY DEFAULT	LOAD	ARE YOU SURE? YES/NO	Alle Werte (außer Kalibration) auf die Grundeinstellungen setzen
	CUSTOM 1	LOAD	ARE YOU SURE? YES/NO	Anwenderdefinierte Einstellungen 1 laden
		SAVE	ARE YOU SURE? YES/NO	Aktuelle Einstellungen als anwenderdefinierte Einstellungen 1 speichern
	CUSTOM 2	LOAD	ARE YOU SURE? YES/NO	Anwenderdefinierte Einstellungen 2 laden
		SAVE	ARE YOU SURE? YES/NO	Aktuelle Einstellungen als anwenderdefinierte Einstellungen 2 speichern
	CUSTOM 3	LOAD	ARE YOU SURE? YES/NO	Anwenderdefinierte Einstellungen 3 laden
SAVE		ARE YOU SURE? YES/NO	Aktuelle Einstellungen als anwenderdefinierte Einstellungen 3 speichern	
INFORMATION	POWER ON TIME	TOTAL	0 ... XXX HR	Betriebsstunden des Geräts seit Herstellung (nicht rücksetzbar)
		RESETTABLE	CLEAR COUNTER? YES/NO	Betriebsstunden des Geräts seit letzter Zählerrücksetzung (rücksetzbar)
	POWER ON CYCLES	TOTAL	0 ... XXX HR	Einschaltvorgänge des Geräts seit Herstellung (nicht rücksetzbar)
		RESETTABLE	CLEAR COUNTER? YES/NO	Einschaltvorgänge des Geräts seit letzter Zählerrücksetzung (rücksetzbar)
	LED ON TIME	TOTAL	<b>0 ... XXX HR</b>	Betriebsstunden der LEDs seit Herstellung (nicht rücksetzbar)
		RESETTABLE	<b>CLEAR COUNTER? YES/NO</b>	Betriebsstunden der LEDs seit letzter Zählerrücksetzung (rücksetzbar)
	FW VERSION*	XX.XX.XX		Zeigt die installierte Firmware-Version
	RDM UID*	4D50.XXXXXXXX		Zeigt die eindeutige RDM ID
FAN SPEEDS*	HEAD FAN 1... 12, BASE FAN 1 - 4	0 - XXX RPM		Blättert durch die aktuellen Drehzahlen der Lüfter (Kopf und Basis)
TEMPERATURES*	UI ... CURRENT DRIVER	CURRENT / MIN / MAX X C		Blättert durch die PCB Temperatursensoren und zeigt jeweils die aktuelle, niedrigste und höchste Temperatur in °C seit letztem Reset oder Einschalten an.
DMX LIVE*	RATE	0 - 44 HZ		DMX Übertragungsgeschwindigkeit (Pakete/s)
	QUALITY	0 - 100%		Anteil fehlerfrei empfangener Pakete
	START CODE	0 - 255		Wert des DMX Startcodes
	STROBE / SHUTTER ... P3 MIX MODE	XXX		Zeigt den empfangenen DMX Wert für jeden Kanal

Tabelle 4: Geräteremenü

Ebene 1	Ebene 2	Ebene 3	Ebene 4	Beschreibung (Grundeinstellung fett)	
TEST*	TEST ALL	DIMMER ... TILT		Testsequenz aller Funktionen starten. Zum Test einer einzelnen Funktion mit Auf/Ab durch die Liste blättern. Enter pausiert, erneut Enter startet die Sequenz wieder. Menu beendet den Test.	
	TEST LEDS	DIMMER		Startet Testsequenz der LEDs. Menu beendet den Test.	
	TEST EFFECTS	CYAN ... FOCUS		Testsequenz aller Effekte starten. Zum Test einer einzelnen Funktion mit Auf/Ab durch die Liste blättern. Enter pausiert, erneut Enter startet die Sequenz wieder. Menu beendet den Test.	
	TEST PAN/TILT	PAN		Startet Testsequenz der Pan. Menu beendet den Test.	
TILT		Startet Testsequenz der Tilt. Menu beendet den Test.			
MANUAL CONTROL*	RESET	ALL		Reset ausführen	
	STROBE / SHUTTER ... P3 MIX MODE			Manuelle Steuerung der Effekte: Durch Liste blättern, um Effekt zu wählen.	
	FX 1	0-255		FX 1 wählen, dann Wert von 0 - 255 (ein Kanal) oder 0 - 65.535 (zwei DMX Kanäle: 256 x 256), um einen Befehl anzugeben.	
	FX 1 ADJUST	0-255			
	FX 2	0-255		FX 2 wählen, dann Wert von 0 - 255 (ein Kanal) oder 0 - 65.535 (zwei DMX Kanäle: 256 x 256), um einen Befehl anzugeben.	
	FX 2 ADJUST	0-255			
	FX SYNC	0-255		FX SYNC wählen, dann Wert von 0 - 255 eingeben für FX Synchronisation	
SERVICE* (siehe "Service-Modus" auf Seite 10)	ERROR LIST	Leer oder bis zu 20 Fehlermeldungen		Alle gespeicherten Warn- oder Fehlermeldungen zeigen	
	FAN CLEAN	ON/OFF		Lüfterreinigung: Lüfter laufen zur Säuberung auf höchster Drehzahl	
	COLOR CAL DATA	AUTOMATIC		<b>Quelle der Kalibrierdaten wird automatisch gewählt</b>	
		MAIN BOARD		Gerät verwendet die Kalibrierdaten des Mainboards	
		LIGHT ENGINE		Gerät verwendet die Kalibrierdaten der Lichtquelle	
		DEFAULT 1 ... 5		Gerät verwendet eine von fünf Standard-Kalibrierungen	
	PAN/TILT FEEDBACK	ON		<b>Pan-/Tilt Lagekontrolle an</b>	
		OFF		Pan-/Tilt Lagekontrolle aus	
	ADJUST (Nur vom oder unter Anleitung des Martin-Service verwenden)	P/T AUTO-CALIBRATION		PRESS UP → START	Freigängigkeit des Kopfes vor der Ausführung des Befehls prüfen
		PAN/TILT AT END STOP		STEP 1	Zum Einstellen, Kopf auf Endposition drücken, dann ENTER
				STEP 2	Zum Einstellen, Kopf noch mal auf Endposition drücken, dann ENTER
		FROST		NOT ADJUSTED 0 - 255	Eingefahrene Position des Frostfilters justieren
	CALIBRATION	CYAN ... TILT		<i>Kalibrierbereich effektabhängig</i>	Durch Effekte blättern, Auswahl mit Enter. Position einstellen, bestätigen mit Enter
LOAD DEFAULTS		LOAD		Werkskalibrierung laden	
SAVE DEFAULTS		SAVE		Werkskalibrierung durch eigene, aktuelle Kalibrierwerte ersetzen	

Tabelle 4: Geräteremenü

Ebene 1	Ebene 2	Ebene 3	Ebene 4	Beschreibung (Grundeinstellung fett)
SERVICE (Fortsetzung)	EXPECTED MODULES	MODULE STATUS	PAN ... PIXEL BEAM 1 FOUND / MISSING	Listet die internen Effektmodule, die das Gerät zu erkennen erwartet und markiert sie mit FOUND oder MISSING
		UNKNOWN MODULE	NONE AVAILABLE	Kein Modul wurde erkannt
			XXXX (PAN ... PIXEL BEAM 1)	Ein Modul wird mit blinkender, roter LED markiert - identifizieren Sie das entsprechende Modul und wählen Sie s aus der UNKNOWN Modulliste, um es in die KNOWN Modulliste zu verschieben.
		DELETE MODULE	PAN ... PIXEL BEAM 1	<b>ACHTUNG!</b> Löscht die Modul-ID. Das Modul wird jetzt als UNKNOWN erkannt.
	SERVICE LOG	NO DEVICE / EXPORT		Kein USB Speichermedium am USB Port gefunden ENTER, um den Service-Log auf dem USB Speicher zu speichern
		CLEAR	ARE YOU SURE? YES/NO	Alle gespeicherten Fehlerdaten löschen
	USB	NO DEVICE		Kein USB Speichermedium am USB Port gefunden oder keine Firmware auf USB Speichermedium gefunden
		UPDATING FILES		Gerät aktualisiert internen Speicher mit Daten vom USB Speichermedium
		AVAILABLE FIRMWARE	XX.XX.XX ... XX.XX.XX	Firmware-Datei aus internem Speicher wählen. Blättern Sie durch die Liste, Bestätigung der Auswahl und Update mit Enter

**Tabelle 4: Gerätemenü**

*\*Die Menüs TEMPERATURES, DMX LIVE, MANUAL CONTROL und SERVICE sind bei Batteriebetrieb des Gerätemenüs nicht verfügbar.*

# Service- und Displaymeldungen

Der MAC Ultra Wash zeigt Wartungs- und Fehlermeldungen im Display mit Servicemeldungen, die 3 oder 4 Buchstaben lang sind, und erläuterndem Text im Display an. Die Kurzmeldung ist groß dargestellt und aus der Ferne lesbar. Der erläuternde Text gibt weitere Informationen zur Meldung.

## Übertemperatur

Wenn einer der Temperatursensoren Übertemperatur feststellt, gibt das Gerät eine Temperaturwarnung aus und reduziert die Intensität, um die Temperatur zu senken. Wenn die Temperatur eine gefährliche Höhe erreicht, wird das LED Leuchtmittel abgeschaltet.

Die Temperaturwarnung wird gelöscht und das LED Leuchtmittel wieder eingeschaltet, sobald die Temperatur auf zulässige Werte gesunken ist.

## Warnmeldungen

Warnmeldungen erscheinen, wenn:

- ein Problem entstehen könnte, wenn keine Maßnahmen getroffen werden, oder
- der Anwender einer bestimmten Funktion oder einem bestimmten Vorgang bei der Verwendung des Geräts besondere Aufmerksamkeit widmen muss.

Der MAC Ultra Wash stellt Warnungen wie folgt dar:

- Die Warnmeldung wird dauernd im Display gezeigt und verschwindet, wenn der Anwender reagiert hat.
- Wenn mehr als eine Warnung vorliegt, werden die Warnungen nacheinander angezeigt.
- Wenn das Display ausgeschaltet ist, blinkt die Status LED (siehe Bild 2 auf Seite 9) orange, um das Vorliegen einer Meldung zu signalisieren. Beim Einschalten des Displays wird die Warnmeldung gezeigt.

Die möglichen Warnmeldungen sind in folgender Tabelle 5 aufgeführt:

Kurztext	Bedeutung
<b>BANK</b>	BANK NO ACCESS Die Software kann während des Updates nicht entpackt werden. Das Gerät verwendet weiter die existierende Firmware. Die Meldung verschwindet beim nächsten erfolgreichen Update oder beim Aus- / Einschalten des Gerätes.
<b>BATM</b>	BATTERY MODE Das Gerät befindet sich im Batteriemodus. Bestimmte Gerätemenüs sind nicht verfügbar.
<b>BETW</b>	BEAM TEMP HIGH Der Temperatursensor der Lichtquelle hat eine unnormal hohe Temperatur erkannt.*
<b>CMTW</b>	CMY TEMP HIGH Der Temperatursensor der Farbmischung hat eine unnormal hohe Temperatur erkannt.*
<b>EFTW</b>	EFF TMP HIGH Der Effektmodul Temperatursensor hat eine unnormal hohe Temperatur erkannt.*
<b>FTNA</b>	FROST ADJUST Der Forsteffekt befindet sich außerhalb des kalibrierten Bereichs.
<b>LDTW</b>	LED DRV TMP HIGH Der LED-Treiber Temperatursensor hat eine unnormal hohe Temperatur erkannt.*
<b>LETW</b>	LED BOARD TEMP HIGH Der LED PCB Temperatursensor hat eine unnormal hohe Temperatur erkannt.*
<b>PNTW</b>	PAN TEMP HIGH Der Pan-Motor Temperatursensor hat eine unnormal hohe Temperatur erkannt.*
<b>PUTW</b>	PSU TEMP HIGH Der PSU Temperatursensor hat eine unnormal hohe Temperatur erkannt.*
<b>SERV</b>	SERVICE MODE Das Gerät befindet sich im Service-Modus.
<b>TLTW</b>	TILT TEMP HIGH Der Tilt-Motor Temperatursensor hat eine unnormal hohe Temperatur erkannt.*

Tabelle 5: Warnmeldungen

Kurztext	Bedeutung
UITW	UI TEMP HIGH Der Gerätemenü Temperatursensor hat eine unnormal hohe Temperatur erkannt.*
ZFTW	ZF TEMP HIGH Der Zoom PCB Temperatursensor hat eine unnormal hohe Temperatur erkannt.*

**Tabelle 5: Warnmeldungen**

*\*Temperaturmeldungen werden gelöscht, sobald die Temperatur genügend gesunken ist. Wenn die Temperatur die Abschaltgrenze übersteigt, erscheint eine Fehlermeldung.*

## Fehlermeldungen

Fehlermeldungen melden einen Fehler. Der MAC Ultra Wash stellt Fehlermeldungen wie folgt dar:

- Die Fehlermeldung blinkt im Display.
- Wenn mehr als ein Fehler vorliegt, werden die Fehlermeldungen nacheinander angezeigt.
- Fehler werden unabhängig vom Status des Displays im Display angezeigt. Sie überschreiben Warnmeldungen und andere Informationen im Display.
- Die Status LED blinkt bei Vorliegen eines Fehlers rot.

Die möglichen Fehlermeldungen sind in folgender Tabelle 6 aufgeführt:

Kurzform	Vollständige Meldung und Bedeutung
BCER	BEAM CALIB ERR Keine Kalibrierdaten auf dem Mainboard gefunden - Gerät verwendet „vermutete“ Kalibrierdaten, Farbabweichungen zwischen Geräten möglich
BETC	BEAM TMP CUT OFF Abschalt-Temperatur der Lichtquelle erreicht.
BETE	BEAM TMP SEN ERR Fehler Temperatursensor Lichtquelle.
C1ER	COLORWHEEL 1 ERR Zeitfehler magnetische Indizierung Farbrad.
CECM	COM ERR CMY Kommunikationsfehler zwischen Hauptprozessor und der Farbmischung.
CEEF	COM ERR EFFECT Kommunikationsfehler zwischen Hauptprozessor und der Effektsteuerung.
CELD	COM ERR LED Kommunikationsfehler zwischen Hauptprozessor und LED-Treiber
CEPN	COM ERR PAN Kommunikationsfehler zwischen Hauptprozessor und der Pansteuerung.
CETL	COM ERR TILT Kommunikationsfehler zwischen Hauptprozessor und der Tiltsteuerung.
CEZF	COM ERR Z/F Kommunikationsfehler zwischen Hauptprozessor und der Zoom/Fokus-Steuerung.
CMTC	CMY TEMP CUT OFF Temperatur der Farbmischung zu hoch.
CMTE	CMY TEMP SEN ERR Fehler Temperatursensor Farbmischung.
COLD	FIXTURE COLD Gerät zu kalt. Effekte blockiert, bis das Gerät warm genug ist.
CTER	CTC ERROR Positionsfehler der CTC Filter.
CYER	CYAN ERROR Positionsfehler der Cyan-Filter.
EFTC	EFF TEMP CUT OFF Effektmodul-Abschaltung wegen zu hoher Temperatur.

**Tabelle 6: Fehlermeldungen**

<b>Kurzform</b>	<b>Vollständige Meldung und Bedeutung</b>
<b>EFTE</b>	EFF TEMP SEN ERR Fehler Effektmodul Temperatursensor.
<b>F2TC</b>	FROST TEMP CUTOFF Frostmodul-Abschaltung wegen zu hoher Temperatur.
<b>F2TE</b>	FROST TEMP SEN ERR Fehler Frostmodul Temperatursensor.
<b>FAN</b>	BASE FAN 1 ERR
<b>FAN</b>	BASE FAN 2 ERR
<b>FAN</b>	BASE FAN 3 ERR
<b>FAN</b>	BASE FAN 4 ERR
<b>FAN</b>	HEAD FAN 1 ERR
<b>FAN</b>	HEAD FAN 2 ERR
<b>FAN</b>	HEAD FAN 3 ERR
<b>FAN</b>	HEAD FAN 4 ERR
<b>FAN</b>	HEAD FAN 5 ERR
<b>FAN</b>	HEAD FAN 6 ERR
<b>FAN</b>	HEAD FAN 7 ERR
<b>FAN</b>	HEAD FAN 8 ERR
<b>FAN</b>	HEAD FAN 9 ERR
<b>FAN</b>	HEAD FAN 10 ERR
<b>FAN</b>	HEAD FAN 11 ERR
<b>FAN</b>	HEAD FAN 12 ERR
<b>FBEP</b>	PAN FBACK ERR Zeitfehler magnetische Indizierung Pan. Das Gerät kann die Pan-Position nicht mehr korrigieren (die Pan-Bewegung ist dennoch möglich).
<b>FBET</b>	TILT FBACK ERR Zeitfehler magnetische Indizierung Tilt. Das Gerät kann die Tilt-Position nicht mehr korrigieren (die Tilt-Bewegung ist dennoch möglich).
<b>FOER</b>	FOCUS ERROR Zeitfehler elektronische Indizierung Fokus.
<b>LDTC</b>	LED TEMP CUT OFF LED-Abschaltung wegen zu hoher Temperatur.
<b>LDTE</b>	LED TEMP SEN ERR Fehler LED Temperatursensor
<b>LETC</b>	LED BOARD TMP CUTOFF LED PCB Abschaltung wegen zu hoher Temperatur.
<b>LETE</b>	LED BOARD SEN ERR Fehler LED PCB Temperatursensor.
<b>MAER</b>	MAGENTA ERROR Zeitfehler elektronische Indizierung Magenta.
<b>MMER</b>	MISSING MODULE ERR Kommunikation mit einem Modul gestört.
<b>PAER</b>	PAN ERROR Zeitfehler elektronische Indizierung Pan.
<b>PNTC</b>	PAN TEMP CUTOFF Pan-Motor Abschaltung wegen zu hoher Temperatur.
<b>PNTE</b>	PAN TEMP SEN ERR Fehler Pan-Motor Temperatursensor.
<b>PSER</b>	PAN SENSOR ERROR Vom Pan-Positionssensor können keine zuverlässigen Daten empfangen werden.
<b>PTCM</b>	P/T SENSOR CAL Pan/Tilt-Sensoren nicht richtig kalibriert.

**Tabelle 6: Fehlermeldungen**

<b>Kurzform</b>	<b>Vollständige Meldung und Bedeutung</b>
<b>PUTC</b>	PSU TEMP CUT OFF PSU-Abschaltung wegen zu hoher Temperatur
<b>PUTE</b>	PSU TEMP SEN ERR Fehler PSU Temperatursensor
<b>SEER</b>	ARTNET SOURCES EXCEED Zahl der Art-Net Steuerquellen überschritten.
<b>SEER</b>	SACN SOURCES EXCEEDED Zahl der sACN Steuerquellen überschritten.
<b>SLER</b>	SAFETY LOOP Sicherheitsschleife des Leuchtmittels aktiviert. Thermoschalter des Leuchtmittels hat ausgelöst. Der Thermoschalter schließt wieder, wenn die Temperatur im sicheren Bereich ist.
<b>TIER</b>	TILT ERROR Zeitfehler elektronische Indizierung Tilt.
<b>TLTC</b>	TILT TEMP CUTOFF Tilt-Motor Abschaltung wegen zu hoher Temperatur.
<b>TLTE</b>	TILT TEMP SEN ERR Fehler Tilt-Motor Temperatursensor.
<b>TSER</b>	TILT SENSOR ERR Vom Tilt-Positionssensor können keine zuverlässigen Daten empfangen werden.
<b>UECM</b>	UPL ERR CMY Das Farbmischsystem akzeptiert keine neue Firmware. Der Fehler verschwindet bei erfolgreichem Upload oder nach Aus- / Einschalten des Geräts.
<b>UEEF</b>	UPL ERR EFFECT Das Projektionsmodul akzeptiert keine neue Firmware. Der Fehler verschwindet bei erfolgreichem Upload oder nach Aus- / Einschalten des Geräts.
<b>UELD</b>	UPL ERR LED DRV Das LED-Treiber-Modul akzeptiert keine neue Firmware. Der Fehler verschwindet bei erfolgreichem Upload oder nach Aus- / Einschalten des Geräts.
<b>UEPN</b>	UPL ERR PAN Das Pan-Treiber-Modul akzeptiert keine neue Firmware. Der Fehler verschwindet bei erfolgreichem Upload oder nach Aus- / Einschalten des Geräts.
<b>UETL</b>	UPL ERR TILT Das Tilt-Treiber-Modul akzeptiert keine neue Firmware. Der Fehler verschwindet bei erfolgreichem Upload oder nach Aus- / Einschalten des Geräts.
<b>UEZF</b>	UPL ERR Z/F Das Zoom/Fokus-Treiber-Modul akzeptiert keine neue Firmware. Der Fehler verschwindet bei erfolgreichem Upload oder nach Aus- / Einschalten des Geräts.
<b>UITC</b>	UI TEMP CUT OFF Gerätemenü-Abschaltung wegen zu hoher Temperatur
<b>UITE</b>	UI TEMP SEN ERR Fehler Gerätemenü Temperatursensor
<b>WEER</b>	WASH EFFECT ERROR Frosteffekt Positionsfehler.
<b>YEER</b>	YELLOW ERROR Zeitfehler elektronische Indizierung Gelb.
<b>ZFTC</b>	ZF TEMP CUT OFF Zoom/Fokus-Abschaltung wegen zu hoher Temperatur
<b>ZFTE</b>	ZF TEMP SEN ERR Fehler Zoom/Fokus Temperatursensor
<b>ZOER</b>	ZOOM ERROR Zeitfehler elektronische Indizierung Zoom.

**Tabelle 6: Fehlermeldungen**

# Orientierung der Bewegung

## Pan- und Tiltsteuerung

Home position / Front of fixture

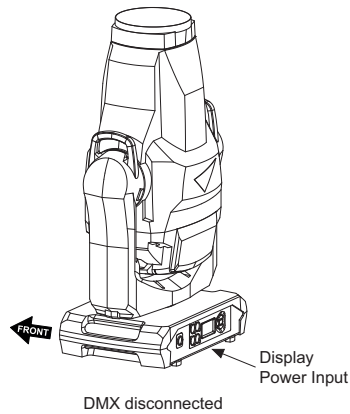

Tilt range = 268°

Tilt = DMX 0

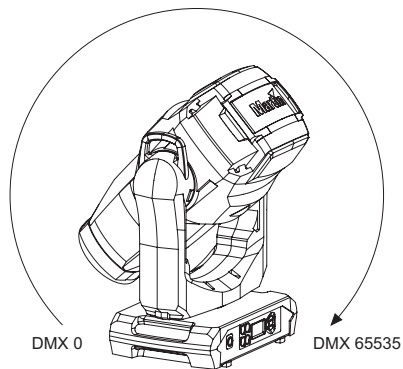

DMX 0

DMX 65535

Pan = DMX 32768

Tilt = DMX 32768

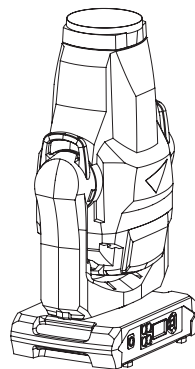

Pan = DMX 32768

Tilt = DMX 65535

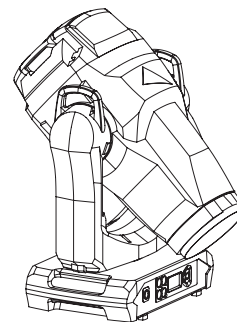

Pan = DMX 32768

Pan range = 540°

Pan = DMX 0

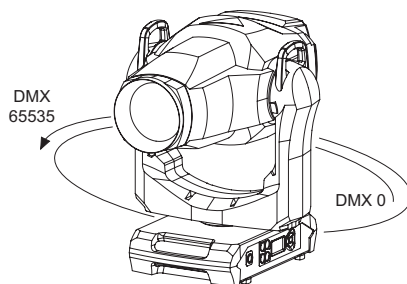

DMX 65535

DMX 0

Tilt = DMX 10759

Pan = DMX 32768

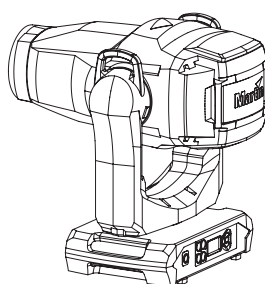

Tilt = DMX 10759

Pan = DMX 65535

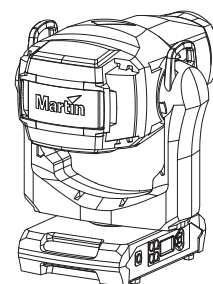

Tilt = DMX 10759

# Zoom-Steuerung

Zoom

Zoom Wide = DMX 0

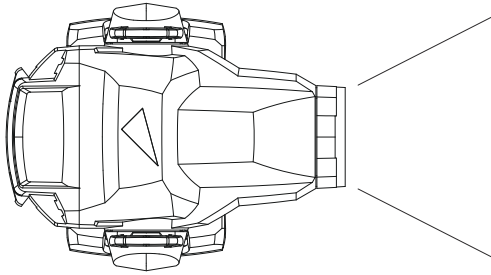

Zoom Narrow = DMX 65535

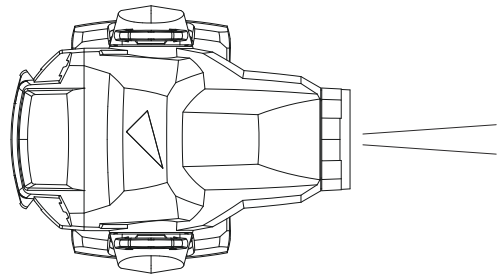



# MAC Ultra Wash

## Sicherheits- und Installationshinweise



**Martin**<sup>®</sup>

# Abmessungen

Alle Maßangaben in Millimeter

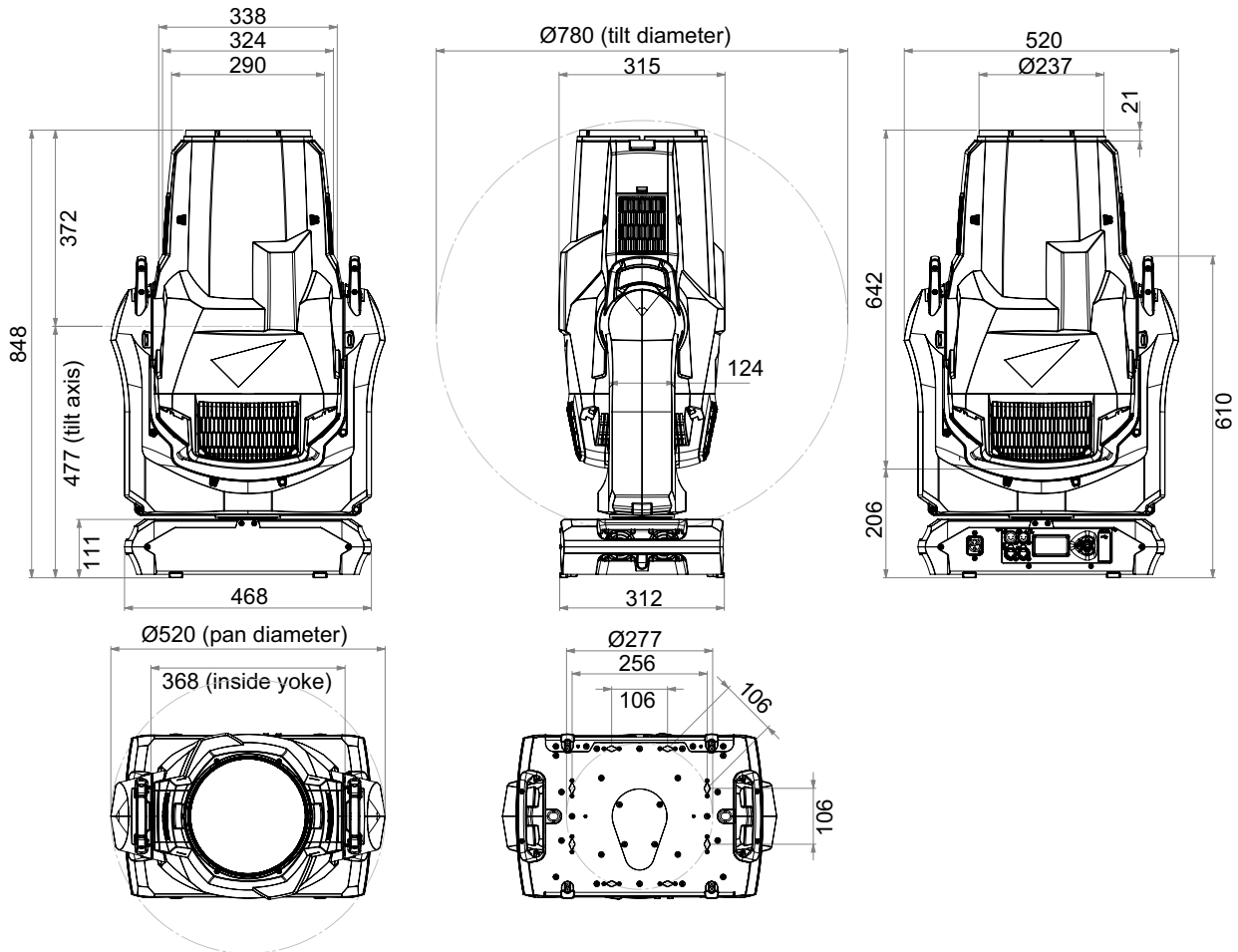

©2020-2026 HARMAN PROFESSIONAL DENMARK ApS. Alle Rechte vorbehalten. Funktionen, Spezifikation und Erscheinungsbild können ohne Vorankündigung geändert werden. HARMAN PROFESSIONAL DENMARK ApS und alle verbundenen Firmen schließen jede Haftung für Verletzungen aller Art, direkte oder indirekte Verluste, Vermögens- oder andere Schäden, die durch den Gebrauch oder Nichtgebrauch des Gerätes oder aufgrund der in dieser Anleitung enthaltenen Informationen entstehen, aus. Martin ist ein in den Vereinigten Staaten von Amerika und anderen Ländern registriertes Markenzeichen der HARMAN PROFESSIONAL DENMARK ApS.

HARMAN PROFESSIONAL DENMARK ApS, Olof Palmes Allé 44, 8200 Aarhus N, Denmark  
HARMAN PROFESSIONAL SOLUTIONS U.S., 8500 Balboa Blvd., Northridge CA 91325, USA

[www.martin.com](http://www.martin.com)

# Inhalt

Sicherheitshinweise .....	4
Einführung .....	7
Lieferumfang .....	7
Verpacken .....	7
Montage .....	8
Sichere Montage .....	8
Montage des Geräts .....	9
Stromquelle .....	11
Elektrische Sicherheit .....	11
Anschluss an die Stromquelle .....	11
Datenverbindung .....	13
Datenverbindung über XLR Datenleitungen .....	13
Datenverbindung über Ethernet Netzwerkleitungen .....	14
Wartung und Reparatur .....	15
Tiltsperre .....	15
Reinigung .....	15
Ersetzen der Batterie .....	16
Luftfilter des Kopfes .....	17
Schmierung .....	18
Service-Routinen .....	18
Kalibrierung .....	18
Installieren der Firmware .....	19
Verwenden des Geräts .....	21
Batteriebetrieb .....	21
Fehlerbehebung .....	22
Konformität und Rechtliches .....	23

# Sicherheitshinweise



## WARNUNG!

**Lesen Sie die Sicherheitshinweise, bevor Sie das Produkt installieren, in Betrieb nehmen, verwenden oder reparieren.**

Die folgenden Warnhinweise werden in dieser Anleitung und auf dem Produkt verwendet:



**GEFAHR!**  
Sicherheitsrisiko.  
Verletzungs- oder  
Lebensgefahr.



**GEFAHR!**  
Hochspannung.  
Verletzungs- oder  
Lebensgefahr  
durch elektr.  
Schlag.



**WARNUNG!**  
Feuergefahr.



**WARNUNG!**  
Verbrennungs-  
gefahr. Heiße  
Oberfläche. Nicht  
berühren.



**WARNUNG!**  
Austritt von Licht  
hoher Intensität.



**WARNUNG!** Bedienungs-  
anleitung beachten.



**Warnung! Der MAC Ultra Wash™ von Martin® enthält Komponenten, die zugänglich sind und während des Betriebs hohe Spannung führen. Diese Komponenten können bis zu fünf Minuten nach dem Ausschalten des Geräts unter hoher Spannung stehen.**



**Warnung! Produkt der Risikogruppe 3 gemäß EN 62471 sowie der Risikogruppe 2 gemäß IEC/TR 62778 (siehe "Schutz vor Augenverletzung" auf Seite 6 für mehr Information). Dieses Produkt erzeugt einen intensiven Lichtstrahl, der Verletzungen auslösen kann, wenn keine Vorsichtsmaßnahmen getroffen werden. Blicken Sie nicht mit sammelnden optischen Instrumenten oder Geräten, die den Lichtstrahl verstärken, in den Lichtstrahl.**



Von diesem Produkt gehen erhebliche Verletzungsgefahren und Lebensgefahr durch Feuer und Verbrennung, elektrischen Schlag und Absturz aus, wenn die in dieser Anleitung gegebenen Sicherheitshinweise nicht befolgt werden.

**Lesen Sie diese Anleitung**, bevor Sie das Produkt installieren, in Betrieb nehmen oder reparieren. Befolgen Sie die Sicherheitshinweise und beachten Sie alle in dieser Anleitung, in der Bedienungsanleitung des MAC Ultra Wash oder auf dem Produkt gegebenen Warnungen.

Die neueste Version dieser Sicherheits- und Installationshinweise und der MAC Ultra Wash Bedienungsanleitung finden Sie zum Download auf der MAC Ultra Wash Support- & Download-Seite der Martin Webseite [www.martin.com](http://www.martin.com). Besuchen Sie vor Installation, Betrieb oder Wartung des MAC Ultra Wash die Martin Webseite um sicher zu stellen, das Sie die neueste Dokumentation verwenden. Die Revisionsnummer finden Sie in der Fußnote auf Seite 2 jedes Dokuments.

Der MAC Ultra Wash ist nur für den professionellen Einsatz zugelassen. Die Verwendung in Haushalten oder für allgemeine Beleuchtungszwecke ist unzulässig. Beachten Sie alle allgemeinen und lokalen Gesetze, Normen und Vorschriften, wenn Sie das Gerät installieren, in Betrieb nehmen, verwenden oder reparieren.

Installieren, verwenden und warten Sie Produkte und Zubehör von Martin nur, wie in der jeweiligen Anleitung vorgeschrieben. Andernfalls erzeugen Sie ein Sicherheitsrisiko oder verursachen Schäden, die von der Gewährleistung ausgeschlossen sind.

Die neueste Software, Anleitung und andere Dokumente für alle Produkte von Martin finden Sie zum Download auf der Webseite [www.martin.com](http://www.martin.com)

### **Technische Unterstützung**

Wenn Sie Fragen zur sicheren Installation und zum sicheren Betrieb dieses Produkts haben, wenden Sie sich bitte an den technischen Support von Harman Professional:

- Nordamerika: [HProTechSupportUSA@harman.com](mailto:HProTechSupportUSA@harman.com), Telefon: (844) 776-4899
- Rest der Welt: Bitte wenden Sie sich an Ihren nationalen Vertrieb.



## SCHUTZ VOR ELEKTRISCHEM SCHLAG

- Das Gerät erfüllt die Schutzklasse IP20. Es ist für den Einsatz in trockener Umgebung geeignet. Setzen Sie das Gerät niemals Regen oder Feuchtigkeit aus.
- Entfernen Sie keine Abdeckungen, außer wie im Abschnitt "Wartung und Reparatur" auf Seite 15 beschrieben.
- Trennen Sie das Gerät allpolig von der Stromquelle, bevor Sie Wartungsarbeiten ausführen oder es nicht in Gebrauch ist.
- Erden Sie das Gerät immer elektrisch.
- Verwenden Sie nur eine Wechselstromquelle, die den allgemeinen und lokalen Sicherheitsvorschriften entspricht. Die Stromquelle muss mit einer Überlastsicherung und einem Fehlerstrom- Schutzschalter (RCD) abgesichert sein.
- Das Gerät ist für den Wechselspannungsbereich 200-240 VAC (nominal), 50/60 Hz geeignet. Schließen Sie das Gerät nicht an Wechselstromquellen, deren Spannung außerhalb dieses Bereichs liegt, an.
- Verwenden Sie zum Anschluss dieses Geräts an die Stromquelle eine 3-polige Netzleitung mit mindestens 1,5 mm<sup>2</sup> Aderquerschnitt und 90° C Temperaturbeständigkeit. Der Außendurchmesser darf 5 - 15 mm betragen. Nach EU-Norm muss die Leitung HO5VV-F, H07RN-F oder gleichwertig entsprechen.
- Verwenden Sie zum Anschluss der Netzleitung an das Gerät nur eine Neutrik TRUE1 NAC3FX-W (TOP) Leitungsbuchse.
- Prüfen Sie vor Inbetriebnahme alle elektrischen Verteilereinrichtungen und Leitungen auf Fehlerfreiheit und ausreichende Dimensionierung für alle angeschlossenen Verbraucher.
- Trennen Sie das Gerät sofort allpolig von der Stromquelle, wenn die Netzleitung oder der Netzstecker beschädigt, defekt oder nass sind oder Zeichen von Überhitzung aufweisen. Verwenden Sie das Gerät nicht, bis die Reparatur abgeschlossen ist.
- Die DMX- und Ethernet-Transceiver des Geräts sind zur Vermeidung von Erdschleifen und aus Sicherheitsgründen isoliert/SELV.
- Das Gerät enthält Komponenten, die zugänglich sind und unter hoher Spannung stehen, wenn das Gerät mit der Stromquelle verbunden ist. Diese Komponenten können bis zu fünf Minuten nach dem Ausschalten des Geräts unter hoher Spannung stehen. Warten Sie nach Trennung von der Stromquelle mindestens fünf Minuten, bis Sie Abdeckungen des Geräts entfernen.
- Überlassen Sie alle Reparaturen, die nicht in dieser Anleitung oder der Bedienungsanleitung des MAC Ultra Wash beschrieben werden, dem Martin-Service oder qualifizierten Martin-Servicepartnern.
- Die Lichtquelle des Geräts darf nur durch den Martin-Service oder einen autorisierten Martin-Servicepartner ersetzt werden.
- Die Anwendung des Geräts in einer Höhe von mehr als 2000 m über dem Meeresspiegel ist nicht zugelassen.



## SCHUTZ VOR VERBRENNUNG UND FEUER



- Das Gehäuse des Geräts wird während des Betriebs heiß. Nach 5 Minuten Betrieb kann die Gehäusetemperatur bereits 85° C betragen. Die höchste zu erwartende Gehäusetemperatur beträgt 85° C. Vermeiden Sie den Kontakt zu Personen oder Material.
- Lassen Sie das Gerät mindestens 30 Minuten abkühlen, bevor Sie es berühren oder transportieren.
- Der Mindestabstand zu brennbarem Material (z.B. Kunststoff, Holz, Papier) beträgt 0,2 m.
- Halten Sie leicht entzündliches Material vom Gerät fern.
- Die Luft muss das Gerät ungehindert umströmen können.
- Der Freiraum um die Belüftungsöffnungen muss mindestens 0,2 m betragen.
- Der Mindestabstand zur beleuchteten Fläche beträgt 4,75 m.
- Die Frontlinse darf nicht anderen starken Lichtquellen in beliebigem Winkel ausgesetzt werden. Linsen können das einfallende Licht im Gerät stark fokussieren, dadurch entsteht Feuergefahr.
- Überbrücken Sie niemals Überhitzungs-Schutzschalter oder Sicherungen.
- Verwenden Sie das Gerät nicht bei Umgebungstemperaturen ( $t_a$ ) über 40° C.
- Nehmen Sie an dem Gerät keine Veränderungen, die nicht in dieser Anleitung oder der Bedienungsanleitung beschrieben werden, vor. Verwenden Sie nur Original Martin-Ersatzteile. Bedecken Sie Linsen und andere optische Komponenten nie mit Filtern, Maskierungen oder anderem Material. Verwenden Sie nur von Martin freigegebenes Zubehör, um den Lichtstrahl zu maskieren oder modifizieren.



## SCHUTZ VOR AUGENVERLETZUNG

- Starren Sie nicht in der Lichtquelle.
- Blicken Sie nicht mit sammelnden optischen Instrumenten in die LEDs.
- Stellen Sie sicher, dass keine Personen in die Lichtaustrittsöffnung blicken können, wenn das Gerät plötzlich aufleuchten könnte. Dies kann beim Einschalten des Geräts, beim Empfang eines DMX-Signals oder beim Öffnen bestimmter Gerätemenü-Punkte passieren.
- Trennen Sie das Gerät immer allpolig von der Stromquelle, wenn Sie es nicht verwenden.
- Die Umgebungshelligkeit soll bei Arbeiten an oder in der Nähe des Geräts hoch sein, um den Pupillendurchmesser des Auges zu verringern.
- Das Gerät entspricht der Risikogruppe 3 nach EN 62471, wenn alle photobiologischen Risikofaktoren, und Risikogruppe 2 nach IEC/TR 62778, wenn nur das Blaulicht-Risiko berücksichtigt werden. Es erzeugt möglicherweise schädliche optische Strahlung.
- Unten sind die Risikogruppen und sicheren Betrachtungsabstände nach EN 62471 und IEC/TR 62778 unter den ungünstigsten Umständen angegeben:

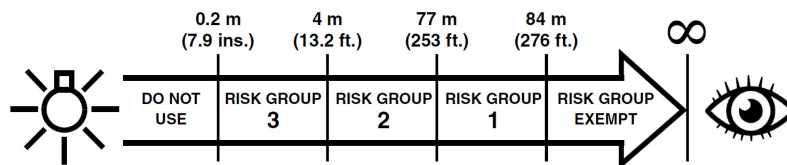

- Bei einem Betrachtungsabstand unter 4 m kann der Lichtaustritt möglicherweise Augen- oder Hautverletzungen verursachen, bevor natürliche Schutzmechanismen (Lidschlagreflex und Reaktion auf Hitzeeinwirkung auf die Haut) greifen. Bei Betrachtungsabständen über 4 m werden Augen- und Hautverletzungen durch die natürlichen Schutzmechanismen unter normalen Umständen verhindert.
- Beachten Sie bei der Positionierung des Geräts, dass der Mindestabstand von Personen vom Lichtaustritt mindestens 4 m beträgt und längeres Starren in den Lichtaustritt aus Entfernungen unter 77 m Abstand nicht zu erwarten ist.



## SCHUTZ VOR VERLETZUNG

- Befestigen Sie das Gerät während des Betriebs sicher an einer Oberfläche oder tragenden Struktur. Das Gerät darf während des Betriebes nicht bewegt werden.
- Heben oder tragen Sie das Gerät nicht allein.
- Legen Sie die Tiltsperr ein und verwenden Sie zum Tragen die Tragegriffe an Basis und Bügel.
- Die Griffe an der Rückseite des Kopfes sind nur als Griffe für den Betrieb als Verfolgercheinwerfer geeignet. Verwenden Sie diese Griffe nicht zum Tragen des Geräts.
- Verwenden Sie zwei gleichmäßig am Gerät montierte Omega-Adapter mit Klemmen, um das Gerät an einer Struktur zu montieren. Das Gerät darf nicht mit nur einer Klemme montiert werden.
- Wenn Sie das Gerät an einer Truss oder anderen tragenden Struktur montieren, müssen Sie zwei Halfcoupler zur Befestigung verwenden. Verwenden Sie keine G-Klemmen, Quicktrigger-Klemmen oder andere Klemmentypen, die nicht vollständig um die tragende Struktur greifen.
- Das Gerät wiegt 39 kg. Prüfen Sie vor der Montage des Geräts, dass die tragende Struktur und alle Anschlagmittel mindestens für das sechsfache Gewicht aller die Struktur belastenden Geräte ausgelegt ist. Beachten Sie alle lokalen Sicherheitsvorschriften und Sicherheitsfaktoren. Die tragende Struktur und alle Anschlagmittel müssen sich in einwandfreiem Zustand befinden und für den vorgesehenen Einsatz geeignet sein.
- Sichern Sie das Gerät mit einer zweiten, unabhängigen Sicherung, wie einem geprüfem Sicherungsseil, wenn das Gerät in Umgebungen installiert wird, in denen der Absturz Verletzungen oder Schäden verursachen können. Montieren Sie das Sicherungsseil nur, wie in dieser Anleitung beschrieben. Die Sicherung muss EN 60598-2-17:2018, Abschnitt 17.7.4 oder BGV C1 / DGUV 17 entsprechen. Es muss für das sechsfache statische Gewicht (oder mehr, wenn örtliche Vorschriften dies verlangen) der zu sichernden Last ausgelegt sein.
- Halten Sie das Sicherungsseil so kurz wie möglich. Das Gerät darf bei Versagen der primären Befestigung höchstens 20 cm fallen, bevor es vom Sicherungsseil aufgefangen wird.
- Hängen Sie das Gerät nicht auf, wenn der Ankerpunkt für das Sicherungsseil verformt ist. Lassen Sie das Gerät von einem autorisiertem Martin Servicepartner reparieren.
- Prüfen Sie die korrekte Befestigung aller Abdeckungen und der Anschlagmittel.
- Sperren Sie den Bereich unterhalb des Geräts und arbeiten Sie von einer stabilen Plattform aus, wenn Sie das Gerät installieren, Wartungsarbeiten ausführen oder bewegen.
- Der Kopf darf während des Betriebes nicht mit Gegenständen oder anderen Geräten kollidieren.

# Einführung

Vielen Dank für Ihre Wahl des MAC Ultra Wash Scheinwerfers von Martin.

Diese Sicherheits- und Installationshinweise werden mit dem Gerät geliefert. Sie enthalten Hinweise zur Installation und Wartung des Geräts. Die MAC Ultra Wash Bedienungsanleitung enthält Hinweise zum Einrichten, der Steuerung und Überwachung des Geräts. Sie steht im MAC Ultra Wash Bereich der Martin Webseite [www.martin.com](http://www.martin.com) zur Verfügung. Wenn Sie die Anleitung auf der Webseite nicht finden können, wenden Sie sich bitte zur Unterstützung an Ihren Martin- Händler. Im MAC Ultra Wash Bereich der Martin Webseite finden Sie auch die vollständige Spezifikation des Geräts und Information zu Zubehör wie Flightcases, Leitungen und mehr.

Prüfen Sie vor der Installation, dem Betrieb oder der Wartung des MAC Ultra Wash auf der Martin Webseite [www.martin.com](http://www.martin.com), ob Sie die neueste Dokumentation des Produkts verwenden.

Die Spezifikation des Geräts ist in der Dokumentation nicht enthalten. Sie finden die vollständige Spezifikation im MAC Ultra Wash Bereich der Martin Webseite.

## Lieferumfang

Der MAC Ultra Wash wird in einem SIP-Einsatz für die Verwendung im Flightcase für die Martin MAC Ultra Serie geliefert. Das Gerät und der SIP-Einsatz werden in einem Karton, der für den Schutz des Geräts während des Transports vom Hersteller zum Anwender ausgelegt ist, geliefert. Wir empfehlen dringend, dass Sie das Gerät unter Verwendung des SIP-Einsatzes im stabilen Flightcase für die MAC Ultra Serie von Martin oder einem Flightcase vergleichbarer Qualität lagern und transportieren. Das Flightcase von Martin ist für zwei Geräte ausgelegt.

Im MAC Ultra Wash Bereich der Martin Webseite [www.martin.com](http://www.martin.com) finden Sie mehr Information zum Flightcase und anderem Zubehör für dieses Gerät.

## Vermeidung von Kondensation

Wenn Sie das Gerät Temperaturunterschieden von kalt nach warm aussetzen, nehmen Sie es aus dem Flightcase oder seiner Verpackung und lassen es zwei Stunden akklimatisieren. Dadurch vermeiden Sie Schäden durch Kondensationsnässe.

## Tiltsperre

Lösen Sie die Tiltsperre, bevor Sie das Gerät einschalten.

Siehe Bild 1. Die Tiltsperre wird durch Verschieben des Hebels (Pfeil) am Bügel gelöst. Vor dem Verriegeln der Tiltsperre muss das Gerät ausgeschaltet werden. Verschieben Sie den Hebel und kippen Sie dabei den Kopf des Scheinwerfers etwas vor und zurück, bis die Tiltsperre einrastet.

Lösen Sie die Tiltsperre, bevor Sie das Gerät verpacken.

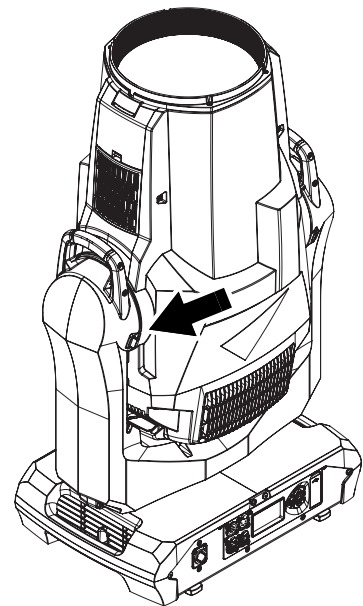

**Bild 1: Tiltsperre**

## Verpacken

**Wichtig!** *Lassen Sie das Gerät mindestens 30 Minuten abkühlen und lösen Sie die Tiltsperre, bevor Sie das Gerät zur Lagerung oder für den Transport verpacken.*

Das schockabsorbierende Material des SIP-Einsatzes kann den Kopf nur bei gelöster Tiltsperre optimal schützen.

Beschädigungen, die durch den Transport des Geräts bei eingelegerter Tiltsperre im Flightcase entstehen, sind von der Gewährleistung ausgeschlossen.

# Montage

## Sichere Montage

Das Gerät wiegt ohne Anschlagmittel 39 kg.

Die Abmessungen des Geräts finden Sie im Abschnitt "Abmessungen" auf Seite 2.



**Warnung!** Der Pan-Motor des MAC Ultra Wash verfügt über ein hohes Drehmoment. Die Basis kann sich bewegen, wenn das Gerät ungesichert auf einer Oberfläche steht und der Kopf schnell bewegt wird. Schalten Sie den MAC Ultra Wash erst ein, wenn die Basis gegen Verdrehen gesichert wurde.

**Warnung!** Verwenden Sie immer zwei gleichmäßig verteilte Klemmen zur Montage des Geräts. Hängen Sie das Gerät nie an einer einzelnen Klemme auf. Verriegeln Sie die Schnellverbinder der Klemmen. Die Schnellverschlüsse sind erst verriegelt, wenn sie 90° im Uhrzeigersinn gedreht wurden.

**Warnung!** Wenn das Gerät gehängt wird, muss es mit einer zweiten, unabhängigen Sicherung gegen Absturz gesichert werden. Das Sicherungsseil darf nur am Ankerpunkt für das Sicherungsseil an der Basis des Geräts befestigt werden. Das Sicherungsseil darf nicht an den Griffen der Basis oder des Bügels befestigt werden.

**Warnung!** Wenn das Gerät nicht mit dem Bügel senkrecht nach unten zeigend befestigt wird, müssen Sie zwei Halfcoupler zur Befestigung verwenden. Verwenden Sie keine Klemmen, die nicht vollständig die tragende Struktur umschließen.

**Warnung!** Der Mittenabstand zweier MAC Ultra Wash muss mindestens 810 mm betragen, um die Kollision der Köpfe auszuschließen. Der Pan-/Tiltbereich des Geräts kann begrenzt werden, wenn dies zur sicheren Vermeidung von Kollisionen des Kopfes mit anderen Geräten oder Objekten erforderlich ist. Nähere Information finden Sie in der Anleitung des MAC Ultra Wash.



**Warnung!** Das Gerät darf, wenn es auf einer ebenen Oberfläche steht, mit Ratschengurten durch die Tragegriffe der Basis gegen Verdrehen gesichert werden. Ziehen Sie die Ratschengurte nicht zu fest an, um eine Beschädigung der Tragegriffe und dadurch verursachte unkontrollierte Bewegung der Basis zu verhindern.

**Warnung!** Siehe Bild 2. Die Frontlinse des MAC Ultra Wash kann Sonnenlicht oder starkes, künstliches Licht fokussieren und dadurch Brandgefahr und Beschädigung des Geräts erzeugen. Derartige Schäden sind von der Gewährleistung ausgeschlossen. Bei Verwendung des Geräts müssen Sie sicherstellen, dass Sonnenlicht oder eine andere starke Lichtquelle nicht, auch nicht für einige Sekunden, in die Frontlinse scheinen kann.



Bild 2: Durch Sonnenlicht verursachter Schaden

**Wichtig!** Andere Scheinwerfer dürfen das Display des MAC Ultra Wash nicht anleuchten. Intensiver Lichteinfall kann das Display beschädigen.

# Montage des Geräts

Der MAC Ultra Wash kann auf stehend auf einer ebenen Oberfläche oder in beliebiger Orientierung mit zwei geeigneten Klemmen gehängt werden. Verwenden Sie Halfcoupler (siehe Bild 4) oder andere Klemmen, die vollständig um die tragende Struktur greifen und für das Gewicht des Geräts ausgelegt sind, wenn der Bügel nicht senkrecht nach unten zeigt. Wenn der Bügel senkrecht nach unten zeigt, dürfen auch andere, für das Gewicht des Geräts ausgelegte Klemmen, verwendet werden.

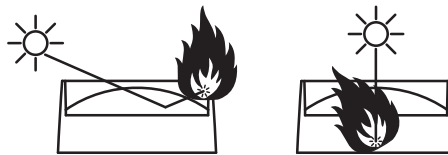
Vier Paar Schnellverschluss-Aufnahmen an der Unterseite der Basis können zur Montage von Omega-Adaptoren mit 106 mm Verschlussabstand verwendet werden (siehe Bild 4). Die Omega-Adapter können parallel oder diagonal zum Gerät montiert werden (siehe Bild 3).



Bild 3: Montagepositionen der Omega-Adapter

## Anschlagmittel

Der MAC Ultra Wash wird mit zwei Omega-Adaptoren geliefert. Martin bietet geeignete Klemmen und Sicherungsseile als Zubehör an. Bitte wenden Sie sich für mehr Information an Ihren Martin-Händler.

## Montage des Geräts an einer Truss

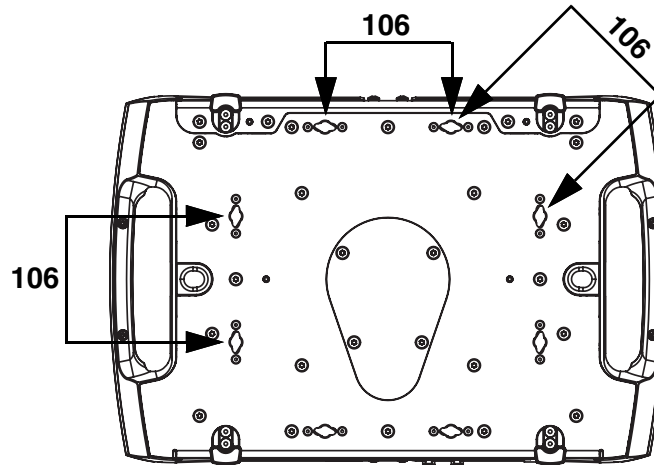
Montage MAC Ultra Wash mit Klemmen an einer Truss:

1. Vergewissern Sie sich, dass die Befestigungsklemmen unbeschädigt und für das sechsfache Gewicht (oder wie örtlich vorgeschrieben) des Geräts zugelassen sind. Vergewissern Sie sich, dass die tragende Struktur mindestens für das Gewicht aller montierten Geräte, Kabel, Hilfsmittel etc. zugelassen ist und den örtlichen Vorschriften entspricht.
2. Verschrauben Sie die Befestigungsklemmen und den Omega-Adapter mit einer M12-Schraube (Festigkeit 8.8 oder besser) und einer selbstsichernden Mutter.



Bild 4: Martin Anschlagmittel

3. Siehe Bild 3 auf Seite 9. Setzen Sie die Klemme auf zwei passende Montagepunkte in der Basis des Geräts. Führen Sie die Schnellverschlüsse ein und verriegeln Sie die Verschlüsse durch eine 90°-Drehung im Uhrzeigersinn.
4. Montieren Sie die zweite Klemme symmetrisch zur ersten Klemme, um das Gewicht gleichmäßig zu verteilen.
5. Sperren Sie den Bereich unterhalb des Arbeitsbereichs ab. Siehe Bild 5. Befestigen Sie das Gerät von einer stabilen Plattform aus so, dass der Pfeil **FRONT** an der Basis zur zu beleuchtenden Fläche hin zeigt. Ziehen Sie die Klemmen fest.

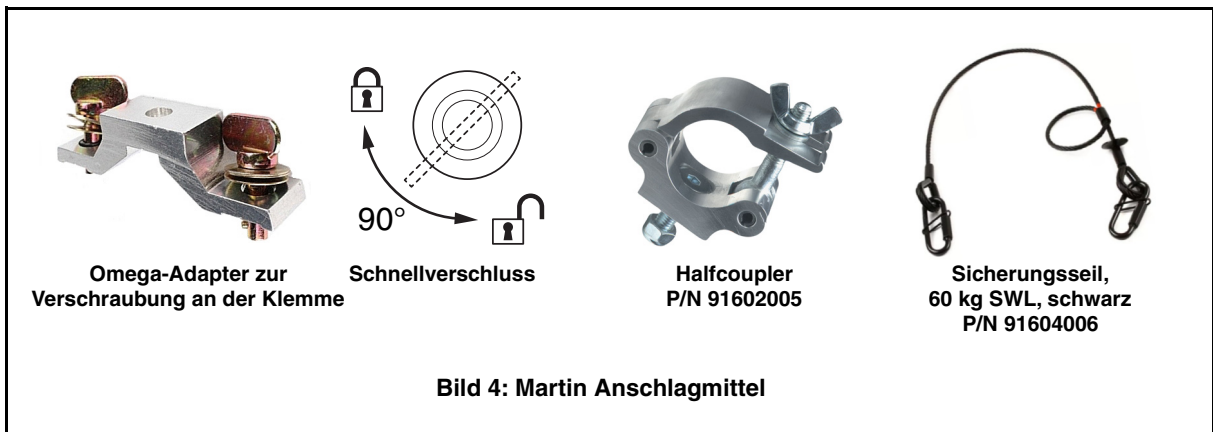
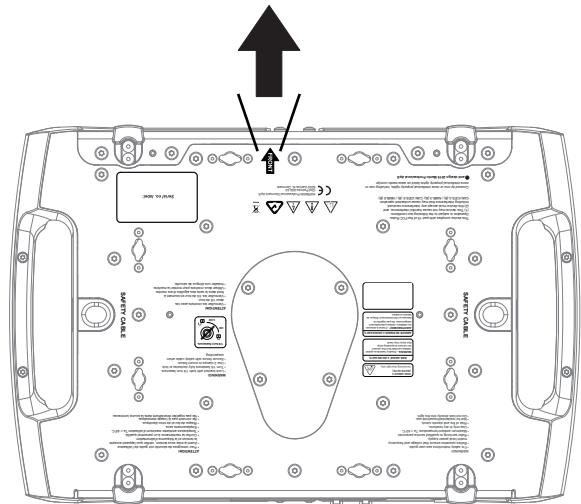

**Bild 5: Markierung der Vorderseite**

6. Siehe Bild 6. Montieren Sie ein zugelassenes Sicherungsseil, das für das Gewicht des Geräts ausgelegt ist. Führen Sie das Sicherungsseil durch einen der Ankerpunkte an der Basis des Geräts (Pfeil) und durch einen sicheren, zweiten Ankerpunkt. Das Gerät muss zuverlässig gehalten werden, wenn die primären Anschlag mittel versagen. Halten Sie das Sicherungsseil so kurz wie möglich.
7. Lösen Sie die Tiltsperre. Beachten Sie, dass der Abstand zu brennbarem Material mindestens 0,2 m, zur beleuchteten Fläche mindestens 4,75 m betragen muss und sich kein leicht entzündliches Material in der Nähe befindet.

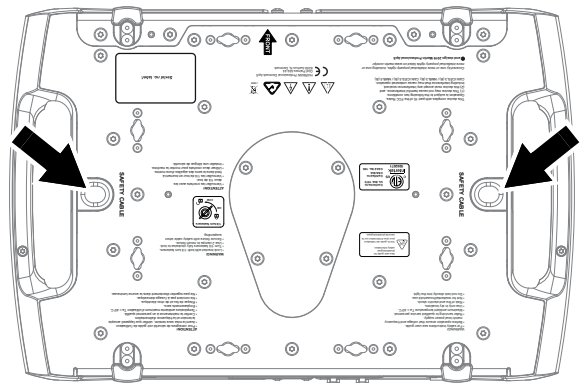

**Bild 6: Ankerpunkte des Sicherungsseils**

8. Der Kopf und Bügel müssen sich frei bewegen können und dürfen nicht mit benachbarten Geräten oder Objekten kollidieren können.
9. Das Display des MAC Ultra Wash darf nicht von anderen Scheinwerfern angeleuchtet werden. Intensives Licht kann das Display des Geräts beschädigen.

# Stromquelle

## Elektrische Sicherheit

Der MAC Ultra Wash ist mit einem Schaltnetzteil ausgestattet, das sich automatisch an Netzspannungen von 200-240 VAC (nominal), 50/60 Hz anpasst. Schließen Sie das Gerät nicht an eine Stromquelle an, deren Spannung und/oder Frequenz außerhalb der Spezifikation liegt. *Beachten Sie, dass das Gerät nicht an 100-120 V Netzspannung angeschlossen werden darf.*

Die maximale Stromaufnahme beträgt:

- Bei 200 V: 8,0 A
- Bei 240 V: 6,7 A

Typischer Halbzyklus-RMS-Einschaltstrom bei 230 V, 50 Hz: 17 A bei 230 V, 50 Hz.

Typischer Erdableitstrom: 0,59 mA.



**Warnung!** Lesen Sie die *“Sicherheitshinweise”* auf Seite 4, bevor Sie das Gerät mit der Stromquelle verbinden.

**Zum Schutz vor elektrischem Schlag muss das Gerät elektrisch geerdet werden. Die Stromquelle muss mit einer Sicherung und einem Fehlerstrom-Schutzschalter (RCD) vor Überlast geschützt sein.**

## Anschluss an die Stromquelle

**Wichtig!** Verbinden Sie den MAC Ultra Wash direkt mit der Stromquelle. Der Anschluss an ein Dimmersystem führt zur Beschädigung des Geräts.

Der MAC Ultra Wash ist mit einem Schaltnetzteil ausgestattet, das sich automatisch an Netzspannungen von 200-240 VAC (nominal), 50/60 Hz, anpasst. Schließen Sie das Gerät nicht an eine Stromquelle an, deren Spannung und / oder Frequenz außerhalb der Spezifikation liegt.

Der MAC Ultra Wash wird über eine Netzleitung mit Neutrik PowerCON TRUE1 NAC3FX-W (TOP) Leitungsbuchse mit der Stromquelle verbunden. Die Leitung muss die Anforderungen im Sicherheitshinweis *“Schutz vor elektrischem Schlag”* auf Seite 5 erfüllen.

Martin bietet geeignete Leitungen mit einer TRUE1 (TOP) Leitungsbuchse oder einzelne Leitungsbuchsen an. Die Spezifikation im MAC Ultra Wash Bereich der Martin Webseite [www.martin.com](http://www.martin.com) enthält Informationen über geeignete Leitungen und Verbinder von Martin.



### Anschluss an die Stromquelle

Der kurzzeitige Einschaltstrom des MAC Ultra Wash beträgt typisch 17 A bei 230 V, 50 Hz. Wir empfehlen die Verwendung von Sicherungsautomaten Typ D gemäß IEC 60898/UL489/CSA C22.2 No. 5. als Absicherung der Stromquelle, um ungewolltes Auslösen der Sicherung beim Einschalten des Geräts zu vermeiden.

Die Netzleitung kann in einer Festinstallation fest mit der Stromquelle verbunden oder mit einem passenden Netzstecker versehen werden.

Wenn Sie das Netzkabel mit einem passenden Netzstecker versehen, dürfen Sie nur Schutzkontaktstecker mit mindestens 16 A, 250 V Belastbarkeit (wie EN 60309-2 CEE 2P+E 16A/250VAC), verwenden. Befolgen

Sie die Montageanweisung des Steckerherstellers. Tabelle 1 zeigt gebräuchliche Adermarkierungen. Wenden Sie sich im Zweifelsfall an einen qualifizierten Elektriker.

Aderfarbe (EU)	Aderfarbe (US)	Anschluss	Symbol	Schraubenfarbe (US)
braun	schwarz	Phase	L	gelb oder messing
blau	weiß	Nullleiter	N	silber
gelb/grün	grün	Schutzerde	 oder 	grün

**Tabelle 1: Gebräuchliche Adermarkierungen**

Wenn Sie eine Neutrik powerCON TRUE1 Leitungsbuchse montieren müssen, folgen Sie den Anweisungen, die Sie auf der Neutrik Webseite [www.neutrik.com](http://www.neutrik.com) finden.

## Einschalten des Geräts



**Warnung! Der MAC Ultra Wash hat keinen Netzschalter. Sobald Sie eine unter Spannung stehende Netzleitung an das Gerät anschließen oder eine angeschlossene Netzleitung mit der Stromquelle verbinden, schaltet das Gerät ein: Prüfen Sie vor dem Einschalten, ob Gefahr bei Bewegung des Kopfes oder durch Lichtaustritt entsteht.**

Einschalten des MAC Ultra Wash:

1. Die Tiltsperrung muss gelöst sein. Die Basis darf sich nicht bewegen können. Das Gerät könnte beim Einschalten aufleuchten oder sich bewegen.

2. Siehe Bild 7. Richten Sie die Codierung der TRUE1 Leitungsbuchse auf die Nut des MAINS IN-Anschlusses (Pfeil) aus. Stecken Sie die Leitungsbuchse in den MAINS IN-Anschluss und verriegeln Sie sie durch Drehung im Uhrzeigersinn. Wenn sich die Leitungsbuchse nur schwer verdrehen lässt, entfernen Sie die Buchse, prüfen, ob Sie die Codierung richtig ausgerichtet haben und versuchen es noch einmal – wenden Sie keine übermäßige Kraft an. Vergewissern Sie sich, dass die Verriegelung einrastet und dass der Stecker in der Buchse verriegelt ist.

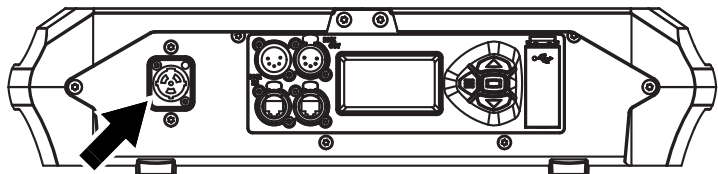

**Bild 7: Netzanschluss**

3. Verbinden Sie die Netzleitung mit der Stromquelle, um das Gerät einzuschalten.

Um den MAC Ultra Wash von der Stromquelle zu trennen, ziehen Sie die Verriegelungslasche der Leitungsbuchse nach hinten, drehen den Verbinder gegen den Uhrzeigersinn und ziehen ihn aus dem MAINS IN-Anschluss.

# Datenverbindung

**Wichtig!** *Schalten Sie das Gerät aus, bevor Sie Datenleitungen anschließen oder entfernen.*

Der MAC Ultra Wash verfügt über zwei Paar Anschlüsse für den Steuerdatenein- und ausgang:

- ein Paar XLR-Verbinder (A in Bild 8), und
- ein Paar etherCON-Verbinder (B in Bild 8).

Verwenden Sie nur einen Verbindertyp – *entweder XLR oder etherCON* – gleichzeitig.



Bild 8: Datenverbinder

## Datenverbindung über XLR Datenleitungen

Der MAC Ultra Wash ist mit 5-poligen DMX-Verbindern (siehe A in Bild 8) für DMX- und RDM-Signale ausgestattet. Die Pinbelegung ist wie folgt:

- Pin 1: Schirm
- Pin 2: Data 1 cold (-)
- Pin 3: Data 1 hot (+)

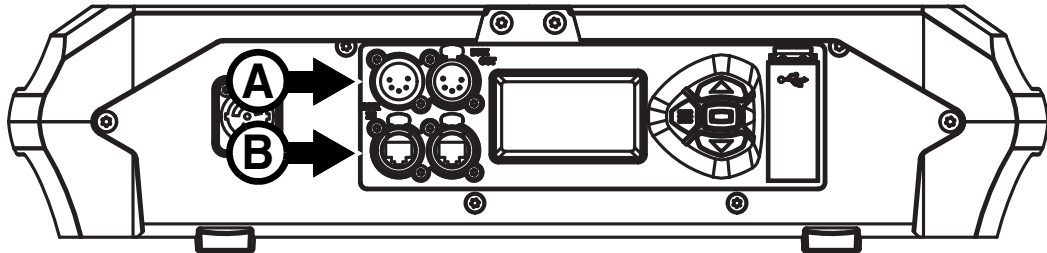
Die Pins 4 und 5 werden von diesem Gerät nicht verwendet. Die Pins sind vom Ein- zum Ausgang verbunden und können für zusätzliche Steuersignale für andere Geräte verwendet werden.

### Tipps zum Aufbau einer zuverlässigen Datenverbindung

- Verwenden Sie abgeschirmte twisted-pair-Leitungen, die der Norm RS-485 entsprechen.
- 24 AWG-Leitungen können für Entfernungen bis zu 300 m verwendet werden. Für größere Distanzen müssen dickere Leitungen und / oder Aufholverstärker eingesetzt werden.
- Normale Mikrofonleitungen können die Daten über längere Strecken nicht zuverlässig übertragen.
- Um eine Datenkette aufzuteilen, müssen Sie optisch isolierte Splitter / Verstärker verwenden.
- Überlasten Sie die Datenleitung nicht. An eine Datenkette dürfen maximal 32 Geräte angeschlossen werden.
- Stecken Sie auf den Datenausgang des letzten Geräts der Datenlinie einen DMX Abschluss-Stecker.

### Anschluss der Datenleitung

Verbinden des MAC Ultra Wash mit DMX / RDM-Daten über eine XLR Datenleitung:

1. Schalten Sie alle Geräte der Datenlinie aus.
2. Verbinden Sie den Datenausgang der Steuerung mit dem Dateneingang (XLR-Stecker) des MAC Ultra Wash mit einer hochwertigen XLR Datenleitung.
3. Verbinden Sie den Datenausgang (XLR-Buchse) des MAC Ultra Wash mit dem Dateneingang des nächsten Geräts.
4. Schließen Sie die Datenkette durch Montage eines Abschlusssteckers am Datenausgang des letzten Geräts in der Datenkette ab. Der Abschlussstecker ist ein XLR-Stecker mit einem 120 Ohm / 0,25W-Widerstand zwischen den Pins 2 und 3. Bei Verwendung eines Splitters muss jeder Zweig der Datenkette abgeschlossen werden.
5. Schalten Sie all Geräte der Datenlinie ein.

# Datenverbindung über Ethernet Netzwerkleitungen

Der MAC Ultra Wash ist mit Neutrik etherCON-Verbindern (siehe **B** in Bild 8) für DMX- und RDM-Signale über Art-Net, sACN und das Martin P3 Videoprotokoll ausgestattet. Jeder Verbinder kann als Eingang, der andere Verbinder als Ausgang verwendet werden.

Die etherCON Verbinder leiten das Datensignal auch bei ausgeschaltetem Gerät weiter.

## Tipps zum Aufbau einer zuverlässigen Netzwerk-Datenverbindung

- Verwenden Sie nur abgeschirmte twisted-pair Ethernetleitungen des Typs S/UTP, SF/UTP, S/STP oder SF/STP. Die Leitungen müssen Cat 5e oder besser entsprechen.
- Die Schirmung muss mit dem Steckergehäuse verbunden werden. Alle anderen Geräte der Datenlinie müssen ebenfalls abgeschirmte Leitungen unterstützen.
- Beachten Sie, dass der MAC Ultra Wash nur kompatibel zu 10/100 Mbit Ethernet ist. Verbinden Sie das Gerät nicht mit einem Netzwerkanschluss oder Gerät, das fest auf Gigabit Ethernet Geschwindigkeit eingestellt ist. Wenn Sie den MAC Ultra Wash in ein Gigabit Ethernet Netzwerk einbinden müssen, müssen Sie einen Switch verwenden, der einen 100 Mbit/s Ethernet Port für das Gerät zur Verfügung stellen kann.
- Verwenden Sie zur Aufteilung des Netzwerks in mehrere Linien einen normalen Netzwerk-Switch, der für die Geräte einen 100 Mbit/s Ethernet Port zur Verfügung stellen kann.
- Obwohl jedes Gerät einen Bypass hat und nur sehr geringe Latenz aufweist, sollten Sie nicht mehr als 50 Geräte in einer Datenlinie miteinander verbinden.
- Eine Netzwerk-Datenlinie muss nicht abgeschlossen werden.

## Anschluss der Netzwerkleitung

Verbinden des MAC Ultra Wash mit einem Art-Net, sACN oder P3 Netzwerk:

1. Schalten Sie alle Geräte der Datenlinie aus.
2. Verbinden Sie die Netzwerkleitung mit einem etherCON-Verbinder des Geräts.
3. Führen Sie die Netzwerkleitung vom anderen etherCON-Verbinder zum nächsten Gerät.
4. Verbinden Sie weitere Gerät, bis die Datenlinie vollständig ist.
5. Schalten Sie all Geräte der Datenlinie ein.

## Gleichzeitige Steuerung per DMX und P3 Protokoll

Um den MAC Ultra Wash gleichzeitig über DMX/Art-Net/sACN und P3 Video zu steuern, speisen Sie das DMX/Art-Net/sACN Signal in den P3 System-Controller ein. Der P3 Controller kombiniert die DMX-Befehle und Videodaten und sendet das kombinierte P3 Datensignal über die Netzwerkleitung an die Geräte.

# Wartung und Reparatur



**Warnung!** Lesen Sie die *“Sicherheitshinweise”* auf Seite 4, bevor Sie den MAC Ultra Wash warten oder reparieren.



**Warnung!** Trennen Sie das Gerät allpolig von der Stromquelle und lassen Sie es mindestens 30 Minuten abkühlen, bevor Sie mit der Wartung beginnen. Blicken Sie nicht in den Lichtstrahl. Das Gerät kann sich beim Einschalten plötzlich bewegen und aufleuchten.



**Warnung!** Der MAC Ultra Wash enthält Komponenten, die zugänglich sind und während des Betriebs hohe Spannung führen. Diese Komponenten können bis zu fünf Minuten nach dem Ausschalten des Geräts unter hoher Spannung stehen. Das Gerät darf nur durch von Martin autorisierten Service-Technikern geöffnet werden. Der Anwender darf das Gerät äußerlich reinigen, die Batterie ersetzen und Luftfilter, wie in diesem Abschnitt beschrieben, tauschen. Die Sicherheits- und Arbeitshinweise sind zu beachten. Überlassen Sie alle Arbeiten, die nicht in diesem Dokument oder der Bedienungsanleitung beschrieben werden, einem autorisiertem Martin Service-Techniker.



**Wichtig!** Starke Staub-, Nebelfluid- und Schmutzablagerungen vermindern die Leistung, verursachen Überhitzung und können das Gerät beschädigen. Derartige Schäden sind von der Gewährleistung ausgeschlossen.

Drücken Sie gleichzeitig MENU und ENTER, sobald beim Einschalten der Gerätenamen im Display erscheint. Dies aktiviert den Service-Modus, in dem die Pan- und Tiltmotoren deaktiviert sind. Im Display erscheint SERV. Der Service-Modus wird durch Ausschalten des Geräts beendet.

Die Bedienungsanleitung des MAC Ultra Wash (verfügbar zum Download im MAC Ultra Wash Bereich der Webseite [www.martin.com](http://www.martin.com)) beschreibt die vollständige Struktur des Gerätemenüs.

Der MAC Ultra Wash muss regelmäßig gereinigt werden, um die optimale Leistung und Kühlung zu erreichen. Der Anwender kann die Firmware über den DMX Dateneingang oder den USB-Anschluss aktualisieren. Alle anderen Arbeiten am MAC Ultra Wash müssen von Martin, zugelassenen Service-Technikern oder qualifiziertem Personal unter Verwendung der offiziellen Martin Service-Dokumentation für den MAC Ultra Wash ausgeführt werden.

Die Installation, Reparatur- und Wartungsarbeiten können weltweit durch die Martin Service- Organisation und ihren autorisierten Vertretern vor Ort ausgeführt werden. Dadurch stellen Sie sicher, immer die optimale und umfassende Wartung Ihrer Geräte während der gesamten Lebensdauer zu bekommen. Wenden Sie sich für mehr Information an Ihren Martin-Händler.

Es ist einer der Grundsätze von Martin, stets Komponenten und Beschichtungen höchster Qualität einzusetzen, um die maximale Leistung und hohe Lebensdauer der Komponenten zu erreichen. Optische Komponenten in Scheinwerfern unterliegen jedoch im Laufe ihres Lebens Verschleiß und Verbrauch. Dadurch können sich z.B. die Farben der Farbmischung oder die Helligkeit im Verlaufe vieler tausend Betriebsstunden verändern. Die Lebensdauer der Komponenten hängt stark von den Betriebsbedingungen, der Wartung und der Umgebung, in der das Gerät verwendet wird, ab. Deswegen ist es unmöglich, exakte Lebensdauern für die Komponenten zu definieren. Sie müssen optische Komponenten eventuell ersetzen lassen, wenn sie ihre Charakteristik durch Verschleiß und Verbrauch verändert haben und Sie Wert auf sehr präzise optische Parameter legen.

## Tiltsperr

Die Kopfbewegung kann für Wartungsarbeiten verriegelt werden. Siehe Bild 1 auf Seite 7.

**Wichtig!** **Lösen Sie die Tiltsperr, bevor Sie das Gerät einschalten.**

**Der Transport des Geräts mit verriegelter Tiltsperr führt zu Schäden, die von der Gewährleistung ausgeschlossen sind. Der SIP-Einsatz schützt das Gerät vor Stößen während des Transports. Lösen Sie die Tiltsperr, bevor Sie das Gerät in den SIP-Einsatz für Transport oder Lagerung im Flightcase oder Transportkarton einsetzen.**

## Reinigung

Regelmäßige Reinigung ist entscheidend für Leistung und Lebensdauer des Geräts. Staub, Schmutz, Rauchpartikel und Nebelfluid-Ablagerungen vermindern die Kühlung und Helligkeit des Geräts.

Die Reinigungsintervalle hängen stark von den Betriebsbedingungen ab. Deswegen können für den MAC Ultra Wash keine exakten Reinigungsintervalle angegeben werden. Die Lüfter saugen Staub und Nebelpartikel an, in extremen Fällen kann es schon nach wenigen Betriebsstunden notwendig sein, das Gerät zu reinigen. Die Einsatzbedingungen sind maßgebend für die Reinigungsintervalle. Berücksichtigen Sie besonders folgende Faktoren:

- Einsatz von Nebelmaschinen
- Hohe Luftgeschwindigkeiten (z.B. neben Ansaugöffnungen von Klimaanlage)
- Zigarettenrauch
- Staubige Luft (Bühneneffekte, staubige Hallen, Staubbelastung bei Open-Air-Veranstaltungen usw.)

Wenn einer oder mehr Faktoren auftreten, sollten Sie das Gerät nach den ersten Betriebsstunden prüfen. Wiederholen Sie die Prüfung in kurzen Abständen, bis Sie das richtige Reinigungsintervall ermittelt haben. Fragen Sie im Zweifelsfall Ihren Martin-Händler nach geeigneten Reinigungsintervallen.

Beachten Sie für die Reinigung des Geräts:

- Arbeiten Sie in sauberer, gut beleuchteter Umgebung.
- Üben Sie keinen hohen Druck aus. Verwenden Sie keine abrasiven Reinigungsmittel. Verwenden Sie keine Lösungsmittel. Reinigen Sie optische Komponenten besonders vorsichtig, da sie empfindlich sind und leicht verkratzt werden können.
- Verwenden Sie einen Staubsauger und keine Druckluft. Ein Staubsauger entfernt den Staub vom Gerät und aus der Umgebung, während Druckluft Schmutz in das Gerät bläst. Dadurch kann die Abbildungsqualität beeinträchtigt werden oder das Gerät wird sogar beschädigt.
- Beim Reinigen des Lüfters darf der Luftzug nicht zu hoher Drehzahl des Lüfters führen - er wird dadurch beschädigt. Halten Sie die Staubsaugerdüse ein paar Zentimeter vom Lüfter entfernt und lösen Sie Schmutz mit einer weichen Bürste.

## Reinigungsvorgang

Reinigen des Geräts:

1. Trennen Sie das Gerät allpolig von der Stromquelle und lassen Sie es mindestens 30 Minuten abkühlen.
2. Entfernen Sie losen Staub und Schmutz mit einer weichen Bürste und Saugen vom Gehäuse und den Lüftungsöffnungen an der Rückseite und den Seiten des Kopfes und der Basis.
3. Reinigen Sie die Frontlinse des Kopfes. Entfernen Sie Nebel- und andere Ablagerungen mit Wattestäbchen oder einem weichen, fusselfreien Tuch, das mit Isopropyl-Alkohol befeuchtet wurde. Sie können auch handelsüblichen Glasreiniger verwenden, aber die Rückstände müssen mit destilliertem Wasser entfernt werden. Trocknen Sie die Komponenten mit einem weichen, fusselfreien Tuch oder Druckluft mit geringem Druck. Entfernen Sie fest sitzende Partikel tupfend mit einem in Glasreiniger oder destilliertem Wasser getränkten Wattestäbchen oder weichem Tuch. Reiben Sie nicht über die Oberflächen. Entfernen Sie Schmutzpartikel durch tupfen.
4. Das Gerät muss vollständig trocken sein, bevor Sie es einschalten.

## Ersetzen der Batterie

**Warnung!** *Trennen Sie das Gerät von der Stromquelle, bevor Sie die Batterie ersetzen. Versuchen Sie nicht, die Batterie zu laden - Feuer- und Explosionsgefahr! Ersetzen Sie die Batterie nur durch eine Batterie des selben Typs. Neue Batterien erhalten Sie bei Martin (P/N 05801011).*

Der MAC Ultra Wash ist mit einer nicht wiederaufladbaren 3V Lithium-Batterie CR123A ausgestattet. Die Batterie versorgt das Gerätemenü mit Strom, wenn das Gerät nicht mit einer Stromquelle verbunden ist. Wenn die Batterie leer ist, muss sie ersetzt werden. Sie kann nicht aufgeladen werden.

Siehe Bild 9. Die Batterie befindet sich im USB-Port / Batteriefach (Pfeil) neben dem Gerätemenü an der Basis des Geräts.

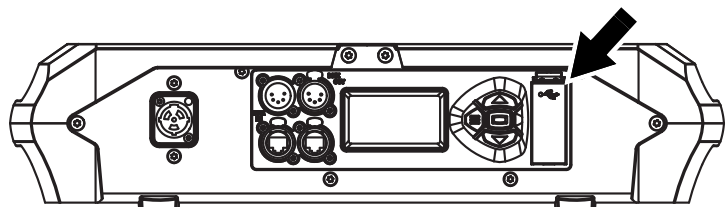

**Bild 9: Batteriefach**

Ersetzen der Batterie:

1. Trennen Sie das Gerät von der Stromquelle und lassen Sie es abkühlen.
2. Siehe Bild 10. Drücken Sie die Verriegelung (Pfeil) mit einem Schraubendreher nach unten und entfernen Sie die Abdeckung.
3. Entfernen Sie die leere Batterie und legen Sie eine neue Batterie des korrekten Typs ein. Beachten Sie die Polarität. Der Pluspol ist unten, vom Kopf weg zeigend.

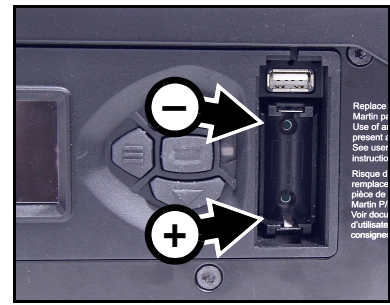

**Bild 10: Ersetzen der Batterie**

4. Montieren Sie die Abdeckung und prüfen Sie den festen Sitz, bevor Sie das Gerät einschalten. Entsorgen Sie leere Batterien fachgerecht. Werfen Sie eine leere Batterie nicht in den Hausmüll.

## Luftfilter des Kopfes

Die zwei Luftfilter rechts und links im Kopf des MAC Ultra Wash verhindern den Eintritt von Schmutz und Staub. Um die ausreichende Kühlung, optimale Leistung und maximale Lebensdauer zu erreichen, müssen die Filter regelmäßig gereinigt werden.

Martin stellt zwei Filtertypen für den MAC Ultra Wash zur Verfügung:

- Wiederverwendbare Luftfilter aus Metall, einzeln (P/N 5132434-00).
- Einweg-Luftfilter aus Papier, im 12er-Pack (P/N 50400765).

Sie können, unabhängig vom aktuell montierten Filtertyp, den Filter wählen, den Sie bevorzugen. Der Metallfilter kann gereinigt und wieder verwendet werden. Beachten Sie, dass die Filterwirkung des Metallfilters etwas geringer als die Filterwirkung des Papierfilters ist. Deswegen ist das Reinigungsintervall des Metallfilters kürzer.

Das Reinigungsintervall der Luftfilter hängt von den Einsatzbedingungen ab. Inspizieren Sie die Filter regelmäßig. Reinigen Sie den Metallfilter oder ersetzen Sie Papierfilter, sobald Ablagerungen (Staub, Nebelflüssigkeit, Schmutz) sichtbar sind.

Wartung der Luftfilter des Kopfes:

1. Trennen Sie das Gerät von der Stromquelle und lassen Sie es 30 Minuten abkühlen.
2. Die Luftfilter befinden sich auf der rechten und linken Seite des Kopfes. Positionieren Sie den Kopf so, das die Filterabdeckung zugänglich ist und legen Sie die Tilt Sperre ein (siehe Bild 1 auf Seite 7).
3. Siehe Bild 11 (MAC Ultra Performance gezeigt). Lösen Sie die Verriegelung der Abdeckung und nehmen Sie die Abdeckung ab.
4. Nehmen Sie die Luftfilter vom Kopf ab.

5. Entsorgen Sie einen Papierfilter. Der Filter kann nicht gereinigt oder wieder verwendet werden. Reinigen Sie einen Metallfilter mit einer weichen Bürste und einem Staubsauger oder Druckluft geringen Drucks.

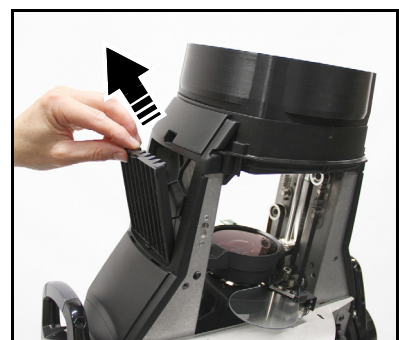
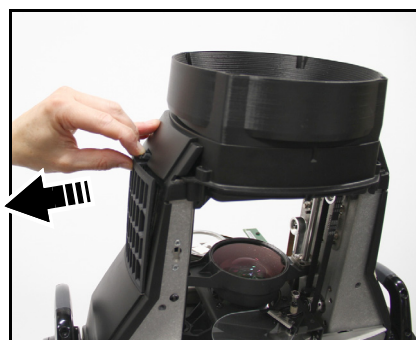

**Bild 11: Öffnen der Filterabdeckung**

Beschädigen Sie das Filtergewebe nicht. Wenn ein

Metallfilter schmierig ist, können Sie ihn in der Spülmaschine bei maximal 50° C, kurzes Waschprogramm, reinigen. Der Metallfilter muss vor der Installation völlig trocken sein. Der Metallfilter kann wieder verwendet werden. Ersetzen Sie ihn, wenn er nicht mehr gereinigt werden kann oder beschädigt ist.

6. Setzen Sie die sauberen Luftfilter in den Kopf ein. Prüfen Sie den korrekten Sitz. Die Filter müssen fest sitzen, damit keine Falschluff angesaugt werden kann.

7. Haken Sie das hintere Ende der Abdeckung in ihrer Aufnahme ein und drücken Sie die Vorderseite zum Kopf hin ein, bis die Verriegelung hörbar einrastet. Prüfen Sie den festen Sitz der Abdeckung. Sie darf nicht herausfallen können.
8. Lösen Sie die Tiltsperrung, bevor Sie den MAC Ultra Wash einschalten oder im Flightcase verpacken.

## Schmierung

Der MAC Ultra Wash muss unter normalen Betriebsbedingungen nicht geschmiert werden. Die sich bewegenden Komponenten können geprüft und bei Bedarf durch Ihren Martin Service-Partner mit teflonhaltigem Schmiermittel versehen werden.

## Service-Routinen

Das **SERVICE** Menü enthält verschiedene Routinen für Techniker, die das Gerät montieren oder warten.

- **ERROR LIST** zeigt eine Liste der im Gerät gespeicherten Fehlermeldungen. Es werden bis zu 20 Fehlermeldungen gezeigt.
- **FAN CLEAN** betreibt die Lüfter zur Reinigung mit maximaler Drehzahl.
- **PAN/TILT FEEDBACK** aktiviert oder deaktiviert die Lagekorrektur der Effekte und Pan-/Tiltposition:
  - Wenn die Lagekorrektur aktiv ist und eine Abweichung von der Soll-Lage entdeckt wird, schließt der Shutter und der Effekt initialisiert sich neu.
  - Die Lagekorrektur kann deaktiviert werden (OFF). Diese Einstellung wird nicht gespeichert. Die Lagekorrektur ist beim nächsten Einschalten wieder aktiv.
- **ADJUST darf nur vom Martin-Service verwendet werden. Wichtig! Verstellen Sie in diesem Menü keine Werte, außer, Sie werden vom Martin-Service dazu aufgefordert.**
- Die detaillierte Beschreibung des **CALIBRATION** Menüs folgt im nächsten Abschnitt,
- **USB** enthält zwei Routinen:
  - **USB** → **FIRMWARE** ermöglicht das Updaten der Firmware des Geräts von einem USB Speichermedium. Eine genaue Beschreibung, wie die Firmware mit einem USB Speichermedium aktualisiert wird, finden Sie weiter unten im Abschnitt "Installieren der Firmware mit einem USB Speichermedium".
  - **USB** → **SERVICE LOG** (verfügbar ab Firmware-Version 1.2., die voraussichtlich ab Mitte 2021 zur Verfügung steht) speichert die Geräte-ID, aktuelle Zählerwerte und Statusmeldungen, die im Gerätespeicher abgelegt sind, auf einem USB Speichermedium. Sie können die Statusmeldungen im Gerät auch dauerhaft löschen.

## Kalibrierung

Geräte von Martin werden im Werk eingestellt und kalibriert. Weitere Kalibrierungen sind normalerweise nur dann notwendig, wenn die Geräte anormalen Erschütterungen während des Transports ausgesetzt sind oder wenn der normale Verschleiß sich nach einer längeren Verwendung auf die Geräte ausgewirkt hat. Sie können die Kalibrierung auch für die Feinabstimmung von Geräten für einen bestimmten Standort oder eine bestimmte Anwendung verwenden.

Mit dem Menü **SERVICE** → **CALIBRATION** können Sie den Versatz in der Gerätesoftware definieren, um die Positionen von Pan, Tilt sowie die Positionen der Effekte im Verhältnis zu den DMX Werten zu ändern, die das Gerät empfängt. Dies ermöglicht es Ihnen, die Geräte fein abzustimmen und einheitliche Verhaltensweisen in verschiedenen Geräten zu erzielen.

Wir empfehlen folgende Vorgehensweise:

1. Richten Sie ein den Lichtstrahl eines Referenzgeräts und des einzustellenden Geräts auf eine glatte Oberfläche. Sie können ein Gerät oder mehrere Geräte gleichzeitig kalibrieren. Schalten Sie die Geräte ein und stellen Sie bei allen Geräten die selben DMX Werte für Pan, Tilt und Effekte ein.
2. Rufen Sie bei jedem Gerät alle Effekte im Menü **SERVICE** → **CALIBRATION** auf und justieren Sie die Position des Effektes zum Referenzgerät. Der zur Verfügung stehende Kalibrierbereich ist vom Effekt abhängig.
3. Nachdem Sie einen Wert ausgewählt haben, drücken Sie die ENTER, um Wert für den Effekt zu speichern. Der Wert bleibt beim Ausschalten des Geräts erhalten.

### Laden und Speichern der Werkskalibrierung

- Mit **CALIBRATION** → **LOAD DEFAULTS** können Sie die eigenen Kalibrierwerte löschen und die Werkskalibrierung erneut laden.

- **Mit CALIBRATION** → **SAVE DEFAULTS** können Sie die werksseitigen Kalibrierwerte im Speicher mit anderen Werten überschreiben.

Achtung! Der Befehl CALIBRATION → SAVE DEFAULTS nimmt permanente Änderungen vor! Das Überschreiben ist dauerhaft. Sie können die ursprünglichen Werkseinstellungen auch nach einem Firmware-Update nicht mehr aufrufen.

## Installieren der Firmware

**Wichtig!** Schalten Sie das Gerät während eines Updates nicht aus und trennen Sie die Quelle der Firmware nicht, da andernfalls die Firmware beschädigt werden kann.

Die installierte Firmware-Version wird beim Einschalten des Geräts angezeigt. Sie können die aktuell installierte Firmware-Version (Geräte-Software) auch im Menü **INFORMATION** prüfen.

Geräte-Informationen und Einstellungen sind nicht betroffen, wenn Sie neue Firmware auf dem Gerät installieren.

Wenn Sie die Firmware auf eine neue Version aktualisieren, besuchen Sie den MAC Ultra Wash Bereich der Martin Webseite von [www.martin.com](http://www.martin.com), um zu sehen, ob eine aktualisierte Version dieser Sicherheits- und Installationshinweise und der Bedienungsanleitung für die neue Firmware verfügbar ist.

Für die Installation neuer Firmware benötigen Sie:

- Einen Windows-PC mit der Martin Companion Software-Suite (Download von der Webseite [www.martin.com](http://www.martin.com)).
- Die Dateien des MAC Ultra Wash Firmware-Updates, die zum Download auf der Webseite von Martin unter [www.martin.com](http://www.martin.com) bereitstehen. Martin Companion lädt die neuesten Firmware-Versionen automatisch herunter, wenn Ihr PC mit dem Internet verbunden ist.
- Entweder:
  - ein Martin Companion Kabel USB-DMX Hardware-Interface (weitere Information über dieses Produkt finden Sie auf der Webseite [www.martin.com](http://www.martin.com)), oder
  - ein USB Speichermedium, der im Windows FAT32-Format formatiert wurde,

### Installation mit einem PC mit Martin Companion

Mit Martin Companion können Sie mehrere Geräte gleichzeitig aktualisieren. Alle eingeschalteten MAC Ultra Wash der DMX Datenlinie werden ebenfalls aktualisiert.

So installieren Sie die MAC Ultra Wash Firmware mit Martin Companion:

1. Verbinden Sie den /die MAC Ultra Wash mit der Stromquelle und lassen Sie ihn/sie booten.
2. Schließen Sie die Martin Companion Cable Hardware-Schnittstelle an Ihren PC und an den DMX IN-Anschluss des Geräts oder an die DMX Datenlinie an.
3. Starten Sie den PC und starten Sie die Martin Companion-Anwendung. Prüfen Sie, ob die Martin Companion-Anwendung das Martin Companion Cable richtig erkennt (ein grüner Punkt sollte neben **USB verbunden** in der oberen rechten Ecke des Fensters erscheinen).
4. Suchen Sie die neueste MAC Ultra Wash Firmware in der Martin Companion Anwendung.
5. Starten Sie das Firmware-Update, indem Sie in der Anwendung Martin Companion auf „**Update Firmware**“ klicken. Trennen Sie das Martin Companion Cable nicht, und schalten Sie das Gerät / die Geräte nicht aus, bis der Upload abgeschlossen ist und das Gerät / die Geräte erfolgreich neu gestartet wurde(n).
6. Die neu installierte Firmware-Version wird nun im INFORMATION Menü gezeigt.

### Installieren der Firmware mit einem USB Speichermedium

So installieren Sie die MAC Ultra Wash Firmware mit einem USB Speichermedium:

1. Starten Sie den mit dem Internet verbundenen PC und starten Sie die Martin Companion-Anwendung. Martin Companion lädt automatisch die neuesten Firmware-Versionen von der Martin Cloud herunter.
2. Wählen Sie im Martin Companion „**Fixture Update**“ Fenster „**Download USB Stick Firmware**“ und öffnen Sie das Stammverzeichnis des USB Speichermediums, in dem die Firmware gespeichert werden soll.
3. Klicken Sie „**Select Folder**“. Martin Companion speichert die Firmware-Dateien automatisch im richtigen Verzeichnis des USB Speichermediums.
4. Wenn die Meldung „**Download Successful**“ erscheint, können Sie Martin Companion schließen. Prüfen Sie, ob das USB Speichermedium nun ein Verzeichnis mit der Bezeichnung des Geräts und der Firmware-Version enthält. Entfernen Sie das USB Speichermedium sicher vom PC.

5. Verbinden Sie das Gerät mit der Stromquelle und lassen Sie es booten. Stecken Sie das USB Speichermedium in die USB Host-Buchse neben dem Gerätemenü. Das Gerät sollte das USB Speichermedium erkennen und das Display sollte aufleuchten. Wenn das Gerät das USB Speichermedium nicht erkennt, navigieren Sie im Bedienfeld zu **SERVICE** → **USB**.
6. Wechseln Sie in das Verzeichnis mit den Update-Dateien auf dem USB Speichermedium und drücken Sie die Eingabetaste. Die Aktualisierung wird automatisch gestartet, und der Fortschritt wird automatisch angezeigt. Am Ende des Aktualisierungsvorgangs wird das Gerät neu gestartet. Entfernen Sie das USB Speichermedium erst, wenn das Gerät erfolgreich neu gestartet wurde.
7. Entfernen Sie das USB Speichermedium vom Gerät. Die neu installierte Firmware-Version wird nun im Menü **INFORMATION** angezeigt.

# Verwenden des Geräts

Laden Sie vor der Verwendung des Geräts die neueste Version der MAC Ultra Wash Bedienungsanleitung im MAC Ultra Wash Bereich der Martin Webseite [www.martin.com](http://www.martin.com) herunter. Die Bedienungsanleitung enthält Details zu:

- Den im Gerät verfügbaren Effekten.
- Den Steuerungsoptionen mit DMX und/oder RDM.
- Den Einrichtungs-, Überwachungs- und Steuerungsoptionen, die im Gerätemenü zur Verfügung stehen.
- Den Software-Service-Funktionen.



**Warnung! Bevor Sie das Gerät mit der Stromquelle verbinden:**

- **Lesen Sie den Abschnitt "Sicherheitshinweise" auf Seite 4.**
- **Lesen Sie den Abschnitt "Stromquelle" auf Seite 11.**
- **Prüfen Sie, ob die Installation sicher und stabil ist.**
- **Prüfen Sie, ob die Basis sicher befestigt ist, so dass die Drehmomentreaktion beim Bewegen des Kopfes nicht dazu führt, dass sich die Basis bewegt.**
- **Vergewissern Sie sich, dass die Tiltsperre gelöst ist (siehe "Tiltsperre" auf Seite 7).**
- **Seien Sie darauf vorbereitet, dass das Gerät plötzlich aufleuchtet. Vergewissern Sie sich, dass niemand das Gerät aus nächster Nähe betrachtet.**
- **Seien Sie darauf vorbereitet, dass sich der Kopf plötzlich bewegt. Vergewissern Sie sich, dass keine Kollisionsgefahr mit Personen oder Gegenständen besteht.**
- **Prüfen Sie, ob die Umgebungstemperatur über 5° C und unter 40° C beträgt.**

Der MAC Ultra Wash hat keinen Netzschalter. Um das Gerät mit Strom zu versorgen, verbinden Sie die Netzleitung mit der Stromquelle. Neutrik powerCON TRUE1-Steckverbinder sind für Verbinden und Trennen unter Last geeignet.

## Batteriebetrieb

Der MAC Ultra Wash ermöglicht im Batteriebetrieb den Aufruf wichtiger Funktionen des Gerätemenüs, wenn er nicht mit einer externen Wechselstromquelle verbunden ist.

Die Batterie kann nicht aufgeladen werden. Versuchen Sie nicht, die Batterie aufzuladen - Feuer- und Explosionsgefahr!

Folgende Funktionen stehen im Batteriebetrieb zur Verfügung:

- DMX und Ethernet Adressierung und Einrichtung
- Geräte-ID
- PERSONALITY Menü
- DEFAULT SETTINGS laden und speichern
- INFORMATION Menü

Drücken Sie MENU, um das Gerätemenü im Batteriebetrieb zu aktivieren. Drücken Sie erneut MENU, um das Gerätemenü zu öffnen.

Das Display erlischt 10 Sekunden nach dem letzten Tastendruck. Das Gerätemenü schaltet sich eine Minute nach dem letzten Tastendruck ab. Drücken Sie MENU, um das Gerätemenü wieder zu aktivieren.

# Fehlerbehebung

Problem	Mögliche Ursache(n)	Abhilfe
Eines oder mehrere Geräte sind ohne Funktion	Keine Netzspannung	Netzschalter eingeschaltet? Netzleitung eingesteckt?
	Defekte Sicherung oder interner Fehler	Kontaktieren Sie den Martin-Service oder einen autorisierten Service-Partner. Entfernen Sie keine Abdeckungen der Basis oder des Armes, versuchen Sie nicht, Sicherungen zu ersetzen und führen Sie keine Reparaturen aus, die nicht in diesen Installations- und Sicherheitshinweisen beschrieben sind, außer, Sie sind von Martin autorisiert und verfügen über die offizielle Martin Service-Dokumentation für dieses Gerät.
Gerät führt den Reset fehlerfrei aus, reagiert aber nicht oder falsch auf Steuerbefehle.	Schlechte Datenverbindung	Verbindungen und Datenleitungen prüfen. Fehlerhafte Verbindungen / Leitungen ersetzen.
	Datenlinie nicht abgeschlossen	DMX Abschluss-Stecker am Datenausgang des letzten Geräts der Linie verwenden.
	Falsche Adressierung	DMX-Adresse und -Modus prüfen
	Ein Gerät der Datenlinie ist defekt und stört die Datenübertragung	Jeweils ein Gerät aus der Datenlinie nehmen. Das defekte Gerät von einem qualifiziertem Techniker reparieren lassen.
Zeitfehler beim Reset	Der entsprechende Effekt muss justiert werden.	Der Fehlerlog des Geräts enthält weitere Informationen. Kontaktieren Sie den Martin-Service oder einen autorisierten Service-Partner.
Ein mechanischer Effekt verliert seine Position.	Der Effekt muss gereinigt, justiert oder geschmiert werden.	Der Fehlerlog des Geräts enthält weitere Informationen. Kontaktieren Sie den Martin-Service oder einen autorisierten Service-Partner.
Die LED-Lichtquelle schaltet sich regelmäßig aus.	Gerät zu heiß	Der Fehlerlog des Geräts enthält weitere Informationen. Gerät abkühlen lassen. Gerät reinigen. Umgebungstemperatur verringern.
Das Geräteremü funktioniert nur, wenn das Gerät mit einer Wechselstromquelle verbunden ist.	Interne Batterie leer	Batterie ersetzen (die Batterie darf nicht aufgeladen werden)

**Tabelle 2: Fehlerbehebung**

# Konformität und Rechtliches

## Konformität

Dieses Produkt erfüllt folgende Spezifikationen:

- Global CB Certification/IECEE: IEC 60598-2-17 (IEC 60598-1)
- EU safety: EN 60598-2-17 (EN 60598-1), EN 62471, EN62493
- EU EMC: EN 55015, EN 55032, EN 55035, EN 61000-3-2, EN 61000-3-11, EN 61547
- US safety: UL1573
- US EMC: FCC Part 15 Class B
- Canadian safety: CSA C22.2 No. 166
- Canadian EMC: ICES-003 Class B; ICES-005 Class B
- United Kingdom: UKCA
- Australia/NZ: RCM



## FCC Compliance

This equipment has been tested and found to comply with the limits for a Class B digital device, pursuant to part 15 of the FCC Rules. These limits are designed to provide reasonable protection against harmful interference when the equipment is operated in a commercial environment. This equipment generates, uses and can radiate radio frequency energy and, if not installed and used in accordance with the instructions, may cause harmful interference to radio communications. Operation of this equipment in a residential area is likely to cause harmful interference, in which case the user will be required to correct the interference at his own expense.

## Konformitätserklärung des Lieferanten

Harman Professional, Inc. hat für dieses Produkt eine FCC-Konformitätserklärung herausgegeben. Die Konformitätserklärung ist im Bereich MAC Ultra Wash der Martin-Website unter [www.martin.com](http://www.martin.com) zum Download verfügbar.

## Canadian Interference-Causing Equipment Regulations - *Règlement sur le Matériel Brouilleur du Canada*

This Class B digital apparatus meets all requirements of the Canadian Interference-Causing Equipment Regulations. *Cet appareil numérique de la classe B respecte toutes les exigences du Règlement sur le Matériel Brouilleur du Canada.*  
CAN ICES-003 (B) / NMB-003 (B); CAN ICES-005 (B) / NMB-005 (B)

## EU-Konformitätserklärung

Die EU-Konformitätserklärung für dieses Produkt ist im Bereich MAC Ultra Wash der Martin-Website unter [www.martin.com](http://www.martin.com) zum Download verfügbar.

## Ruhemodus

Der "Ruhemodus" ist als Option gedacht, um die Auswirkungen zu reduzieren, wenn ein Produkt in schmutzigen Umgebungen im vollen Betrieb ist, oder in Situationen, in denen der Geräuschpegel sehr wichtig ist, wie bei Live-Performances. Die leichte Senkung des Energieverbrauchs im Ruhemodus ist nur ein Nebeneffekt.

## Recht am geistigen Eigentum

Martin® MAC Ultra Wash Produkte fallen unter eines oder mehrere dieser Patente:

CN101430080; CN102713425; CNZL200810128720.0; CNZL200810128776.6; CNZL200810144668.8; CNZL201080025103.3; CNZL201180014884.0; CNZL201380004370.6; CZ17567; EP2058586; EP2113714; EP2117284; EP2136136; EP2326150; EP2443381; EP2536974; EP2550686; EP2828577; EP2881650; US6971770; US7,703,948; US7,789,543; US7,905,630; US7,942,535; US7,990,673; US7222997; US7498756; US8,449,141; US8,708,535; US8,770,762; US9217551; US9217559;

und/oder eine oder mehrere dieser Patentanmeldungen:

CN104696882; CN104698579; CN104976548; CN105402641; CN201410740291.8; CN201410742572; DKPA201700088; EP17167067.2; EP2091302; EP2881651; EP2881652; EP2881653; EP2927579; EP2995852; US2015/0285483; US20150159827; US20150159828; US20150159830; US20160069540; US20160102850;

und/oder ein oder mehrere andere Rechte an geistigem Eigentum, einschließlich eines oder mehrere Rechte an geistigem Eigentum, die auf [www.martin.com/ipr](http://www.martin.com/ipr) aufgeführt sind.



### **Entsorgung dieses Produkts**

Martin-Produkte werden in Übereinstimmung mit der Richtlinie 2002/96/EC des europäischen Parlaments und der WEEE-Richtlinie (Waste Electrical and Electronic Equipment) der EU, die in der Richtlinie 2003/108/EC beschrieben wird, gefertigt.

Schützen Sie die Umwelt! Dieses Produkt kann und soll wiederverwertet werden. Ihr Händler gibt Ihnen gerne nähere Auskünfte zur fachgerechten Entsorgung dieses Geräts und anderer Martin-Produkte.

Dieses Produkt enthält eine Lithium Batterie. Die Batterie darf nach Gebrauch nur über autorisierte Sammelsysteme entsorgt werden. Martin beteiligt sich, wo erforderlich, an entsprechenden Sammelsystemen, um die fachgerechte Entsorgung zu gewährleisten.

