

# VDO Atomic Dot

## Guide de l'utilisateur



# Table des matières

Dimensions .....	3
Précautions d'emploi.....	9
Introduction .....	12
Avant d'utiliser ce produit pour la première fois.....	12
Vue d'ensemble de l'appareil.....	13
Installation physique .....	14
Positionnement de l'appareil .....	14
Possibilités de montage de l'appareil .....	14
Montage de l'appareil sur un pont en utilisant la lyre suspendue.....	15
Montage de 2 ou 4 appareils sur un pont avec la lyre double largeur ..	16
Montage de l'appareil sur un pont avec une pince directe .....	17
Interverrouillage de plusieurs appareils .....	17
Installation des accessoires optiques .....	20
Cordons de sécurité.....	20
Courant alternatif et connectique de donnée.....	21
Limites de sécurité pour les dispositifs de connexion .....	21
Connexion du courant à la boîte de dérivation/câble BreakIn.....	21
Connectique de données à la boîte de dérivation/câble BreakIn .....	22
Connexions PDE entre les appareils.....	24
Réglage du système .....	25
Réglage des options par RDM .....	25
Recherche d'appareils RDM sur la liaison des données .....	25
Affichage du statut et réglage des options par RDM.....	25
Martin Companion et RDM .....	25
RDM.....	26
Utilisation du VDO Atomic Dot.....	28
Régulation thermique.....	28
Affichage Vidéo avec P3.....	28
Contrôle DMX .....	28
Commande de fréquence PWM des LEDs.....	28
LED d'état .....	29
Fonctions du bouton-poussoir .....	29
Maintenance .....	31
Nettoyage .....	31
Performance LED .....	31
Installation d'un nouveau software .....	31
Protocole DMX.....	32
Mode DMX 1 canal .....	32
Mode DMX 3 canaux .....	32
Mode DMX 4 canaux .....	33
Mode basique DMX .....	33
Mode DMX étendu .....	37
Tableau FX .....	43
Guide de dépannage .....	45

# Dimensions

Dimensions de l'appareil

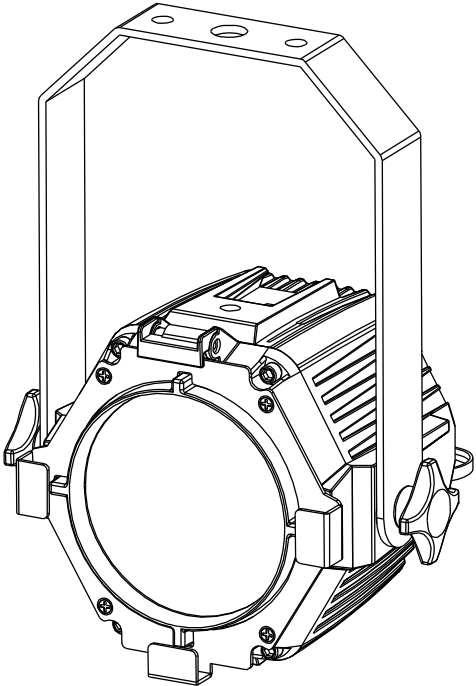
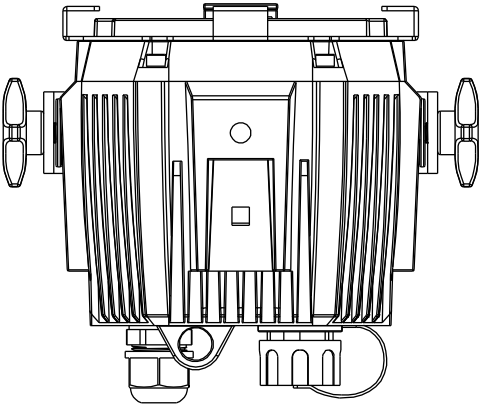
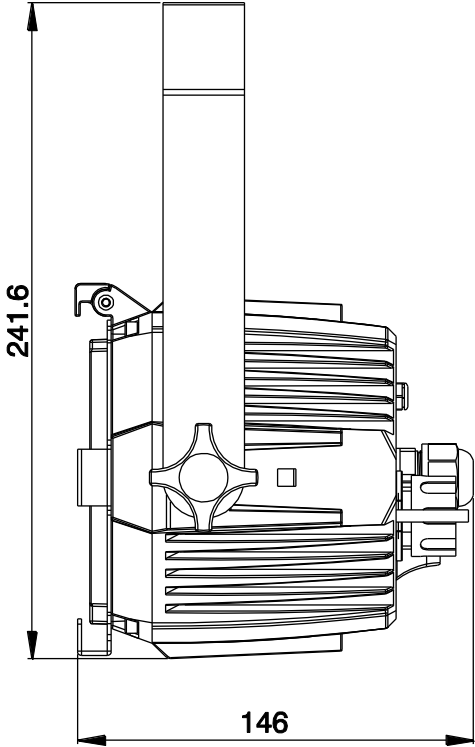
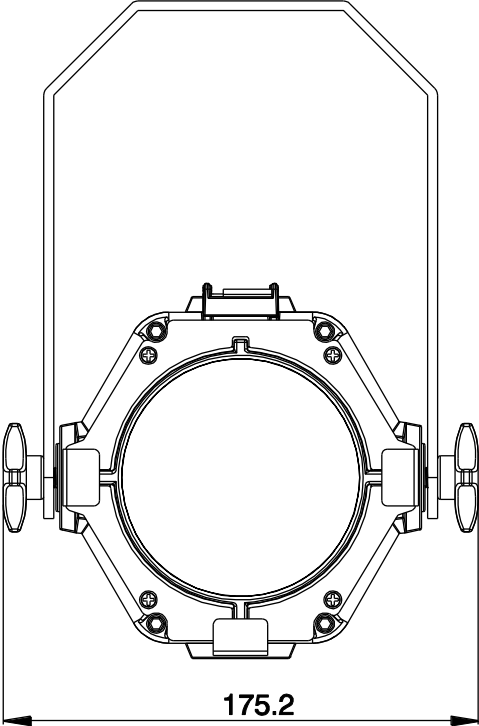

Toutes les dimensions sont en millimètres.

Dimensions de la boîte de dérivation

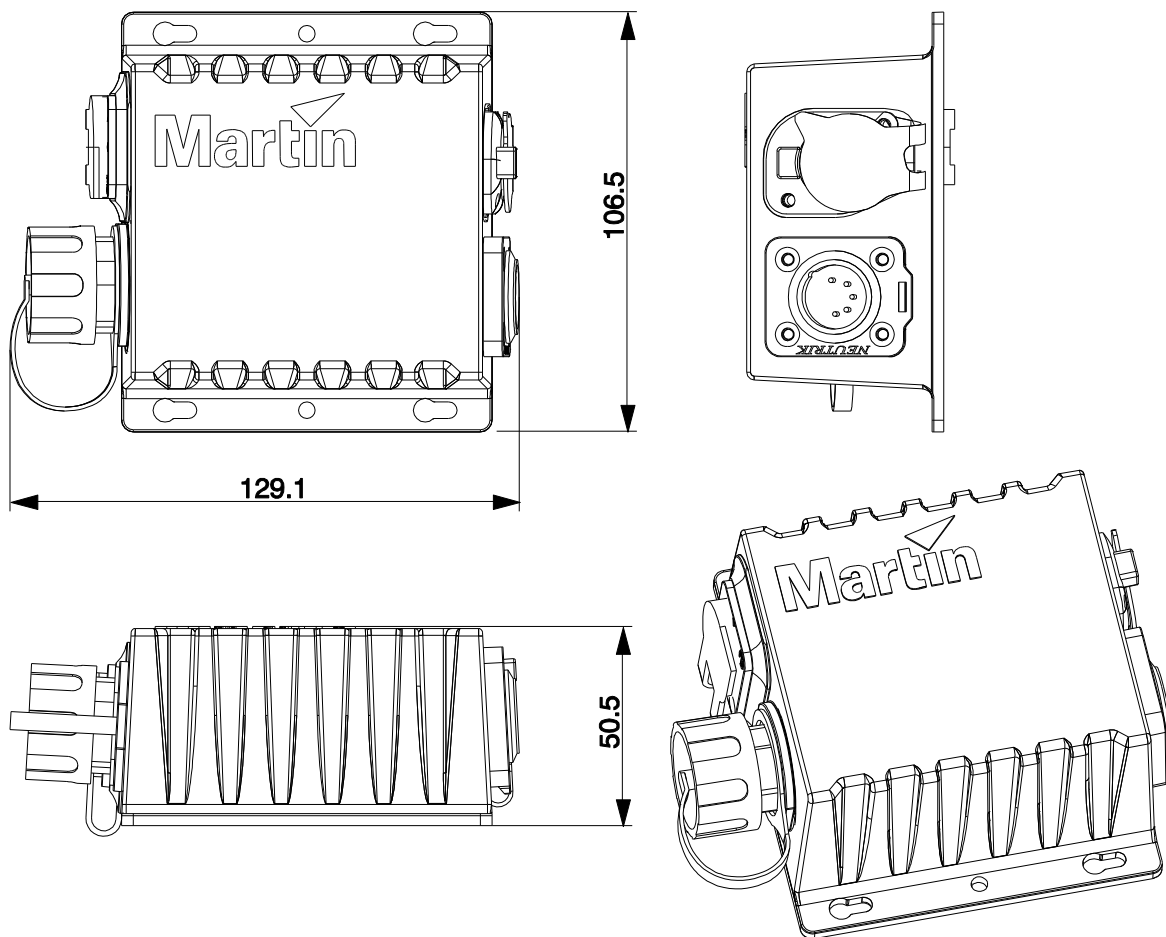

Toutes les dimensions sont en millimètres.

Coupleur (pour relier deux appareils)

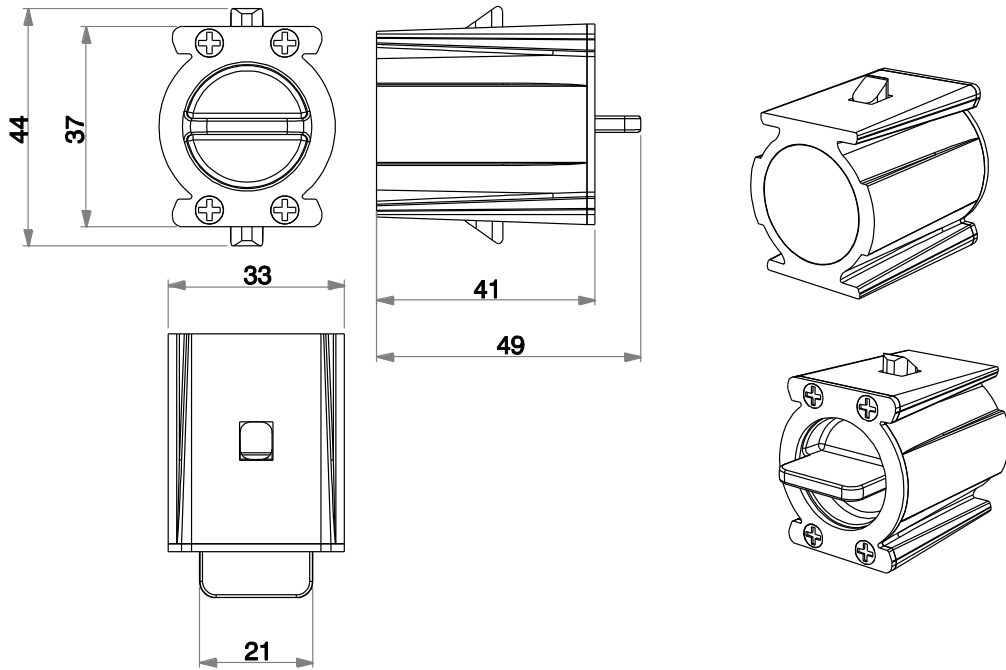

Demi-coupleur (pour fixer au pont)

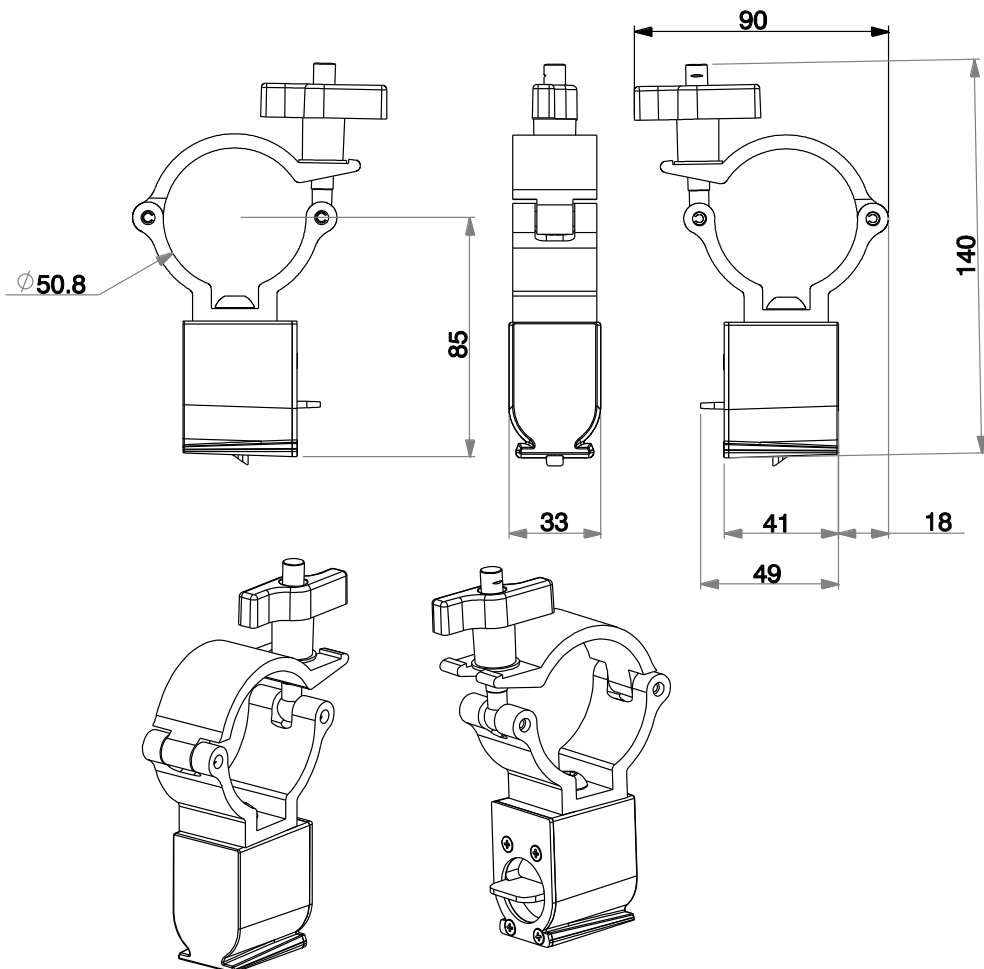

Toutes les dimensions sont en millimètres.

Adaptateur de connexion (pour fixer le support du microphone)

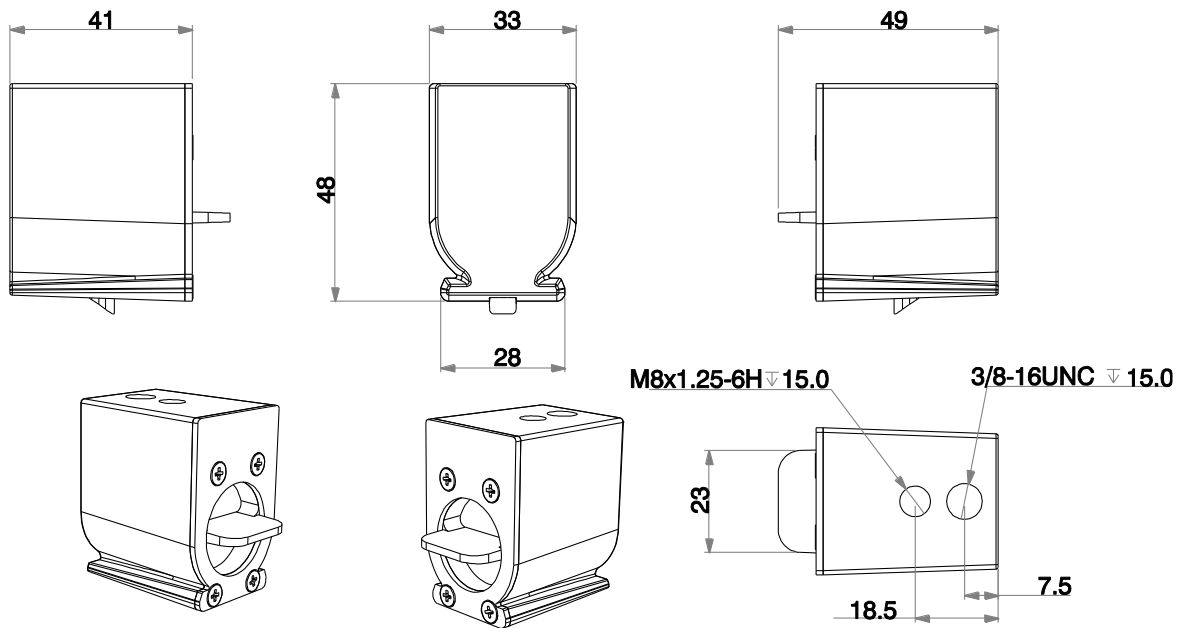

Coupleur pivotant (pour connecter deux appareils en angle)

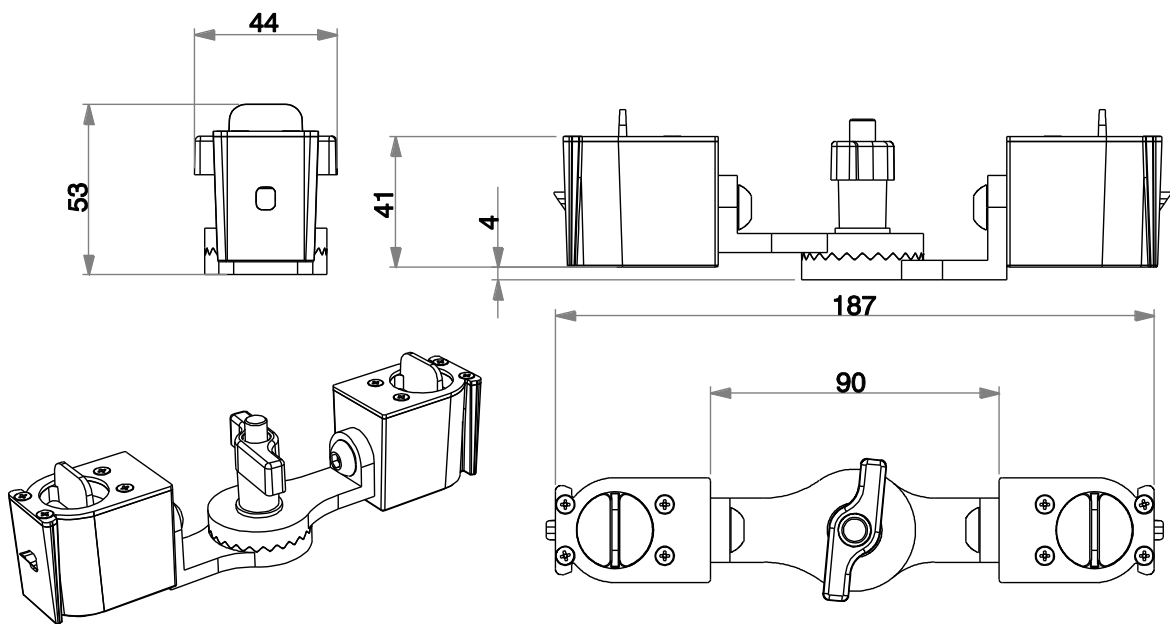

Toutes les dimensions sont en millimètres

Support double largeur (pour créer des luminaires à 2 et 4 lumières)

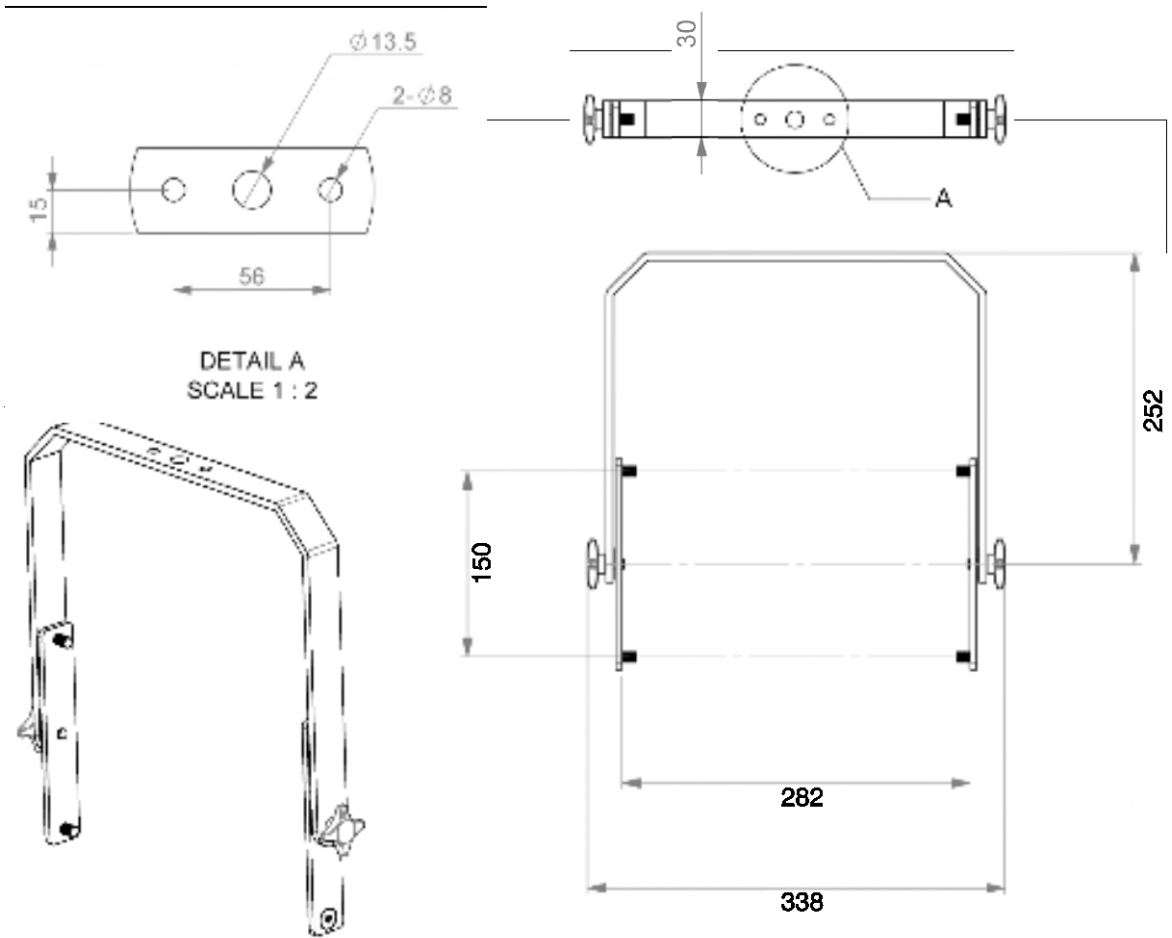

Toutes les dimensions sont en millimètres.

Adaptateur Spigot (pour le montage sur des accessoires spigot standard)

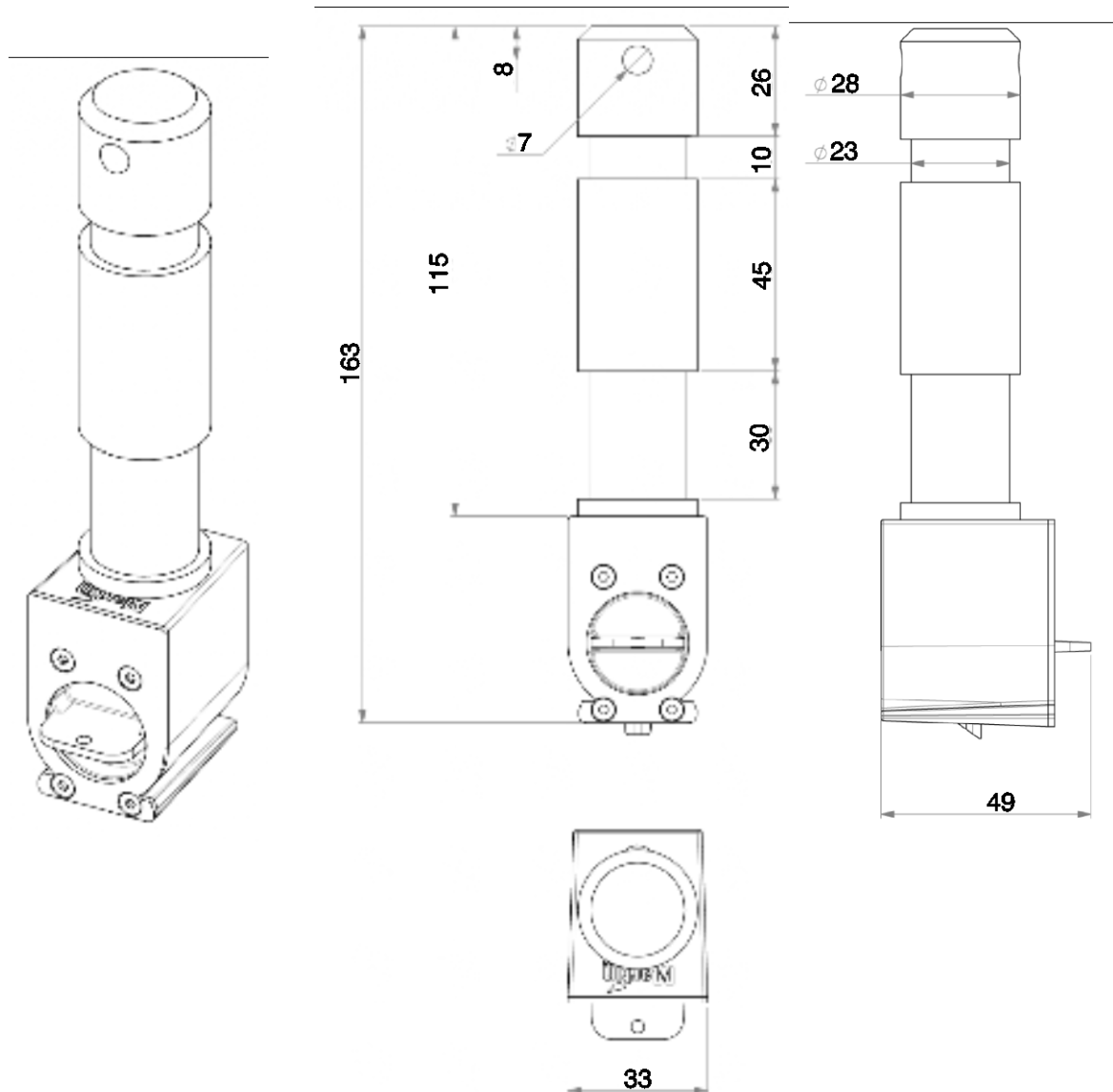

Toutes les dimensions sont en millimètres.

© 2012-2023 HARMAN PROFESSIONAL DENMARK ApS. Tous droits réservés. Les caractéristiques, les spécifications et l'aspect sont susceptibles d'être modifiés sans préavis. HARMAN PROFESSIONAL DENMARK ApS et ses filiales déclinent toute responsabilité en cas de blessure, de dommage, de perte directe ou indirecte, de perte consécutive, ou de préjudice économique ou de toute autre nature liés à l'utilisation ou à l'impossibilité d'utiliser l'équipement, ou à la non-fiabilité des informations contenues dans ce document. Martin est une marque déposée de HARMAN PROFESSIONAL DENMARK ApS enregistrée aux États-Unis et/ou dans d'autres pays.

HARMAN PROFESSIONAL DENMARK ApS • Olof Palmes Alle 44 • 8200 Aarhus N • Danemark  
 HARMAN PROFESSIONAL SOLUTIONS U.S. • 8500 Balboa Blvd. • Northridge • CA 91329 • ÉTATS-UNIS

[www.martin.com](http://www.martin.com)

Révision D du guide d'utilisateur VDO Atomic Dot

# Précautions d'emploi



## ATTENTION !

Lisez les précautions de sécurité de ce manuel avant d'installer, de mettre en service ou d'entretenir ce produit.

Les symboles suivants correspondent à des consignes de sécurité importantes, présentes sur le produit et dans ce manuel :



Attention !

Risque important.  
Risque de blessure grave, voire mortelle.



Attention !

Source de lumière intense.  
Risque de lésions oculaires.



Attention !

Reportez-vous au manuel pour les consignes de sécurité importantes.



Attention !

Tension dangereuse.  
Risque de blessure grave, voire mortelle, par électrocution.



Attention !

Risque d'incendie.



Attention !

Risque de brûlure.



VDO Atomic Dot CLD uniquement : Attention ! Produit de groupe de risque 2 selon les normes EN 62471 et IEC/TR 62778. Ce produit émet des rayonnements potentiellement dangereux. Risque de lésions oculaires. Ne fixez pas la lampe en fonctionnement et ne regardez pas la source de lumière au moyen d'un instrument optique ou de tout appareil qui concentrerait le faisceau.

Cet appareil d'éclairage est réservé à un usage professionnel uniquement et doit être installé par un technicien qualifié. Il n'est pas destiné à un usage domestique. Il présente des risques de blessures graves voire mortelles par brûlure, électrocution et chute. Il peut créer un début d'incendie ou des lésions oculaires si les précautions d'emploi ci-après ne sont pas respectées.



L'installation, l'utilisation et la réparation des produits Martin® doivent être effectuées selon les consignes du mode d'emploi. Tout manquement peut engendrer un risque de sécurité et provoquer des dégâts non couverts par la garantie du produit. Suivez les mises en garde énumérées ci-dessous et respectez tous les avertissements présents dans ce mode d'emploi et sur l'appareil même. Conservez ce mode d'emploi pour un usage ultérieur.

Pour les dernières mises à jour de la documentation et toute information relative à ce produit comme au reste de la gamme Martin, visitez le site Web de Martin® à <http://www.martin.com>

Pour toute question sur l'installation, l'utilisation et l'entretien de ce produit en toute sécurité, contactez votre revendeur Martin® (consultez la rubrique [www.martin.com/distributors](http://www.martin.com/distributors) pour plus de détails) ou appelez le 1-844-776-4899 pour les États-Unis.

Respectez tous les codes, normes et réglementations locaux en vigueur lors de l'installation, de l'utilisation et de l'entretien du produit.



### Protection contre l'électrocution

Assurez-vous qu'il est correctement raccordé à la terre.

Déconnectez l'alimentation électrique lorsque l'appareil n'est pas utilisé.

N'ouvrez pas l'appareil et ne retirez aucun carter. Référez tout entretien non décrit dans ce manuel à un partenaire agréé du service technique Martin.

Coupez l'alimentation de toute l'installation au TGBT et consignez les disjoncteurs avant d'entamer toute installation ou toute maintenance.

N'utilisez qu'une source de courant alternatif conforme aux normes électriques en vigueur, et protégée contre les surcharges et les défauts de mise à la terre.

Isolez immédiatement l'appareil du secteur si un joint, un carter, un câble ou tout autre composant est visiblement endommagé, défectueux, déformé, humide ou semble avoir surchauffé. Ne remettez pas le système sous tension tant que toutes les réparations n'ont pas été effectuées.

Avant d'utiliser l'appareil, vérifiez que les équipements et câbles de distribution électrique sont en parfait état et qu'ils sont adaptés au lieu d'installation (y compris résistance à l'eau, à la pollution, aux changements de température et aux UV).

N'immergez pas l'appareil dans l'eau ou dans tout autre fluide et ne l'installez pas dans une zone inondable.

La source lumineuse contenue dans ce luminaire doit uniquement être remplacée par le fabricant, un de ses agents techniques ou une personne aux qualifications similaires.

Lors du raccordement de plusieurs appareils configurés en cascade, respectez les limites de sécurité décrites dans la section « Limites de sécurité pour les dispositifs de connexion » à la page 21.



### **Protection contre les brûlures et les incendies**

N'utilisez pas le produit si la température ambiante ( $T_a$ ) dépasse 40 °C.



La surface de l'appareil peut atteindre 55 °C si l'appareil est utilisé à la température ambiante maximale autorisée. Laissez le produit refroidir au moins 5 minutes avant de le manipuler.

Installez l'appareil sur une surface non combustible (brique, béton, plâtre, etc.) uniquement.

N'orientez pas l'appareil vers des matériaux combustibles (tissu, bois, papier, etc.) situés à moins de 50 cm de l'appareil.

Maintenez les matériaux inflammables (liquides volatils, etc.) à bonne distance de l'appareil.

Maintenez la libre circulation de l'air autour de l'appareil.

Laissez au moins 10 cm d'espace libre autour de l'appareil.

Ne tentez pas de court-circuiter des interrupteurs thermostatiques ou des fusibles.

Ne modifiez pas l'appareil de quelque manière que ce soit et installez uniquement des pièces détachées Martin® d'origine. Ne collez pas de filtre, de masque ou tout autre matériau sur les lentilles ou autres composants optiques. N'utilisez que des accessoires homologués Martin® pour modifier le faisceau.



### **Protection contre les lésions oculaires**

VDO Atomic Dot CLD uniquement : Attention ! Produit de groupe de risque 2 selon les normes EN 62471 et IEC/TR 62778.

Ne fixez pas directement le faisceau de lumière.

Ne fixez pas la lampe en fonctionnement. Risque de lésions oculaires.

Ne regardez pas le faisceau avec un instrument optique qui pourrait concentrer la lumière comme une loupe, un télescope ou des jumelles.

Assurez-vous que personne ne regarde directement le produit lorsque celui-ci risque de s'allumer subitement. Ceci peut se produire à la mise sous tension, lorsque le système reçoit un signal DMX ou lorsque certains éléments du menu de commandes sont activés.

Afin de minimiser le risque d'irritation ou de lésion oculaire, débranchez le produit lorsqu'il n'est plus utilisé et prévoyez un éclairage suffisant afin de réduire le diamètre pupillaire des personnes travaillant sur ou à proximité du produit.

L'appareil VDO Atomic Dot CLD appartient aux catégories de risque suivantes, conformément aux normes EN 62471 et IEC/TR 62778, aux distances indiquées ci-dessous.

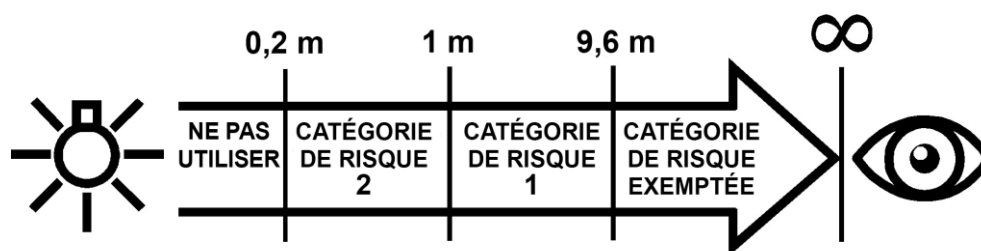

L'appareil doit être positionné de manière à ce qu'il ne soit pas possible d'observer la lumière de façon prolongée à une distance inférieure à 1 m.



#### Protection contre les blessures

Fixez fermement le produit à une structure ou sur une surface fixe avant de le mettre en marche. Une fois installé, le produit ne peut pas être déplacé.

Assurez-vous que toutes les structures de support, les surfaces, les attaches et les équipements de levage peuvent supporter le poids de tous les appareils auxquels ils sont destinés plus une marge de sécurité suffisante, et qu'ils sont conformes aux réglementations locales de sécurité et de construction.

Assurez-vous que tous les accessoires tels que les gélamines et les supports de gobos sont solidement attachés.

Interdisez l'accès sous la zone de travail et utilisez une plateforme stable lorsque vous installez, configurez, ajustez ou nettoyez l'appareil.

N'utilisez pas le produit s'il manque des capots, des écrans ou des composants optiques, ou si ceux-ci sont endommagés.

Si un problème de fonctionnement survient, arrêtez immédiatement le produit et débranchez-le. N'essayez pas d'utiliser un appareil visiblement endommagé.

# Introduction

Merci d'avoir choisi l'appareil Martin® VDO Atomic Dot. Cet appareil polyvalent peut être utilisé pour un grand éventail d'effets :

- stroboscope compact
- spot ultraluminaire compact
- spot à faisceau compact
- pixel vidéo compact à 16 LED à contrôle séparé

Le VDO Atomic Dot est disponible en deux versions :

- une version WRM avec une LED blanche principale d'une température de couleur de 2 700K
- une version CLD avec une LED blanche principale d'une température de couleur de 5 700K

Les deux versions possèdent également 16 LED RVB contrôlables séparément pour créer des effets d'aura supplémentaires derrière la lentille frontale.

Comme l'appareil est aux normes IP65, il convient aux applications en intérieur et en extérieur.

De multiples VDO Atomic Dots peuvent être combinés ensemble en barres et faisceaux pour créer de larges effets visuels en utilisant les mécanismes d'interconnexion intégrés.

L'appareil VDO Atomic Dot est compatible avec une grande variété de protocoles d'éclairage et de contrôle vidéo, permettant à l'appareil d'être contrôlé de la façon la plus appropriée :

- DMX/RDM
- Art-Net
- sACN
- P3

L'alimentation et les données sont fournies à l'appareil via un câble hybride avec un connecteur hybride qui transmet l'alimentation, DMX et Ethernet. Ceci permet à de nombreux appareils d'être raccordés facilement en cascade, sans connecter de multiples câbles entre eux.

Le début de la connexion en cascade se fait :

- Dans une boîte de dérivation passive avec des points d'entrée d'alimentation standard, DMX et Ethernet et les intègre dans le connecteur PDE hybride.
- Dans une boîte de dérivation active qui présente les mêmes fonctionnalités que la boîte de jonction passive ainsi que des connexions d'alimentation, DMX et Ethernet pour relayer l'alimentation et les données vers une autre boîte de dérivation ou un autre appareil, incorporant des interfaces galvaniquement isolées pour éviter les boucles de terre au niveau du système.
- Un câble BreakIn qui offre les mêmes fonctionnalités que la boîte de dérivation passive, mais dans un assemblage de câble plus compact.

Consultez le manuel d'utilisation de la boîte de dérivation PDE pour plus d'informations sur ces différentes solutions PDE.

L'avant du VDO Atomic Dot est équipé d'un support taille PAR30 standard, permettant l'installation d'accessoires standard tels que des diffuseurs, filtres couleur et portes.

Pour les dernières spécifications de cet appareil et des autres produits Martin, consultez [www.martin.com](http://www.martin.com).

## Avant d'utiliser ce produit pour la première fois

1. Lisez la section « Précautions d'emploi » à la page 9 avant l'installation, l'utilisation ou l'entretien de ce produit.
2. Déballiez soigneusement le produit et vérifiez que le transport n'a causé aucun dommage. N'essayez pas d'utiliser un produit endommagé.
3. Avant d'utiliser le produit, vérifiez que la tension et la fréquence prévues pour l'alimentation électrique correspondent aux besoins de l'appareil.
4. Procurez-vous une boîte de dérivation ou un câble BreakIn.
5. Consultez les pages de support technique du site Martin® sur [www.martin.com](http://www.martin.com) pour obtenir les dernières mises à jour de la documentation et des informations techniques sur ce produit. Les révisions des modes d'emploi Martin apparaissent dans la lettre de révision au bas de la 2e page de couverture.

## Vue d'ensemble de l'appareil

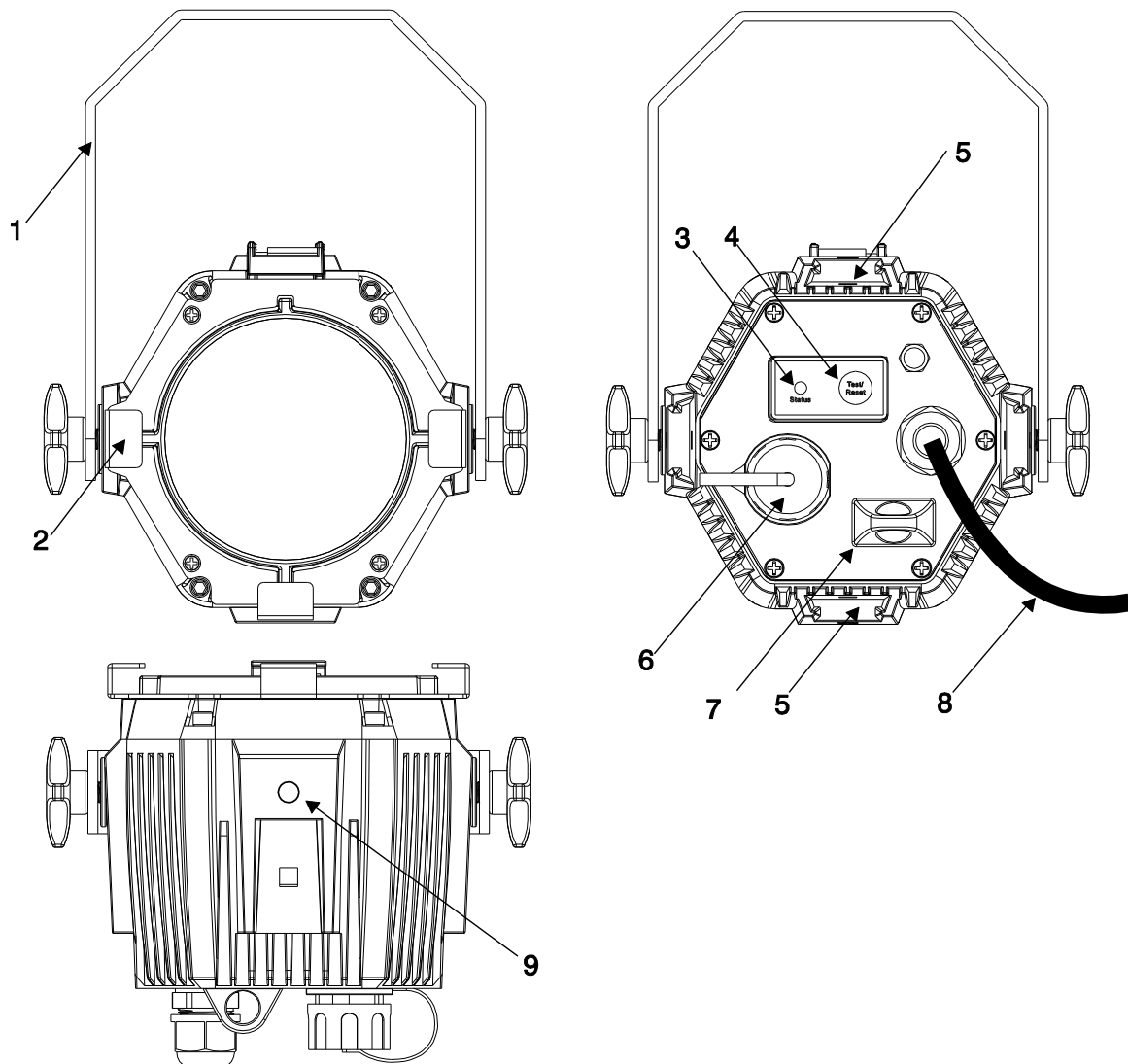

- 1 – Lyre de fixation (amovible)
- 2 – Support taille PAR30 pour diffuser ou barndoors
- 3 – LED d'état
- 4 – Bouton essai/réinitialisation
- 5 – Fentes pour les accessoires de verrouillage (4 fentes, une de chaque côté de l'appareil)
- 6 – Connecteur THRU (montage châssis avec capuchon d'étanchéité)
- 7 – Point de fixation du câble de sécurité
- 8 – Câble d'entrée avec connecteur
- 9 – Trous M8 pour fixation des lyres, longueur de boulon maximale 15 mm (4 trous, un sur chaque côté de l'appareil). Peuvent être également utilisés pour la fixation de l'appareil si les accessoires de connexion standard ne conviennent pas.

# Installation physique



Attention ! Lisez la section « Précautions d'emploi » à la page 9 avant d'installer ce produit.

Attention ! La sécurité et le choix d'appareils de levage, de lieux d'installation, de méthodes d'ancrage, d'accessoires de montage et de systèmes d'alimentation électrique sont de la responsabilité de l'installateur. Toutes les normes de sécurité et réglementations locales doivent être respectées lors de l'installation et du raccordement de l'appareil VDO Atomic Dot et de la boîte de dérivation. L'installation doit être réalisée par des professionnels qualifiés uniquement.

Contactez votre revendeur Martin pour obtenir de l'aide si vous avez le moindre doute sur l'installation de cet appareil en toute sécurité.

## Positionnement de l'appareil

L'appareil VDO Atomic Dot et la boîte de dérivation sont entièrement conformes aux normes IP65 et peuvent être utilisés à l'intérieur ou temporairement à l'extérieur.

Observez les recommandations ci-dessous pour choisir le lieu d'installation :

- Respectez les limitations énumérées dans la section Précautions d'emploi » à la page 9.
- Ne placez pas l'appareil dans un espace non ventilé.

## Possibilités de montage de l'appareil



Attention ! Toutes les attaches utilisées pour le montage des appareils VDO Atomic Dot ou des différents accessoires doivent être suffisamment solides pour maintenir les appareils en toute sécurité. Utilisez une rondelle sous chaque élément de fixation lors de l'installation de l'accroche sur la surface de fixation.

Plusieurs options de montage sont possibles pour l'appareil :

- Par l'accroche à un pont ou sur une surface
- Un demi-coupleur VDO Atomic Dot peut être fixé directement à l'une des fentes de verrouillage sur l'appareil (sans l'accroche)
- Plusieurs appareils peuvent être fixés ensemble en utilisant le coupleur coulissant. Un maximum de 16 appareils peuvent être intégrés à une colonne. Pour interverrouiller des appareils horizontalement, il faut utiliser une pince de fixation tous les trois appareils afin de soutenir l'ensemble (soit un maximum de 2 appareils non soutenus entre chaque appareil soutenu)
- Un coupleur pivotant est disponible pour coupler les appareils à tout angle supérieur à 15 degrés. Ceci permet de donner des formes circulaires ou autres aux appareils.
- Un adaptateur de verrouillage est disponible pour se fixer à l'une des fentes de verrouillage vous permettant de monter un seul VDO Atomic Dot sur un support de microphone avec un câble fileté de 5/8 po.
- Un support double largeur est disponible pour joindre 2 luminaires dans un luminaire double ou 4 luminaires dans un luminaire quadruple, qui peuvent ensuite être attachés à un pont ou à une surface.
- Un adaptateur de spigot est disponible pour attacher un luminaire aux accessoires compatibles avec les spigots standard tels que les plaques de sol et les pieds.
- Des joints de sécurité doivent être fixés à chaque appareil, même lorsque les appareils sont interverrouillés, en se servant du point de fixation de sécurité à l'arrière.



Attention ! Le demi-coupleur VDO Atomic Dot, le coupleur coulissant, l'adaptateur de verrouillage et l'adaptateur de spigot ne conviennent pas à l'utilisation permanente en extérieur. L'exposition prolongée à l'humidité et à la pollution peuvent altérer le fonctionnement correct et sûr de ces mécanismes.

## Montage de l'appareil sur un pont en utilisant la lyre suspendue

L'appareil ou l'éventail d'appareils peut être fixé sur un pont ou autre structure similaire en utilisant la lyre qui permet de régler l'angle de l'appareil. Utilisez des pinces de fixation adaptées, comme une pince en G ou un demi-coupleur, fixées à la lyre.



Pour fixer l'appareil à un pont :

1. Vérifiez que la structure peut supporter au moins 10 fois le poids de l'ensemble des appareils et équipements installés dessus.
2. Interdisez l'accès à la zone de travail.
3. Vissez solidement une pince de fixation à la lyre. Les vis utilisées doivent être de type M12 en acier de qualité 8.8 au minimum, et fixées avec un écrou autobloquant.
4. À partir d'une plateforme stable, montez l'appareil sur le pont et fixez la pince de fixation.
5. Fixez un lien de sécurité à l'appareil et entourez-le autour d'un point fixe.

## Montage de 2 ou 4 appareils sur un pont avec la lyre double largeur



Deux ou quatre appareils peuvent être assemblés à l'aide de la lyre double largeur pour créer un luminaire double(2-lite) ou un luminaire quadruple(4-lite). La lyre à double largeur permet de régler l'angle du luminaire lorsqu'il est fixé à un pont ou à une structure similaire. Utilisez une pince d'accrochage appropriée telle qu'une pince en G ou une pince à double mâchoire fixée à la lyre.

Pour créer un luminaire double :

1. Mettez de côté les 2 plaques d'interconnexion et les 4 boulons fournis avec la lyre double largeur. Ceux-ci ne sont pas utilisés lors de la création d'un 2-lite.
2. Fixez deux appareils VDO Atomic Dot côte à côte à l'aide d'un coupleur VDO Atomic Dot (P/N 91610003).
3. Fixez la lyre double largeur aux appareils à l'aide des poignées vissables fournis.
4. Vérifiez que la structure peut supporter au moins 10 fois le poids de l'ensemble des appareils et équipements installés dessus.
5. Bloquer l'accès sous la zone de travail.
6. Boulonnez solidement une pince à la lyre double largeur. Les boulons utilisés doivent être M12, en acier 8.8 minimum, et fixés avec un écrou autobloquant.
7. En travaillant à partir d'une plate-forme stable, montez l'ensemble (appareils et lyre) sur le pont et fixez la pince sur le pont.
8. Fixez un lien de sécurité aux deux luminaires et faites une boucle autour d'un point fixe.

Pour créer un luminaire quadruple :

1. Assemblez quatre appareils VDO Atomic Dot dans un carré 2 par 2 à l'aide de 4 coupleurs VDO Atomic Dot (P/N 91610003).
2. Fixez les 2 plaques d'interconnexion fournies avec la lyre double largeur sur les côtés gauche et droit du carré à l'aide des boulons M8 fournis, insérés dans les trous M8 sur les côtés des appareils.
3. Fixez la lyre double largeur aux trous centraux des plaques d'interconnexion à l'aide des poignées vissables fournis.
4. Vérifiez que la structure peut supporter au moins 10 fois le poids de l'ensemble des appareils et équipements installés dessus.

5. Bloquer l'accès sous la zone de travail.
6. Boulonnez solidement une pince à la lyre double largeur. Les boulons utilisés doivent être M12, en acier 8.8 minimum, et fixés avec des écrous autobloquants.
7. En travaillant à partir d'une plate-forme stable, montez l'ensemble de montage sur la ferme et fixez la pince sur le pont.
8. Fixez un lien de sécurité aux quatre luminaires et faites une boucle autour d'un point fixe.

### Montage de l'appareil sur un pont avec une pince directe

Le demi-coupleur VDO Atomic Dot peut être monté directement sur l'appareil ou éventail d'appareils en utilisant l'une des fentes de verrouillage, quel que soit le côté.



Pour monter en utilisant une pince fixée directement :

1. Vérifiez que la structure peut supporter au moins 10 fois le poids de l'ensemble des appareils et équipements installés dessus.
2. Interdisez l'accès à la zone de travail.
3. Faites coulisser les demi-coupleurs VDO Atomic Dot dans la fente de l'appareil sur un ou plusieurs appareils à la demande.
4. À partir d'une plateforme stable, suspendez l'appareil ou les appareils au pont et serrez la pince du demi-coupleur de fixation.
5. Fixez un lien de sécurité à l'appareil et entourez-le autour d'un point fixe. Chaque appareil doit disposer d'un lien de sécurité individuel même lorsqu'il est verrouillé sur une colonne.

### Interverrouillage de plusieurs appareils

Plusieurs appareils peuvent être interverrouillés de n'importe quel côté en utilisant le coupleur coulissant pour former des ensembles de toutes formes.



Pour installer le coupleur de verrouillage, positionnez deux appareils côte à côte dans le coupleur (1) à partir de l'arrière. Le coupleur possède deux pinces de blocage qui s'insèrent dans chaque appareil. Assurez-vous que la clé de déverrouillage (2) est orientée selon l'illustration pour que les pinces soient maintenues en place.

Remarque :

- Un maximum de 16 appareils peuvent être intégrés à une colonne.
- Pour interverrouiller des appareils horizontalement, il faut utiliser une pince de fixation tous les trois appareils afin de soutenir l'ensemble (soit un maximum de 2 appareils non soutenus entre chaque appareil soutenu)

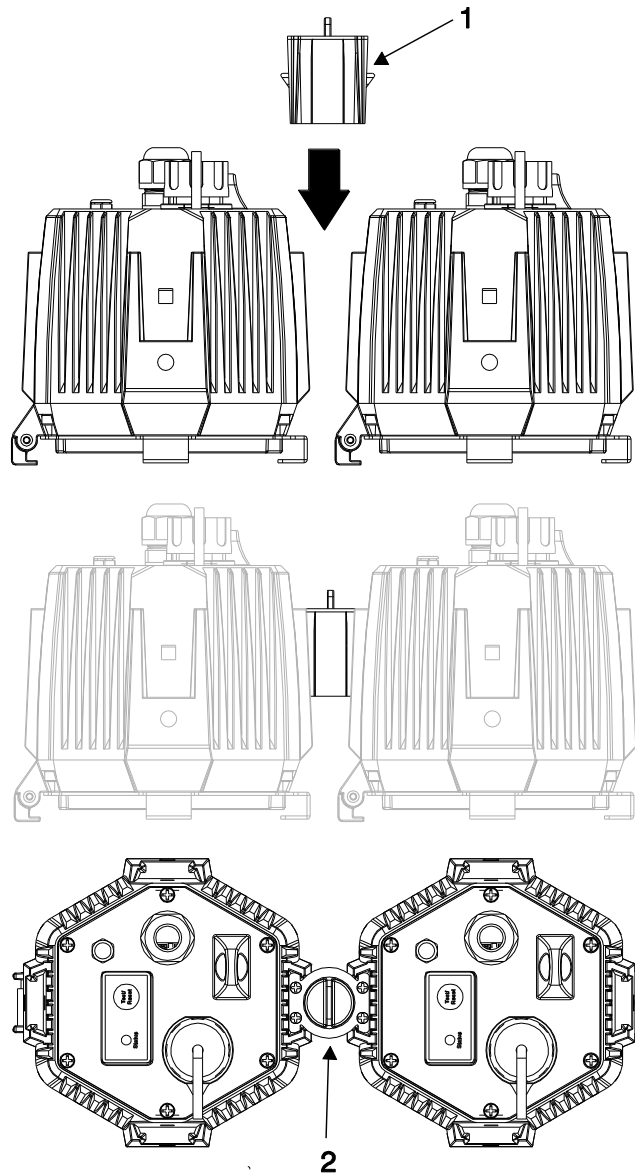

Quand les appareils sont interverrouillés, l'espace entre chaque appareil doit être de 150 mm.

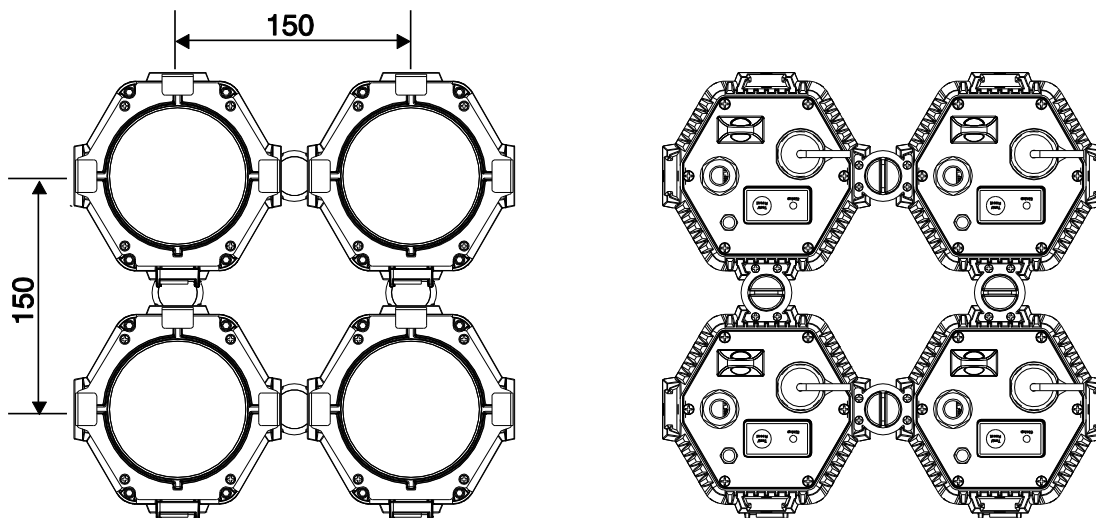

Pour enlever le coupleur, tournez la clé de déverrouillage pour retirer les pinces. Le coupleur peut alors être coulissé vers l'arrière des appareils.

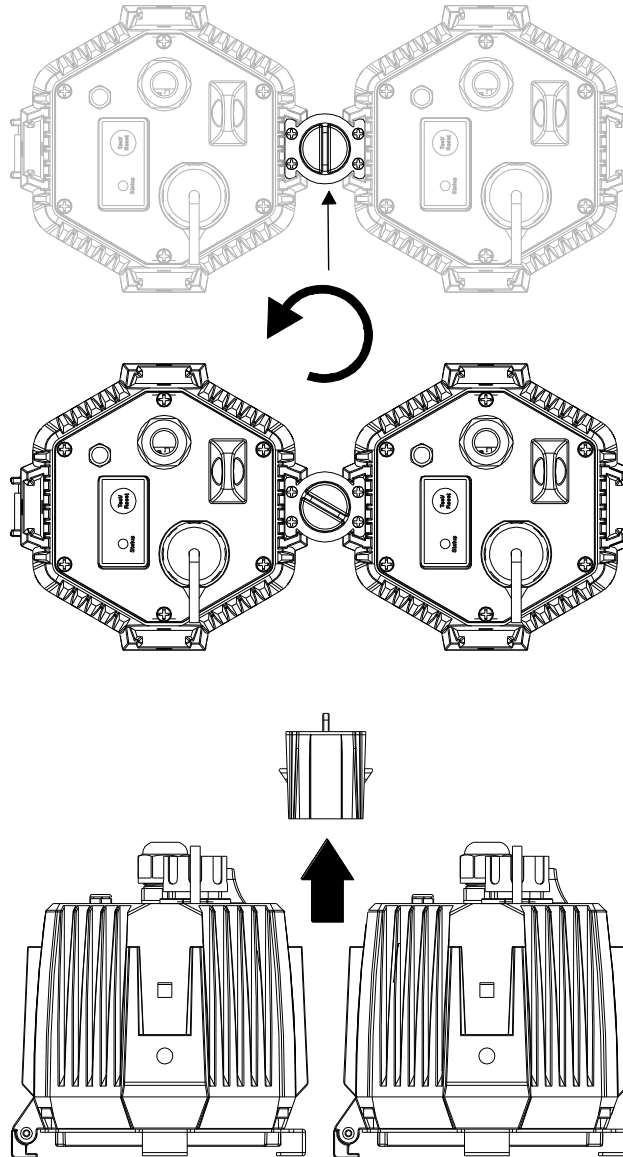

Le coupleur pivotant, le demi-coupleur, l'adaptateur de verrouillage et l'adaptateur de spigot utilisent le même mécanisme de verrouillage.

## Installation des accessoires optiques

L'installation de l'un des accessoires optiques disponibles chez Martin pour le VDO Atomic Dot prend quelques secondes. Aucun outil n'est requis.

Pour installer un accessoire optique :

1. Faites glisser et soulevez l'accroche de retenue (1) sur le dessus du VDO Atomic Dot et tenez-le.
2. Faites glisser l'accessoire optique dans les supports taille PAR30 (2) sur le devant de l'appareil, en vous assurant que l'accessoire est correctement positionné sur tous les côtés.
3. Relâchez doucement l'accroche de retenue et assurez-vous qu'elle verrouille l'accessoire en place.

En utilisant un diffuseur VDO Atomic Dot Martin, assurez-vous que vous l'insérez côté mat tourné vers l'appareil.

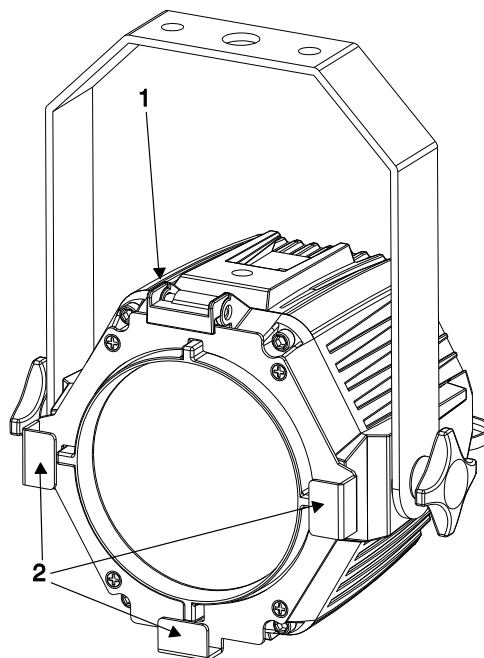

## Cordons de sécurité

Pour empêcher que les appareils ne tombent en cas de défaillance du point de fixation principal, il est recommandé d'attacher un cordon de sécurité au point de fixation au dos de chaque appareil.

Si les appareils sont raccordés ensemble dans un ensemble plus grand, attachez un cordon de sécurité à chaque appareil dans la mesure où la défaillance d'un coupleur pourrait causer la chute partielle de l'assemblage. Pour faciliter l'assemblage, vous pouvez attacher celui du haut à un point fixe, puis enrouler les cordons inférieurs l'un dans l'autre comme le montre l'illustration.

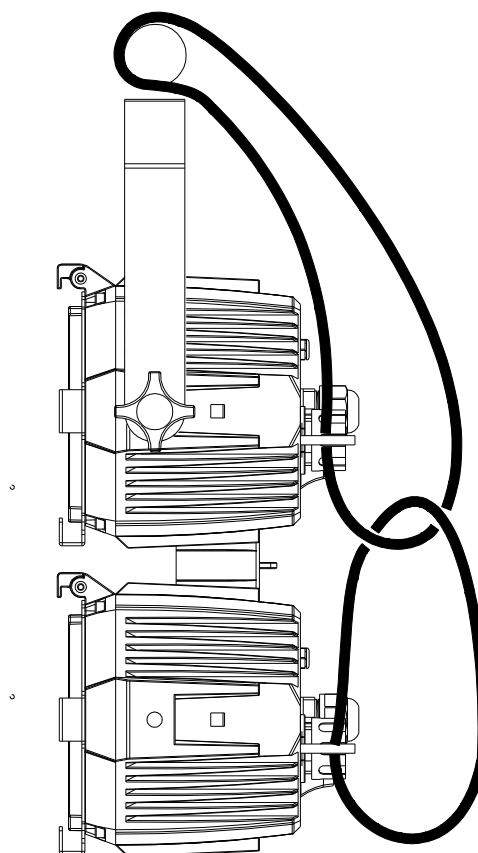

# Courant alternatif et connectique de donnée



Attention ! Lisez la section « Précautions d'emploi » à la page 9 avant d'installer cet appareil.

Pour éviter tout risque d'électrocution, l'entrée alimentation de la boîte de dérivation ou du câble BreakIn doit être reliée à la terre (mise à la terre). Le circuit électrique doit être équipé d'un fusible ou d'un disjoncteur 16A et d'un dispositif de protection contre les défauts de mise à la terre.

Le courant alternatif et les données de contrôle sont connectés à la boîte de dérivation ou au câble BreakIn. Un maximum de 32 appareils VDO Atomic Dot peuvent alors être connectés en cascade à chaque boîte de dérivation soit à chaque câble BreakIn en utilisant un câble PDE qui fait office de câble d'alimentation et de câble de transfert de données.

## Limites de sécurité pour les dispositifs de connexion

Du fait que les appareils sont connectés en cascade, il y a une limite au nombre d'appareils pouvant être connectés ensemble et à quelle distance ils doivent être placés les uns des autres.

- Maximum de 32 appareils connectés en cascade.
- Lorsque DMX est le protocole de contrôle utilisé, la longueur totale du câble DMX et du câble hybride PDE combinés ne doit pas excéder 300 m (mesurés entre la console d'éclairage, le nœud DMX ou le splitter DMX et le dernier appareil sur la chaîne).
- Lorsque Art-Net, sACN ou P3 sont utilisés en tant que protocole de contrôle, la longueur combinée du câble Ethernet (entre le commutateur réseau et la boîte de dérivation) et le câble PDE hybride au premier appareil ne doit pas excéder 90 m. La longueur du câble PDE hybride entre deux appareils en parallèle ne doit pas non plus excéder 90 m.
- Installez le capuchon d'étanchéité sur le connecteur du dernier appareil de la chaîne.

## Connexion du courant à la boîte de dérivation/câble BreakIn

N'utilisez pas de gradateur externe pour alimenter la boîte de dérivation ou le câble BreakIn et les appareils, car cela peut causer des dommages aux appareils qui ne sont pas couverts par la garantie.

Les prises de courant ou les interrupteurs externes utilisés pour l'alimentation électrique doivent être situés à proximité immédiate du système et être facilement accessibles, pour que celui-ci puisse être débranché facilement.

Si vous installez une fiche d'alimentation sur le câble, installez une fiche avec mise à la terre et serre-câbles intégral, compatible avec l'installation électrique locale d'une puissance de 16 A. Suivez le mode d'emploi du fabricant de la fiche et branchez les fils du câble d'alimentation comme indiqué dans le tableau suivant :

	Phase ou L	Neutre ou N	Terre ou 
Système US	noir	blanc	vert
Système UE	marron	bleu	jaune/vert

L'appareil possède une alimentation électrique auto-adaptable acceptant une alimentation secteur en courant alternatif de 100 à 240 V, à 50/60 Hz. Toute autre tension ou fréquence ne doit pas être appliquée à cet appareil.

## Connectique de données à la boîte de dérivation/câble BreakIn

Les appareils VDO Atomic Dot peuvent être contrôlés par le protocole DMX-512, Art-Net, sACN ou Martin P3. La connectique de donnée est réalisée sur la boîte de dérivation et reliée ensuite aux appareils via les connexions PDE.

### Utilisation du DMX-512

Dans un système contrôlé par DMX, un contrôleur d'éclairage DMX conforme RDM envoie un signal contrôle DMX sur une connexion DMX aux boîtes de dérivation / câbles BreakIn du système, puis sur la connexion hybride aux appareils VDO Atomic Dot.

Un connecteur THRU pour la transmission de DMX n'est fourni que sur la boîte de dérivation active. Si vous utilisez une boîte de dérivation passive ou un câble BreakIn et vous avez besoin de connecter plusieurs chaînes d'appareils à la même ligne DMX, vous devez utiliser un splitter conforme RDM comme décrit ci-dessous. L'exemple ci-dessous montre l'utilisation d'une boîte de dérivation passive.

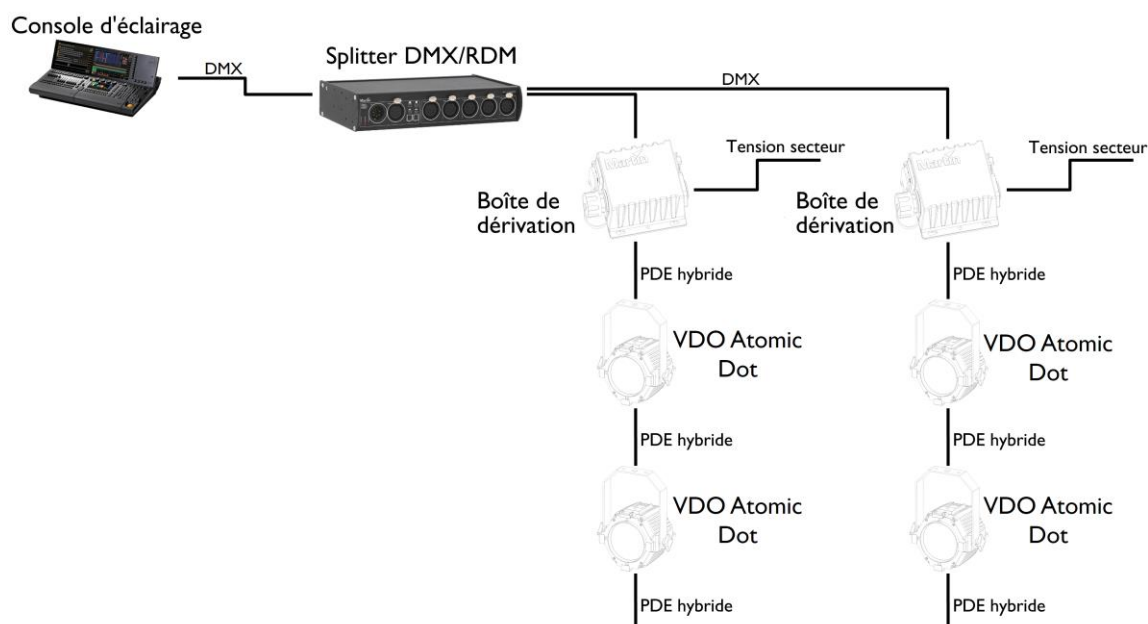

La connexion DMX requiert un câble DMX. Il doit être de 300 m de longueur maximum et en cascade unique, mais il peut être rallongé ou partagé en segments avec un splitter/amplificateur conforme RDM. Ou bien vous pouvez envoyer un signal DMX de la console de contrôle grâce à un câble Ethernet en utilisant le protocole Art-Net que vous convertissez en signal conforme DMX avec un convertisseur Art-Net vers DMX.

Pour un transfert de données DMX et RDM fiable, il est recommandé de terminer chaque branche avec une fiche de terminaison. Celle-ci contient une résistance de 120 ohms entre les lignes de données DMX froides et chaudes (broches 2 et 3 sur XLR5, broches 4 et 7 sur connecteur PDE). Cela veut dire que tout port DMX non utilisé sur une boîte de dérivation active ainsi que le connecteur PDE femelle du dernier appareil d'une chaîne doivent être équipés d'une telle fiche de terminaison.

La longueur totale combinée du câble DMX et du câble PDE hybride ne doit pas excéder 300 m (mesurés entre la console d'éclairage, le nœud DMX ou le splitter DMX et le dernier appareil sur la chaîne).

Pour toute aide concernant la création d'une connexion DMX, veuillez consulter votre fournisseur Martin®.

Le nombre de VDO Atomic Dots que vous pouvez contrôler sur une connexion DMX est limité par le nombre de canaux DMX que les dots utiliseront et les 512 canaux DMX disponibles dans un univers DMX à la console de contrôle DMX. Chaque fois que vous avez utilisé 512 canaux, vous devez créer une nouvelle connexion DMX connectée à un nouvel univers DMX sur la console de contrôle. Veuillez noter que cette limite s'applique à la connexion DMX. Les limites de sécurité qui s'appliquent à la chaîne de pas et de câble (voir « Limites de sécurité pour les dispositifs de connexion » à la page 21) ont la priorité et doivent être respectées en tout temps.

Les données DMX-512 sont connectées à la boîte de dérivation en utilisant le connecteur XLR5. Répartition des broches :

- broche 1 = blindage
- broche 2 = froid (-)

- broche 3 = chaud (+)

Les broches 4 et 5 dans les connecteurs XLR ne sont pas utilisées.

#### Utilisation de Art-Net ou sACN

Les données Art-Net ou sACN sont connectées au système en utilisant le culot etherCON sur la boîte de dérivation ou le câble BreakIn. Chaque boîte de dérivation / câble BreakIn doit avoir sa propre connexion Ethernet à partir d'un commutateur réseau, à moins que vous utilisiez une boîte de dérivation PDE active. Comme celle-ci est munie d'un port Ethernet THRU, elle permet d'enchaîner de multiples boîtes de dérivation actives dans une chaîne Ethernet.

- Veuillez vous assurer que le commutateur réseau peut fonctionner à une vitesse de connexion Ethernet de 100 Mbit vers les boîtes de dérivation, étant donné que le VDO Atomic Dot ne fonctionne qu'à cette vitesse de connexion.
- La longueur combinée du câble Ethernet (entre le commutateur réseau et la boîte de dérivation) et le câble PDE hybride au premier appareil ne doit pas excéder 90 m. La longueur du câble PDE hybride entre deux appareils en parallèle ne doit pas non plus excéder 90 m.
- Utilisez uniquement un câble Ethernet de type blindé entre le commutateur réseau et la boîte de dérivation / câble BreakIn. Le câble doit être torsadé de type S/UTP, SF/UTP, S/STP ou SF/STP et doit être classé Cat 5e ou mieux. Le blindage du câble doit être électriquement connecté aux boîtiers de connecteur, et les autres appareils sur la liaison de données doivent également supporter les connexions blindées.

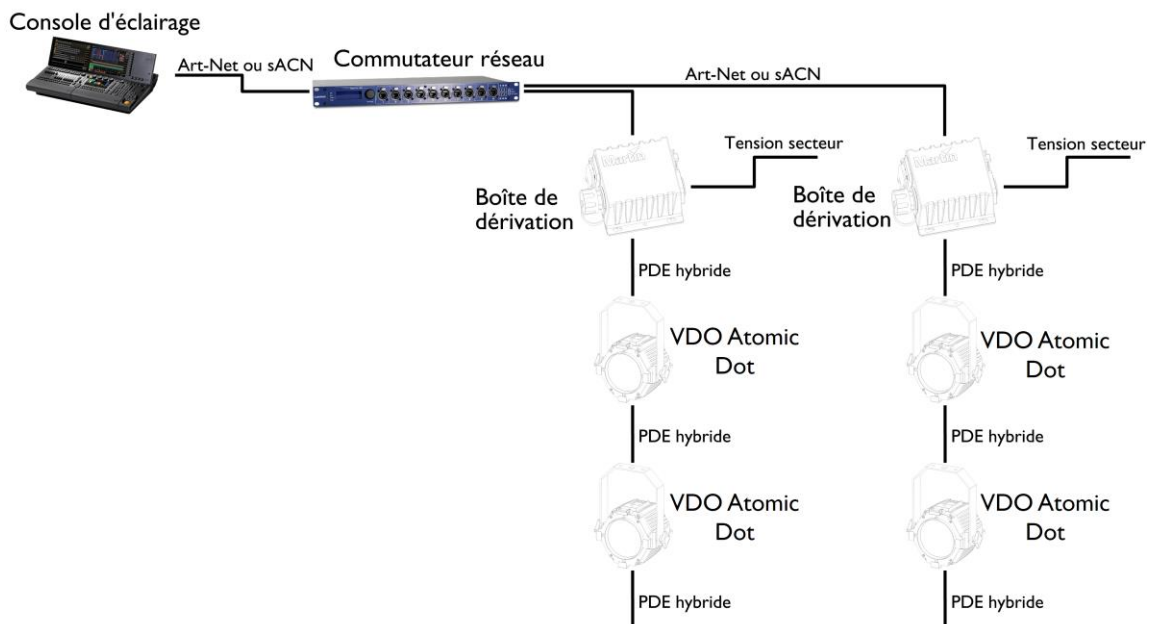

## Utilisation du P3

Le contrôleur système P3 Martin combine l'information de contrôle de la console d'éclairage avec l'information vidéo à partir d'un serveur média. Il est distribué aux appareils en utilisant un commutateur réseau. Chaque boîte de dérivation / câble BreakIn doit avoir sa propre connexion Ethernet à partir d'un commutateur réseau, à moins que vous utilisiez une boîte de dérivation PDE active. Comme celle-ci est munie d'un port Ethernet THRU, elle permet d'enchaîner de multiples boîtes de dérivation actives dans une chaîne Ethernet.

- Veuillez vous assurer que le commutateur réseau peut fonctionner à la vitesse de connexion Ethernet de 100 Mbit vers les boîtes de dérivation, étant donné que le VDO Atomic Dot ne fonctionne qu'à cette vitesse de connexion.
- Veuillez vous assurer que le commutateur réseau peut fonctionner à une vitesse de connexion Ethernet de 1 Gbit vers le contrôleur système P3, car il ne fonctionne qu'à cette vitesse de connexion.
- La longueur combinée du câble Ethernet (entre le commutateur réseau et la boîte de dérivation) et du câble PDE hybride au premier appareil ne doit pas excéder 90 m. La longueur du câble PDE hybride entre deux appareils en parallèle ne doit pas non plus excéder 90 m.
- Utilisez uniquement un câble Ethernet de type blindé entre le commutateur réseau et la boîte de dérivation / câble BreakIn. Le câble doit être torsadé de type S/UTP, SF/UTP, S/STP ou SF/STP et doit être classé Cat 5e ou mieux. Le blindage du câble doit être électriquement connecté aux boîtiers de connecteur, et les autres appareils sur la liaison de données doivent également supporter les connexions blindées.
- D'autres appareils compatibles P3 tels que le profil MAC Allure et le P3 PowerPort 1500 peuvent être connectés au même commutateur réseau pour fonctionner tous ensemble à partir du même contrôleur système P3.

L'exemple ci-dessous montre l'utilisation d'une boîte de dérivation passive.

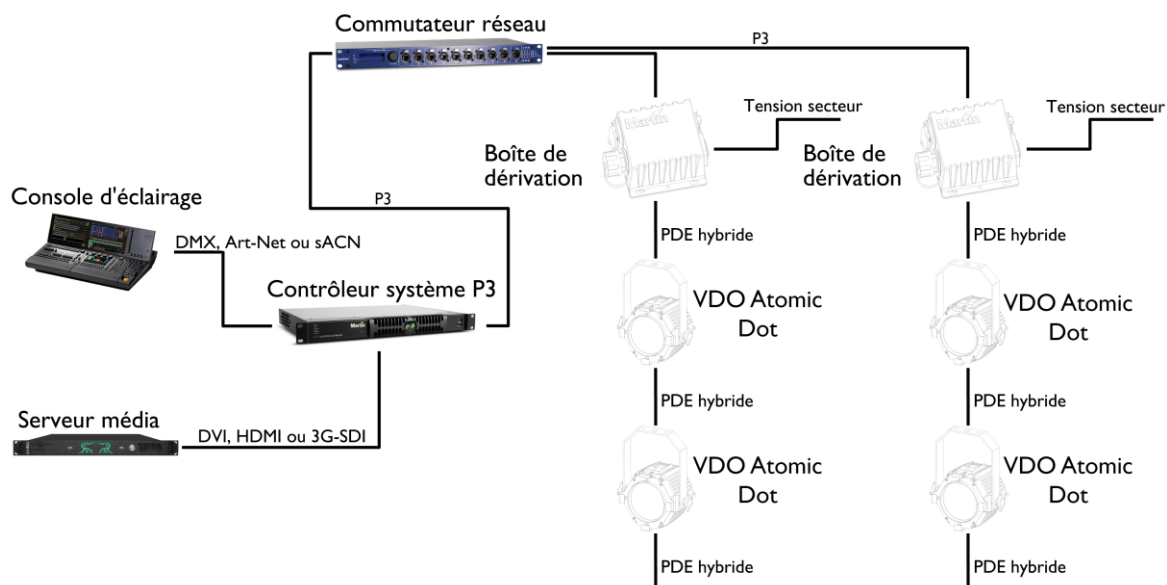

## Connexions PDE entre les appareils

Les appareils VDO Atomic Dot sont connectés entre eux et la boîte de dérivation ou câble BreakIn en utilisant une connexion PDE qui transmet à la fois l'alimentation et les données.

- Pour réaliser la connexion, alignez les broches des connecteurs et fixez-les ensemble. Le connecteur se verrouillera automatiquement.
- Pour supprimer la connexion, tournez la bague de verrouillage dans le sens contraire des aiguilles d'une montre pour la déverrouiller, puis débranchez-la.

# Réglage du système

Toutes les options de réglage du VDO Atomic Dot sont configurées via la liaison des données.

Si vous utilisez un système P3 Martin pour contrôler l'appareil, veuillez vous reporter au manuel d'utilisation du contrôleur système P3 et aux vidéos d'instruction.

Pour DMX, Art-Net et sACN l'appareil est configuré en utilisant RDM.

Il est aussi possible de configurer les appareils VDO Atomic Dot en utilisant un contrôleur système P3 (ou P3-PC) pour régler les adresses de début DMX, les modes DMX, les univers DMX et autres paramètres. Une fois que les appareils ont été configurés, vous pouvez alors faire fonctionner les appareils directement en utilisant DMX, Art-Net ou sACN sans utiliser le contrôleur système P3.

## Réglage des options par RDM

L'appareil VDO Atomic Dot est configuré à distance par RDM sur la ligne DMX.

Une liste complète des fonctions RDM prises en charge par l'appareil VDO Atomic Dot figure à la fin de ce chapitre. Ces fonctions sont nommées en général par le terme plus spécifique de PID, abréviation de « Parameter ID » (identifiants de paramètres).

## Recherche d'appareils RDM sur la liaison des données

Avant de pouvoir communiquer avec les appareils par RDM, vous devez d'abord envoyer une commande de balayage (on parle également de commande de découverte d'appareils) à tous les appareils de la liaison afin que le contrôleur RDM puisse les identifier. Pour cela, il récupère l'identifiant unique (UID) de chaque appareil, configuré en usine. Ce processus peut durer un certain temps, en fonction du nombre d'appareils présents sur la liaison.

Pour identifier les appareils de la liaison :

1. Assurez-vous que les appareils sont bien connectés au contrôleur RDM sur la liaison, et qu'ils sont tous sous tension.
2. Laissez au contrôleur le temps d'identifier les appareils situés sur la liaison et de préparer la communication.

## Affichage du statut et réglage des options par RDM

Le statut et les options listées dans le tableau ci-dessous peuvent être lus et configurés via RDM.

Vous pouvez configurer une option sur l'un des appareils en envoyant une commande RDM en Unicast à cet appareil uniquement, ou vous pouvez configurer la même option sur tous les appareils de la liaison en envoyant une commande RDM en Broadcast à tous les appareils de la liaison.

Vous pouvez lire le statut d'un seul appareil à la fois par RDM en Unicast.

## Martin Companion et RDM

L'application Windows Martin Companion (qui peut être téléchargée gratuitement du site Internet Martin [www.martin.com](http://www.martin.com)) donne accès à tous les paramètres RDM de l'appareil. Il supporte les PIDs RDM standards ainsi que les PIDs qui sont spécifiques au fabricant. Il permet de télécommander tous les réglages de l'appareil, ce qui évite le besoin de monter physiquement dans l'installation pour accéder à l'appareil, par exemple.

Martin Companion peut également mettre à jour de multiples paramètres RDM à la fois en se servant du système intégré Settings Template (modèle de réglages).

# RDM

Les appareils VDO Atomic Dot prennent en charge au minimum les fonctions RDM suivantes :

## Recherche d'appareils

DISC_UNIQUE_BRANCH
DISC_MUTE
DISC_UN_MUTE

OBTENIR CONFIGURER

## Gestion d'appareils

QUEUED_MESSAGE	✓	
STATUS_MESSAGES	✓	
STATUS_ID_DESCRIPTION	✓	
CLEAR_STATUS_ID		✓

## Informations RDM

SUPPORTED_PARAMETERS	✓	
PARAMETER_DESCRIPTION	✓	

## Informations appareil

DEVICE_INFO	✓	
DEVICE_MODEL_DESCRIPTION	✓	
MANUFACTURER_LABEL	✓	
DEVICE_LABEL	✓	✓
FACTORY_DEFAULTS	✓	✓
SOFTWARE_VERSION_LABEL	✓	

## Réglages DMX

DMX_PERSONALITY	✓	✓
DMX_PERSONALITY_DESCRIPTION	✓	
DMX_START_ADDRESS	✓	✓
SLOT_DESCRIPTION	✓	

## Capteurs

SENSOR_DEFINITION	✓	
SENSOR_VALUE	✓	✓

## Informations d'utilisation

DEVICE_HOURS	✓	
DEVICE_POWER_CYCLES	✓	

## OBTENIR CONFIGURER

## Contrôle

IDENTIFY_DEVICE	✓	✓
RESET_DEVICE		✓
PERFORM_SELFTEST	✓	✓
SELF_TEST_DESCRIPTION	✓	

## Configuration du réseau

LIST_INTERFACES	✓	
INTERFACE_LABEL	✓	
INTERFACE_HARDWARE_ADDRESS_TYPE1	✓	
IPV4_DHCP_MODE	✓	
IPV4_CURRENT_ADDRESS	✓	
IPV4_STATIC_ADDRESS	✓	✓
INTERFACE_APPLY_CONFIGURATION		✓

## PIDs Martin

DMX_RESET_ENABLE	✓	✓
FIXTURE_ID	✓	✓
DIMMER_CURVE	✓	✓
VIDEO_TRACKING	✓	✓
STROBE_BEHAVIOR	✓	✓
SERIAL_NUMBER	✓	

# Utilisation du VDO Atomic Dot



Attention ! Lisez les Précautions d'emploi à la page 9 avant de mettre le VDO Atomic Dot sous tension.

N'utilisez pas le VDO Atomic Dot lorsque la température ambiante excède 40° C ou chute en dessous de 0° C.

## Régulation thermique

Le VDO Atomic Dot utilise une méthode de refroidissement passif sans ventilateur et contrôle sa température en la dégradant automatiquement si elle s'élève trop, par exemple à l'état de blanc pur, il se dégradera au bout d'environ 10 secondes à une intensité plus faible. À températures ambiantes élevées, la sortie sera aussi réduite.

## Affichage Vidéo avec P3

Le VDO Atomic Dot peut afficher des vidéos à partir des sources vidéo courantes. Le signal vidéo doit être envoyé à un contrôleur P3 Martin® puis distribué aux appareils. Le contrôleur P3 vous permet de « mapper », de configurer et de contrôler une installation contenant un VDO Atomic Dots (et autres appareils d'affichage vidéo P3 Martin® si vous en avez).

Une fois que les appareils VDO Atomic Dot sont mappés et pris en charge par le contrôleur système P3, il est possible de faire un mappage vidéo tout en gardant le contrôle à partir de la console d'éclairage. À tout moment, la sortie de l'appareil peut être contrôlée par le contenu vidéo, les canaux DMX, les effets macros internes ou une combinaison.

Consultez la documentation du contrôleur P3 pour plus de détails.

## Contrôle DMX

Le VDO Atomic Dot peut afficher des effets contrôlés par DMX (soit en utilisant le XLR à 5 broches, via Art-Net/sACN ou via DMX envoyé par le contrôleur système P3).

Cinq modes DMX sont disponibles :

- Mode 1 canal : il utilise un seul canal DMX et fait fonctionner l'appareil en « blinder » blanc avec effet de fading automatique au tungstène.
- Mode 3 canaux : il donne la fonctionnalité stroboscope d'intensité/durée/taux, identique à celle de l'appareil Atomic 3000 DMX/LED (sans fonction de rétroéclairage).
- Mode 4 canaux : Identique au mode 3 canaux, mais avec un canal d'effets supplémentaire, comme pour l'appareil Atomic 3000 DMX/LED (sans fonction de rétroéclairage).
- Mode basique : il utilise 19 canaux DMX et assure le mélange de couleur RVB de rétroéclairage/aura, les effets strobe et des effets dynamiques préprogrammés. Les données vidéo P3 peuvent également être superposées ou mélangées sous le contrôle DMX.
- Mode étendu : il utilise 64 canaux DMX à ajouter au mode basique en permettant le contrôle individuel des 16 LED dans le rétroéclairage/aura. Les données vidéo P3 peuvent également être superposées ou mélangées sous le contrôle DMX.

Consultez « Les protocoles DMX » à la page 32 pour plus de détails sur le contrôle DMX.

Un contrôleur DMX compatible RDM ou un contrôleur système P3 est nécessaire pour procéder à l'adressage et la configuration des appareils. Consultez la documentation du contrôleur DMX/RDM pour plus de détails.

## Commande de fréquence PWM des LEDs

La fréquence PWM des LEDs du VDO Atomic Bold a été choisie avec soin pour éviter le scintillement sur la caméra. Dans certaines situations rares – par exemple lors de l'utilisation de caméras avec des paramètres non standard – il peut être nécessaire d'ajuster manuellement la fréquence PWM LED.

A partir de la version 1.3.0 du firmware, vous pouvez régler la fréquence PWM via DMX en envoyant la valeur 255 sur le canal FX, Sélection. Une fois activé, le canal FX, Vitesse /

Modificateur contrôlera la fréquence LED PWM. Notez que ce changement n'est pas stocké de manière permanente dans l'appareil. Vous devez donc conserver les canaux FX, Sélection et FX, Vitesse / Modificateur aux valeurs choisies afin de conserver la fréquence LED PWM à la valeur correspondante.

Vous pouvez régler la fréquence PWM comme suit :

Valeur DMX envoyée sur le canal FX, Vitesse / Modificateur	Fréquence PWM des LEDs
0	2400 Hz (fréquence PWM par défaut)
1-127	Réglage par pas de 2400 Hz à 3000 Hz
128	3000 Hz
129-254	Aucune fonction
255	Mode de fréquence PWM haute vitesse (24 000 Hz)

## LED d'état

Les seuls contrôles d'utilisateur sur le VDO Atomic Dot sont une LED d'état et un bouton-poussoir. Leur fonction est décrite ci-dessous.

Indication LED	Signification
Bleu fixe	Occupé (par ex. démarrage ou écriture en mémoire flash)
Rouge fixe	Erreur. L'appareil a rencontré une erreur fatale et ne peut pas fonctionner.
Rouge clignotant	Aucune source de contrôle détectée (aucun protocole détecté sur DMX ou Ethernet).
Vert clignotant	Prêt. Paquets P3 détectés, mais aucun appareil connecté.
Vert fixe	Fonctionnant normalement en mode P3 (P3 connecté).
Cyan clignotant	Prêt. Appareil en mode DMX, mais sans réception de data DMX valides.
Cyan fixe	Fonctionnant normalement en mode DMX.
Jaune fixe	Surchauffe.
Magenta clignotant	Prêt. Appareil en mode Art-Net ou sACN mais sans réception de data DMX valides.
Magenta fixe	Fonctionnement normal en mode Art-Net ou sACN.

## Fonctions du bouton-poussoir

Le bouton-poussoir peut être utilisé pour activer des modèles de test interne à l'intérieur de l'appareil, effectuer un redémarrage de l'appareil ou effectuer une réinitialisation d'usine de l'appareil (tout comme pour tout autre appareil Vidéo Martin® LED).

En appuyant brièvement sur le bouton-poussoir, le premier modèle de test interne est activé. En appuyant à nouveau brièvement sur le bouton-poussoir, le modèle de test interne suivant est activé. De cette façon, l'utilisateur peut traverser les différents modèles de test interne.

Appuyez une fois :	16 LED de rétroéclairage plein rouge
Appuyez à nouveau :	16 LED de rétroéclairage plein vert
Appuyez à nouveau :	16 LED de rétroéclairage plein bleu
Appuyez à nouveau :	16 LED de rétroéclairage plein blanc
Appuyez à nouveau :	LED faisceau blanc à pleine puissance (LED rétroéclairage off)
Appuyez à nouveau :	Modèle de test dynamique activé
Appuyez à nouveau :	Modèles de test interrompu, l'appareil revient en fonctionnement normal

En appuyant sur le bouton et en le maintenant appuyé 5 secondes, la LED d'état passera au bleu. Si l'utilisateur relâche le bouton, l'appareil effectuera un redémarrage normal.

En appuyant sur le bouton et en le maintenant appuyé 8 secondes, la LED d'état passera au blanc. Si l'utilisateur relâche ensuite le bouton, l'appareil effectuera une réinitialisation d'usine (retour à défaut d'usine/image micrologiciel de sauvegarde).

# Maintenance



Lisez les Précautions d'emploi à la page 9 avant de procéder à l'entretien de l'appareil. Respectez toujours les consignes de sécurité.

Confiez toute opération d'entretien non décrite dans ce manuel à un service technique qualifié.

Une quantité excessive de poussière ou de liquide fumigène, ainsi que l'accumulation de particules peuvent nuire aux performances, occasionnant une surchauffe qui endommagerait l'appareil. Les dommages causés par un nettoyage ou une maintenance inappropriés ne sont pas couverts par la garantie du produit.

Débranchez le produit avant toute manipulation de nettoyage ou d'entretien.

Effectuez l'entretien des appareils dans un endroit qui ne présente aucun risque d'accident corporel provoqué par la chute de pièces, d'outils ou d'autres matériaux.

## Nettoyage

Le planning de nettoyage dépend de l'environnement d'utilisation. De ce fait, il est impossible de spécifier un planning précis pour les périodes de nettoyage du VDO Atomic Dot. Parmi les facteurs environnementaux qui peuvent entraîner un nettoyage fréquent, citons la poussière et la pollution.

Inspectez souvent les produits pour voir si un nettoyage est nécessaire. En cas de doute, consultez votre revendeur Martin® qui vous assistera dans la mise en place d'un planning de maintenance adapté.

Pour nettoyer le produit, utilisez de l'eau chaude et une brosse douce, ou un jet d'eau basse ou moyenne pression. Utilisez du shampoing automobile pour enlever la saleté et la graisse. Si possible, essuyez avec un chiffon doux pour ne pas rayer l'appareil. N'utilisez pas de brosse dure ou d'éponge abrasive. N'utilisez pas de solvants ni d'abrasifs.

## Performance LED

Martin® utilise les meilleurs composants disponibles, mais les caractéristiques de toutes les LED s'altèrent progressivement au cours de plusieurs milliers d'heures d'utilisation. Toutes les couleurs ne s'altèrent pas au même degré et les degrés d'altération dépendent de facteurs tels que la température et l'intensité avec laquelle une couleur donnée est utilisée. En raison des changements, la sortie lumineuse d'ensemble et les teintes exactes obtenues par les mélanges de couleurs spécifiques dans tous les produits à LED sont susceptibles de s'altérer avec le temps.

Pour vous aider à obtenir une sortie stable en dépit de ces changements, le software P3 Martin® de la version 4.1.0 contient l'outil ajusteur d'appareil P3. Cette fonction vous permet de compenser les changements dans les caractéristiques LED et de rétablir les niveaux d'authenticité des couleurs de sortie initiales. Veuillez contacter Martin® pour plus de détails.

## Installation d'un nouveau software

Il peut s'avérer nécessaire d'installer un nouveau software (c.-à-d. micrologiciel de l'appareil) sur le VDO Atomic Dot si une défaillance liée au logiciel est détectée ou si vous souhaitez le mettre à jour vers une version logicielle plus récente. Le software pour les produits Martin® est disponible sur le site web Martin®.

Le software VDO Atomic Dot peut être installé à partir du contrôleur système P3 sur la liaison des données P3. Consultez le manuel du contrôleur système P3 pour toutes les instructions relatives à cette procédure.

Le software peut aussi être installé sur la liaison des données DMX en utilisant le câble et l'application Martin Companion.

# Protocole DMX

Cinq modes DMX sont disponibles pour le VDO Atomic Dot

DMX Mode	Canaux DMX	Fonctions
1 canal	1	Canal simple « blinder » avec effet tungstène automatique
3 canaux	3	Comme Atomic 3000 DMX/LED (sans rétroéclairage)
4 canaux	4	Comme Atomic 3000 DMX/LED (sans rétroéclairage)
Basique	19	Comprenant contrôle rétroéclairage d'aura et contrôle mode P3
Étendu	64	Comme le mode basique, mais avec contrôle individuel de 16 pixels de rétroéclairage aura

- En mode basique, le contrôle DMX du rétroéclairage d'aura ne fournit pas de contrôle individuel de pixels, les pixels peuvent toujours être pilotés individuellement avec le contrôleur système P3.

## Mode DMX 1 canal

Canal	Valeur	Fonction	Statut Fade	Valeur par défaut
1		Gradateur	Fade	0
	0 - 255	Fermé → Ouvert		

Remarques :

- L'appareil réduira automatiquement l'intensité pour contrôler la température en cas de fonctionnement à haute puissance prolongé.
- Le rétroéclairage aura sera mis automatiquement en route pour simuler l'effet tungstène.

## Mode DMX 3 canaux

Canal	Valeur	Fonction	Statut Fade	Valeur par défaut
1		Intensité flash faisceau	Snap	0
	0	Blackout		
	1 - 255	Intensité Minimum –Maximum		
2		Durée flash faisceau	Snap	0
	0 - 255	7 –650 ms		
3		Taux flash faisceau	Snap	0
	0 - 255	0,289 –16,67 Hz		

Remarques :

- L'appareil réduira automatiquement l'intensité pour contrôler la température en cas de fonctionnement à haute puissance prolongé.
- Le rétroéclairage aura n'est pas utilisé dans ce mode
- Comme pour le mode 3 canaux Atomic 3000 DMX/LED

## Mode DMX 4 canaux

Canal	Valeur	Fonction	Statut Fade	Valeur par défaut
1		Intensité flash faisceau	Snap	0
	0	Blackout		
	1 - 255	Intensité Minimum → Maximum		
2		Durée flash faisceau	Snap	0
	0 - 255	7 → 650 ms		
3		Taux flash faisceau	Snap	0
	0 - 255	0,289 → 16,67 Hz		
4		Effets spéciaux faisceau	Snap	0
	0 - 5	Aucun effet		
	6 - 42	Rampe supérieure		
	43 - 85	Rampe inférieure		
	86 - 128	Rampe supérieure, inférieure		
	129 - 171	Aléatoire		
	172 - 214	Éclair		
	215 - 255	Pointes (flash sur éclairage faible)		

Remarques :

- L'appareil réduira automatiquement l'intensité pour contrôler la température en cas de fonctionnement à haute puissance prolongé.
- Le rétroéclairage aura n'est pas utilisé dans ce mode
- Comme pour le mode 4 canaux Atomic 3000 DMX/LED

## Mode basique DMX

Basique	Valeur	Fonction	Statut Fade	Valeur par défaut
1 - 2		Intensité flash faisceau	Snap	0
	0	Blackout		
	1 - 65535	Intensité Minimum → Maximum		
3		Durée flash faisceau	Snap	0
	0 - 255	7 → 650 ms		
4		Taux flash faisceau	Snap	0
	0 - 255	0,289 → 16,67 Hz		
5		Effets spéciaux faisceau	Snap	0
	0 - 5	Aucun effet		
	6 - 42	Rampe supérieure		
	43 - 85	Rampe inférieure		
	86 - 128	Rampe supérieure, inférieure		
	129 - 171	Aléatoire		
	172 - 214	Éclair		
	215 - 255	Pointes (flash sur éclairage faible)		

Basique	Valeur	Fonction	Statut Fade	Valeur par défaut
6		Mode faisceau P3	Snap	0
	0 - 26	Mode DMX La sortie du faisceau LED est totalement contrôlée par les canaux 1 à 5 (pixels P3 ignorés)		
	27 - 228	Mode mélange La sortie du faisceau LED est définie par le mélange de : - canaux 1 à 5 : - pixels P3 (la gamme de 27 à 228 effectue un fade croisé entre les deux)		
	229 - 255	Mode vidéo Les pixels P3 sont utilisés comme une base sur laquelle s'appliquent les canaux 1 à 5		
7		Contrôle/Réglages	Snap	0
	0 - 9	Pas de fonction		
	10 - 14	Réinitialisation de l'appareil complet - 5 sec		
	15 - 22	Pas de fonction		
	23	Courbe de gradateur linéaire - 1 sec		
	24	Courbe de gradateur selon la loi quadratique - 1 sec		
	25	Courbe de gradateur selon la loi carrée inversée - 1 sec		
	26	Courbe de gradateur en S - 1 sec		
	27 - 35	Pas de fonction		
	36	Active le suivi vidéo		
	37	Désactive le suivi vidéo		
	38 - 58	Pas de fonction		
	59	Comportement stroboscope = LED		
	60	Comportement stroboscope = Xenon		
	61 - 255	Pas de fonction		
8		Sélection FX	Snap	0
	0	Pas de FX		
	1-254	Sélection FX (voir tableau)		
	255	Active le réglage de la fréquence PWM (réglez la fréquence sur le canal 9)		
9		Vitesse FX/Modifier (selon l'effet)	Fade	128
	0 – 126	Rév Rapide → Lent		
	127 - 128	Stop		
	129 – 255	Lent → Rapide		

10		Synchronisation FX	Snap	0
	0	Pas de sync.		
	1	Angle appareil 10 degrés		
	2	Angle appareil 20 degrés		
	3-34	Angle appareil...		
	35	Angle appareil 350 degrés		
	36	Synchronisé		
	37-100	Pas de fonction		
	101 - 120	Démarrage aléatoire		
	121 - 140	Durée aléatoire		
	141 - 255	Pas de fonction		
11		Effet strobe aura	Snap	0
	0 - 49	Pas de stroboscope		
	50 - 200	Stroboscope Lent → Rapide		
	201 - 210	Pas de stroboscope		
	211 - 255	Stroboscope aléatoire, Lent → Rapide		
12 - 13		Gradateur Aura	Fade	0
	0 - 65535	Fermé → Ouvert		
14		CTC Aura	Fade	0
	0 - 10	Désactivé (toujours contrôlable à partir du contrôleur système P3, lorsqu'il est utilisé)		
	11–191	2 000K à 11 000K par incréments de 50K (11 = 2 000K, 101 = 6 500K, 191 = 11 000K)		
	192–255	11 000K		
15		Préréglages couleur Aura	Snap	0
	0 - 10	Non, mélange de couleurs via RVB		
	11 - 15	Couleur 1 - Rose marocain		
	16 - 20	Couleur 2 - Rose		
	21 - 25	Couleur 3 - Rose spécial		
	26 - 30	Couleur 4 – Rose vif		
	31 - 35	Couleur 5 - Rose fuchsia		
	36 - 40	Couleur 6 – Rose surprise		
	41 - 45	Couleur 7 - Bleu Congo		
	46 - 50	Couleur 8 - Bleu Tokyo		
	51 - 55	Couleur 9 - Bleu profond		
	56 - 60	Couleur 10 - Juste bleu		
	61 - 65	Couleur 11 - Bleu moyen		
	66 - 70	Couleur 12 - Bleu Double CT		
	71 - 75	Couleur 13 – Bleu ardoise		
	76 - 80	Couleur 14 - Bleu Full CT		
	81 - 85	Couleur 15 - Bleu Half CT		
	86 - 90	Couleur 16 - Bleu acier		
	91 - 95	Couleur 17 - Bleu plus clair		
96 - 100	Couleur 18 - Bleu clair			

	101 - 105	Couleur 19 - Bleu vert moyen		
	106 - 110	Couleur 20 - Vert foncé		
	111 - 115	Couleur 21 - Vert primaire		
	116 - 120	Couleur 22 - Vert mousse		
	121 - 125	Couleur 23 - Vert fougère		
	126 - 130	Couleur 24 - Vert JAS		
	131 - 135	Couleur 25 - Vert citron		
	136 - 140	Couleur 26 – Jaune printemps		
	141 - 145	Couleur 27 - Ambre profond		
	146 - 150	Couleur 28 – Orange chromé		
	151 - 155	Couleur 29 - Orange		
	156 - 160	Couleur 30 - Ambre doré		
	161 - 165	Couleur 31 - Or Millenium		
	166 - 170	Couleur 32 - Ambre doré profond		
	171 - 175	Couleur 33 - Rouge flamme		
	176 - 180	Couleur 34 - Magenta		
	181 - 185	Couleur 35 - Lavande moyen		
	186 - 190	Couleur 36 - Blanc		
	191 - 214	Rotation roue de couleur rapide → lente		
	215 - 219	Arrêt rotation roue de couleur (arrêt sur dernière couleur)		
	220 - 243	Rotation inverse roue de couleur lente → rapide		
	244 - 247	Couleurs aléatoires, rapide		
	248 - 251	Couleurs aléatoires, moyen		
	252 - 255	Couleurs aléatoires, lent		
16		Mode P3 Aura	Snap	0
	0 - 26	<u>Mode DMX</u> La couleur de l’Aura LED est totalement contrôlée par les canaux 17-19 (Aura Rouge, Vert et Bleu) (pixels P3 ignorés)		
	27 - 228	<u>Mode mélange</u> Couleur des Aura LED définie par mélange de : - canaux 17-19 (Aura Rouge, vert et bleu) - pixels P3 (la gamme de 27 à 228 effectue un fade croisé entre les deux)		
	229 - 255	<u>Mode vidéo</u> La couleur et la puissance de l’Aura LED sont définies par les pixels P3, mais les canaux 17-19 de l’Aura Rouge/Vert/Bleu conservent la possibilité de « colorer » la vidéo.		
17		Aura Rouge	Fade	255
	0 - 255	0 → 100 %		
18		Aura Vert	Fade	255
	0 - 255	0 → 100 %		
19		Aura Bleu	Fade	255
	0 - 255	0 → 100 %		

Remarques :

- L'appareil réduira automatiquement l'intensité pour contrôler la température en cas de fonctionnement à haute puissance prolongé.

## Mode DMX étendu

Étendu	Valeur	Fonction	Statut fade	Valeur par défaut
1 - 2		Intensité flash faisceau	Snap	0
	0	Blackout		
	1 - 65535	Intensité Minimum → Maximum		
3		Durée flash faisceau	Snap	0
	0 - 255	7 → 650 ms		
4		Taux flash faisceau	Snap	0
	0 - 255	0,289 → 16,67 Hz		
5		Effets spéciaux faisceau	Snap	0
	0 - 5	Aucun effet		
	6 - 42	Rampe supérieure		
	43 - 85	Rampe inférieure		
	86 - 128	Rampe supérieure, inférieure		
	129 - 171	Aléatoire		
	172 - 214	Éclair		
	215 - 255	Pointes (flash sur éclairage faible)		
6		Mode faisceau P3	Snap	0
	0 - 26	<u>Mode DMX</u> La sortie du faisceau LED est totalement contrôlée par les canaux 1 à 5 (pixels P3 ignorés)		
	27 - 228	<u>Mode mélange</u> La sortie du faisceau LED est définie par le mélange de : - canaux 1 à 5 - pixels P3 (la gamme de 27 à 228 effectue un fade croisé entre les deux)		
	229 - 255	<u>Mode vidéo</u> Les pixels P3 sont utilisés comme une base sur laquelle s'appliquent les canaux 1 à 5		
7		Contrôle/Réglages	Snap	0
	0 - 9	Pas de fonction		
	10 - 14	Réinitialisation de l'appareil complet - 5 sec		
	15 - 22	Pas de fonction		
	23	Courbe de gradateur linéaire - 1 sec		
	24	Courbe de gradateur selon la loi quadratique - 1 sec		
	25	Courbe de gradateur selon la loi carrée inversée - 1 sec		
	26	Courbe de gradateur en S - 1 sec		
	27 - 35	Pas de fonction		
	36	Active le suivi vidéo		
	37	Désactive le suivi vidéo		
	38 - 58	Pas de fonction		
	59	Comportement stroboscope = LED		
	60	Comportement stroboscope = Xenon		
61 - 255	Pas de fonction			

Étendu	Valeur	Fonction	Statut fade	Valeur par défaut
8		Sélection FX	Snap	0
	0	Pas de FX		
	1-254	Sélection FX (voir tableau)		
	255	Active le réglage de la fréquence PWM (réglez la fréquence sur le canal 9)		
9		Vitesse FX/Modifieur (selon l'effet)	Fade	128
	0 – 126	Rév Rapide → Lent		
	127 - 128	Stop		
	129 – 255	Lent → Rapide		
10		Synchronisation FX	Snap	0
	0	Pas de sync.		
	1	Angle appareil 10 degrés		
	2	Angle appareil 20 degrés		
	3-34	Angle appareil...		
	35	Angle appareil 350 degrés		
	36	Synchronisé		
	37-100	Pas de fonction		
	101 - 120	Démarrage aléatoire		
	121 - 140	Durée aléatoire		
	141 - 255	Pas de fonction		
11		Effet strobe Aura	Snap	0
	0 - 49	Pas de stroboscope		
	50 - 200	Stroboscope Lent → Rapide		
	201 - 210	Pas de stroboscope		
	211 - 255	Stroboscope aléatoire, Lent → Rapide		
12 - 13		Gradateur Aura	Fade	0
	0 - 65535	Fermé → Ouvert		
14		CTC Aura	Fade	0
	0 - 10	Désactivé (Toujours contrôlable à partir du contrôleur système P3, lorsqu'il est utilisé)		
	11-191	2 000K à 11 000K par incréments de 50K (11 = 2 000K, 101 = 6 500K, 191 = 11 000K)		
	192-255	11 000K		
15		Préréglages couleur Aura	Snap	0
	0 - 10	Non, mélange de couleurs via RVB		
	11 - 15	Couleur 1 - Rose marocain		
	16 - 20	Couleur 2 - Rose		
	21 - 25	Couleur 3 - Rose spécial		
	26 - 30	Couleur 4 – Rose vif		
	31 - 35	Couleur 5 - Rose fuchsia		
	36 - 40	Couleur 6 – Rose surprise		
	41 - 45	Couleur 7 - Bleu Congo		
	46 - 50	Couleur 8 - Bleu Tokyo		
	51 - 55	Couleur 9 - Bleu profond		

Étendu	Valeur	Fonction	Statut fade	Valeur par défaut
	56 - 60	Couleur 10 - Juste bleu		
	61 - 65	Couleur 11 - Bleu moyen		
	66 - 70	Couleur 12 - Bleu Double CT		
	71 - 75	Couleur 13 – Bleu ardoise		
	76 - 80	Couleur 14 - Bleu Full CT		
	81 - 85	Couleur 15 - Bleu Half CT		
	86 - 90	Couleur 16 - Bleu acier		
	91 - 95	Couleur 17 - Bleu plus clair		
	96 - 100	Couleur 18 - Bleu clair		
	101 - 105	Couleur 19 - Bleu vert moyen		
	106 - 110	Couleur 20 - Vert foncé		
	111 - 115	Couleur 21 - Vert primaire		
	116 - 120	Couleur 22 - Vert mousse		
	121 - 125	Couleur 23 - Vert fougère		
	126 - 130	Couleur 24 - Vert JAS		
	131 - 135	Couleur 25 - Vert citron		
	136 - 140	Couleur 26 – Jaune printemps		
	141 - 145	Couleur 27 - Ambre profond		
	146 - 150	Couleur 28 – Orange chromé		
	151 - 155	Couleur 29 - Orange		
	156 - 160	Couleur 30 - Ambre doré		
	161 - 165	Couleur 31 - Or Millenium		
	166 - 170	Couleur 32 - Ambre doré profond		
	171 - 175	Couleur 33 - Rouge flamme		
	176 - 180	Couleur 34 - Magenta		
	181 - 185	Couleur 35 - Lavande moyen		
	186 - 190	Couleur 36 - Blanc		
	191 - 214	Rotation roue de couleur rapide → Lente		
	215 - 219	Arrêt rotation roue de couleur (arrêt sur dernière couleur)		
	220 - 243	Rotation inverse roue de couleur Lente → Rapide		
	244 - 247	Couleurs aléatoires, rapide		
	248 - 251	Couleurs aléatoires, moyen		
	252 - 255	Couleurs aléatoires, lent		
16		Mode P3 Aura	Snap	0
	0 - 26	<u>Mode DMX</u> La couleur des Aura LED est entièrement contrôlée par les canaux 17-64 (Aura Rouge, Vert et Bleu) (pixels P3 ignorés)		
	27 - 228	<u>Mode mélange</u> Couleur des Aura LED définie par mélange de : - canaux 17-64 (Aura Rouge, vert et bleu) - pixels P3 (la gamme de 27 à 228 effectue un fade croisé entre les deux)		

Étendu	Valeur	Fonction	Statut fade	Valeur par défaut
	229 - 255	<b>Mode vidéo</b> La couleur et la puissance des Aura LED sont définies par les pixels P3, mais les canaux 17-64 de l'Aura Rouge/Vert/Bleu conservent la possibilité de « colorer » la vidéo.		
17		Pixel 1 Aura Rouge	Fade	255
	0 - 255	0 → 100 %		
18		Pixel 1 Aura Vert	Fade	255
	0 - 255	0 → 100 %		
19		Pixel 1 Aura Bleu	Fade	255
	0 - 255	0 → 100 %		
20		Pixel 2 Aura Rouge	Fade	255
	0 - 255	0 → 100 %		
21		Pixel 2 Aura Vert	Fade	255
	0 - 255	0 → 100 %		
22		Pixel 2 Aura Bleu	Fade	255
	0 - 255	0 → 100 %		
23		Pixel 3 Aura Rouge	Fade	255
	0 - 255	0 → 100 %		
24		Pixel 3 Aura Vert	Fade	255
	0 - 255	0 → 100 %		
25		Pixel 3 Aura Bleu	Fade	255
	0 - 255	0 → 100 %		
26		Pixel 4 Aura Rouge	Fade	255
	0 - 255	0 → 100 %		
27		Pixel 4 Aura Vert	Fade	255
	0 - 255	0 → 100 %		
28		Pixel 4 Aura Bleu	Fade	255
	0 - 255	0 → 100 %		
29		Pixel 5 Aura Rouge	Fade	255
	0 - 255	0 → 100 %		
30		Pixel 5 Aura Vert	Fade	255
	0 - 255	0 → 100 %		
31		Pixel 5 Aura Bleu	Fade	255
	0 - 255	0 → 100 %		
32		Pixel 6 Aura Rouge	Fade	255
	0 - 255	0 → 100 %		
33		Pixel 6 Aura Vert	Fade	255
	0 - 255	0 → 100 %		
34		Pixel 6 Aura Bleu	Fade	255
	0 - 255	0 → 100 %		
35		Pixel 7 Aura Rouge	Fade	255
	0 - 255	0 → 100 %		
36		Pixel 7 Aura Vert	Fade	255
	0 - 255	0 → 100 %		
37		Pixel 7 Aura Bleu	Fade	255
	0 - 255	0 → 100 %		
38		Pixel 8 Aura Rouge	Fade	255
	0 - 255	0 → 100 %		
39		Pixel 8 Aura Vert	Fade	255
	0 - 255	0 → 100 %		
40		Pixel 8 Aura Bleu	Fade	255
	0 - 255	0 → 100 %		
41		Pixel 9 Aura Rouge	Fade	255
	0 - 255	0 → 100 %		
42		Pixel 9 Aura Vert	Fade	255
	0 - 255	0 → 100 %		
43		Pixel 9 Aura Bleu	Fade	255
	0 - 255	0 → 100 %		

Étendu	Valeur	Fonction	Statut fade	Valeur par défaut
44		Pixel 10 Aura Rouge	Fade	255
	0 - 255	0 → 100 %		
45		Pixel 10 Aura Vert	Fade	255
	0 - 255	0 → 100 %		
46		Pixel 10 Aura Bleu	Fade	255
	0 - 255	0 → 100 %		
47		Pixel 11 Aura Rouge	Fade	255
	0 - 255	0 → 100 %		
48		Pixel 11 Aura Vert	Fade	255
	0 - 255	0 → 100 %		
49		Pixel 11 Aura Bleu	Fade	255
	0 - 255	0 → 100 %		
50		Pixel 12 Aura Rouge	Fade	255
	0 - 255	0 → 100 %		
51		Pixel 12 Aura Vert	Fade	255
	0 - 255	0 → 100 %		
52		Pixel 12 Aura Bleu	Fade	255
	0 - 255	0 → 100 %		
53		Pixel 13 Aura Rouge	Fade	255
	0 - 255	0 → 100 %		
54		Pixel 13 Aura Vert	Fade	255
	0 - 255	0 → 100 %		
55		Pixel 13 Aura Bleu	Fade	255
	0 - 255	0 → 100 %		
56		Pixel 14 Aura Rouge	Fade	255
	0 - 255	0 → 100 %		
57		Pixel 14 Aura Vert	Fade	255
	0 - 255	0 → 100 %		
58		Pixel 14 Aura Bleu	Fade	255
	0 - 255	0 → 100 %		
59		Pixel 15 Aura Rouge	Fade	255
	0 - 255	0 → 100 %		
60		Pixel 15 Aura Vert	Fade	255
	0 - 255	0 → 100 %		
61		Pixel 15 Aura Bleu	Fade	255
	0 - 255	0 → 100 %		
62		Pixel 16 Aura Rouge	Fade	255
	0 - 255	0 → 100 %		
63		Pixel 16 Aura Vert	Fade	255
	0 - 255	0 → 100 %		
64		Pixel 16 Aura Bleu	Fade	255
	0 - 255	0 → 100 %		

Remarque :

- L'appareil réduira automatiquement l'intensité pour contrôler la température en cas de fonctionnement à haute puissance prolongé.
- Les pixels Aura sont mappés comme le montre le diagramme ci-dessous, en regardant dans la lentille de l'appareil.



Tableau FX

Type	DMX	Nom FX
	0	Aucun effet
Effets de faisceau	1	Vague faisceau
	2	Pas de faisceau
	3	Pulsation faisceau
	4	Faisceau stroboscope blackout
	5	Faisceau stroboscope 2x
	6	Faisceau stroboscope 3x
	7	Faisceau stroboscope 4x
	8	Faisceau vers le haut, flash vers le bas
	9	Faisceau vers le haut, flash, bas, flash
	10	Niveaux aléatoires faisceau
	11	Faisceau lumière de fond
	12	Faisceau (stroboscope) s'autodéclenchant quand l'intensité du contenu atteint un minimum (seuil réglé par le canal de réglage)
	13	Seuil d'effet de faisceau (faisceau s'allumant lorsque le contenu est au-dessus d'un certain niveau pouvant être réglé par le canal de réglage)
	14-15	Pas de fonction
Effets intensité Aura	16	Vague Aura
	17	Pas d'Aura
	18	Pulsation Aura
	19	Stroboscope blackout Aura
	20	Stroboscope Aura 2x
	21	Stroboscope Aura 3x
	22	Stroboscope Aura 4x
	23	Aura vers le haut, flash vers le bas
	24	Aura vers le haut, flash, bas, flash
	25	Niveaux aléatoires Aura
	26	Surimpression sonore Aura
	27	Pixel Killer Aura
	28	Croissance/décroissance Aura
	29	Vague in-out Aura
	30	Étape in-out Aura
	31	Pulsation in-out Aura
	32	Goutte d'eau Aura
	33	Sonar Aura (1 pixel)
	34	Sonar Aura (2 pixels)
	35	Sonar Aura (3 pixels)
	36	Sonar Aura (6 pixels)
	37	Sonar Aura (9 pixels)
	38	Chase Aura Slice Pie
	39	Chase aléatoire Aura
	40	Aura Movie Flicker
	41	Arc électrique Aura
	42	Éclairage atomique Aura
43	Orage Aura	
44-47	Pas de fonction	
Effets couleur Aura	48	Vague arc-en-ciel Aura
	49	Étape arc-en-ciel Aura
	50	Pulsation arc-en-ciel Aura
	51	Vague RVB Aura
	52	Étape RVB Aura
	53	Pulsation RVB Aura
	54	Vague CMY Aura
	55	Étape CMY Aura
	56	Pulsation CMY Aura
	57	Vague mix aléatoire Aura
	58	Étape mix aléatoire Aura
	59	Pulsation mix aléatoire Aura

Type	DMX	Nom FX
	60	Aura solide
	61	Déphaseur de spectre Aura
	62	Aura RVB vers Vague blanche
	63	Aura RVB vers Étape Blanc
	64	Aura RVB vers Pulsation blanche
	65	Aura RVB vers Stroboscope blanc
	66	Aura normal vers Vague blanche
	67	Aura normal vers Étape blanc
	68	Aura normal vers Pulsation blanche
	69	Aura normale vers Stroboscope blanc
	70	Aura RVB vers Vague In/Out Couleur inversée
	71	Aura RVB vers Étape In/Out Couleur inversée
	72	Aura RVB vers Pulsation In/Out Couleur inversée
	73	Aura normale vers Vague In/Out Couleur inversée
	74	Aura normale vers Étape In/Out Couleur inversée
	75	Aura normale vers Pulsation In/Out Couleur inversée
76-79	Pas de fonction	
Effets complets Aura	80	Aura Rouge fade blanc bleu
	81	Aura Rouge instantanés blanc bleu
	82	Aura Feu
	83	Aura Eau
	84	Aura Glace
	85	Aura Chaud et Froid
	86	Aura Chaud et flou
	87	Aura Argent et or
	88	Aura Or et argent
	89	Aura Chevalier nocturne
	90	Aura Voiture de police 1
	91	Aura Voiture de police 2
	92	Aura Voiture de police 3
	93	Aura piscine
	94	Aura Arc électrique
	95	Aura Étoiles
	96	Aura Fibre optique Blanc
	97	Aura Fibre optique Mix
98	Aura Plasma	
99	Aura Champ stellaire	
100	Aura Vague de couleur	
101	Aura Bruit	
102	Aura Flocons de neige	
103	Aura Pluie	
104-111	Pas de fonction	
Effets combinés Faisceau et Aura	112	Émulation Tungstène avec rétroéclairage pour compléter faisceau principal
	113	Émulation Tungstène avec rétroéclairage pour compléter faisceau principal y compris la dégradation
	114	Orage
	115	Soudure
	116	Stroboscope 3 étapes
	117	Tic Tac
	118	Aura rampe faisceau flash
	119	Faisceau rampe aura flash
	120	Voiture de police 4
	121	Voiture de police 5
	122	Voiture de police 6
	123	Voiture de police 7
	124	Voiture de police 8
	125	Voiture de police 9
126-254	Pas de fonction	
255	Réglage de la fréquence PWM	

# Guide de dépannage

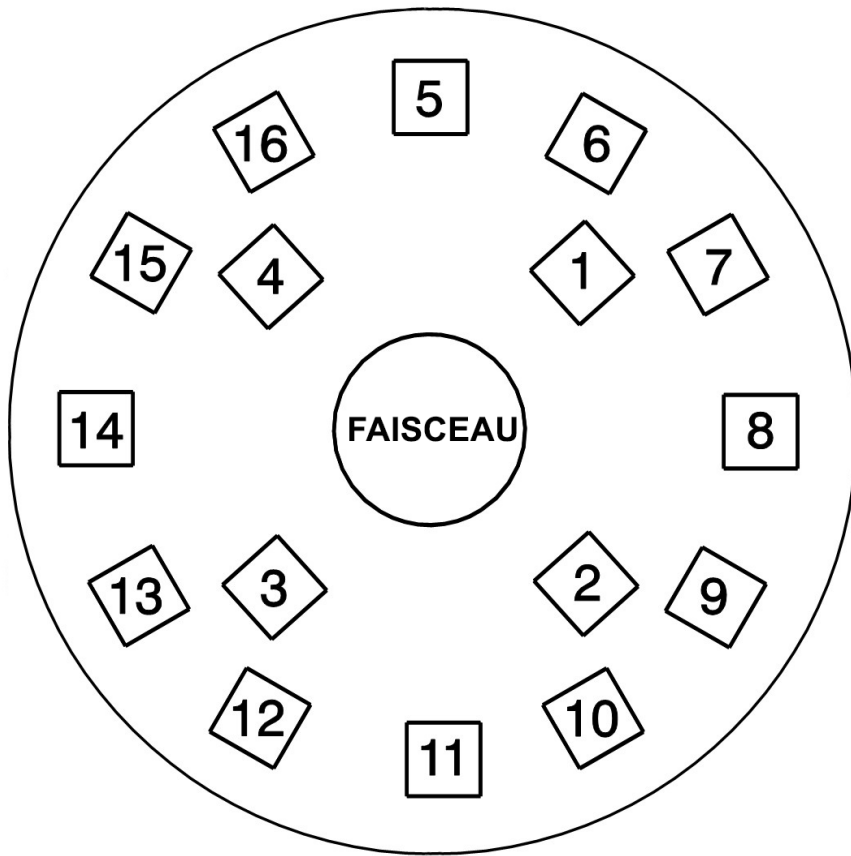
Cette section décrit un certain nombre de problèmes courants susceptibles de se produire pendant l'utilisation du produit et donne quelques conseils de dépannage rapide :

Symptôme	Cause probable	Solutions
Aucune lumière n'est émise par l'appareil.	Problème d'alimentation électrique comme un fusible grillé, un connecteur défectueux ou un câble endommagé.	Vérifiez que l'alimentation secteur est bien raccordée à la boîte de dérivation et fournit du courant à l'appareil.  Assurez-vous que les LED de test de l'appareil s'allument lorsque vous appuyez sur le bouton test.  Vérifiez tous les câbles d'alimentation et les raccordements.
L'appareil ne répond pas au contrôle.	Erreur dans le réseau de contrôle à cause d'un problème de câblage, de connecteur ou de câble endommagé,  ou d'une adresse DMX incorrecte,  ou de l'interférence potentielle d'une installation haute tension à proximité.	Vérifiez si la LED d'état de l'appareil clignote en rouge pour indiquer que le signal de contrôle n'est pas reçu et, le cas échéant, vérifiez tous les câbles et connexions DMX afin de contrôler l'intégrité du réseau physique.  Assurez-vous que le réseau DMX est bien clos.  Vérifiez que les composants du réseau DMX utilisent la polarité DMX standard.  Assurez-vous que l'appareil est réglé sur l'adresse DMX correcte, correspondant à celle réglée sur le dispositif de contrôle DMX.  Vérifiez les broches des connecteurs de l'appareil précédent dans le réseau DMX.  Essayez de contrôler l'appareil avec un autre dispositif de contrôle DMX.  Déplacez l'appareil s'il est utilisé très près d'une installation haute tension non blindée.

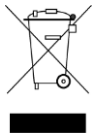

### Recyclage des produits en fin de vie

Les produits Martin® sont fournis conformément à la Directive 2012/19/CE du Parlement européen et du Conseil de l'Union européenne relative aux déchets d'équipements électriques et électroniques (DEEE), lorsqu'elle est applicable. Contribuez à sauvegarder l'environnement ! Aidez à la sauvegarde de l'environnement en vous assurant que ce produit sera recyclé. Votre revendeur Martin pourra vous renseigner sur les dispositions locales en matière de recyclage de nos produits

### Conformité FCC (Federal Communications Commission)

Cet appareil est conforme à la réglementation FCC, Partie 15. Le bon fonctionnement nécessite deux conditions : (1) Cet appareil ne doit en aucun cas provoquer d'interférences dommageables, et (2) cet appareil doit accepter toute interférence reçue, y compris toute interférence susceptible de provoquer une opération non souhaitée.

Remarque : Cet équipement a été testé et approuvé conforme aux limites imposées pour un appareil numérique de Classe B, en fonction de la section 15 de la réglementation FCC. Ces limites sont destinées à assurer une protection raisonnable contre les interférences dans une installation résidentielle. Cet équipement génère, utilise et peut diffuser de l'énergie de radiofréquence et, s'il n'est pas installé et utilisé conformément aux instructions, peut causer des interférences préjudiciables aux communications radio. Toutefois, il n'est aucunement garanti que des interférences ne se produiront pas dans une installation donnée. Si cet équipement cause une interférence préjudiciable à la réception radio ou télévision, ce qui peut se vérifier en éteignant puis rallumant l'équipement, il est recommandé à l'utilisateur d'essayer de corriger l'interférence par l'une ou plus des mesures suivantes :

- en réorientant ou repositionnant l'antenne réceptrice.
- en augmentant la distance entre l'équipement et le récepteur.
- en connectant l'équipement à une prise sur un circuit différent de celui auquel le récepteur est raccordé.
- en consultant le distributeur ou un technicien radio/TV expérimenté.

### Déclaration de conformité du fournisseur

Harman Professional, Inc. a publié une Déclaration de conformité FCC pour ce produit. La Déclaration de conformité peut être téléchargée dans la section VDO Atomic Dot sur le site web Martin® [www.martin.com](http://www.martin.com)

Canadian Interference-Causing Equipment Regulations – Règlement sur le Matériel Brouilleur du Canada

This Class B digital apparatus meets all requirements of the Canadian Interference-Causing Equipment Regulations CAN ICES-3 (B)/NMB-3(B) and CAN ICES-005 (B) / NMB-005 (B).

Cet appareil numérique de la classe A respecte toutes les exigences du Règlement sur le Matériel Brouilleur du Canada.

UE EMC

Not for use in a computer room as defined in the Standard for the Protection of Information Technology Equipment, ANSI/NFPA 75.

Ne peut être utilisé dans une salle informatique telle que définie dans la norme ANSI/NFPA 75 Standard for the Protection of Information Technology Equipment.

### Avertissement de sécurité photobiologique

L'étiquette ci-dessous est affichée sur la version CLD de ce produit. S'il devient difficile ou impossible de la lire, elle doit être remplacée en utilisant l'illustration ci-dessous afin de fabriquer une nouvelle étiquette de 17 x 51 mm en noir sur fond jaune.





